

# FERRARI

## SYSTEM

50 - 55 - 70 - 75 - 80  
RS

**I** - CATALOGO RICAMBI

Cod. Nr. 901.04044

**GB** - SPARE PARTS CATALOGUE

Part. No. 901.04044

**F** - CATALOGUE PIECES DETACHEES

Ref. No. 901.04044

**D** - ERSATZTEILE KATALOG

Cod. Nr. 901.04044

**E** - CATALOGO RECAMBIOS

Cod. No. 901.04044

























Edizione - MARZO 2000

**INDICE DEI SIMBOLI**  
**INDEX OF SYMBOLS**  
**INDEX DES SYMBOLES**  
**ERLÄUTERUNG DER SYMBOLE**  
**INDICE DE LOS SIMBOLOS**

**Mod. MACCHINA**  
 Mod. MACHINE  
 Mod. MACHINE  
 Mod. MASCHINE  
 Mod. MAQUINA

**FERRARI - SYSTEM**  
**50 - 55 - 70 - 75 - 80**

**RS**

| SIMBOLO<br>SYMBOL<br>SYMBOLE<br>SYMBOL<br>SIMBOLO                                   | CORRISPONDENTE SIGNIFICATO<br>RELEVANT MEANING<br>SIGNIFICATION CORRESPONDANTE<br>ENTSPRECHENDE BEDEUTUNG<br>SIGNIFICADO CORRESPONDIENTE  | SIMBOLO<br>SYMBOL<br>SYMBOLE<br>SYMBOL<br>SIMBOLO                                   | CORRISPONDENTE SIGNIFICATO<br>RELEVANT MEANING<br>SIGNIFICATION CORRESPONDANTE<br>ENTSPRECHENDE BEDEUTUNG<br>SIGNIFICADO CORRESPONDIENTE  | SIMBOLO<br>SYMBOL<br>SYMBOLE<br>SYMBOL<br>SIMBOLO                                     | CORRISPONDENTE SIGNIFICATO<br>RELEVANT MEANING<br>SIGNIFICATION CORRESPONDANTE<br>ENTSPRECHENDE BEDEUTUNG<br>SIGNIFICADO CORRESPONDIENTE                    |
|---|---|---|---|---|---|
|    | <b>SOLLEVATORE MITA</b><br>MITA LIFT<br>RELEVAGE MITA<br>MITA HEBER<br>ELEVADORES MITA  |    | <b>PER MOTORE CON FLANGIA GRANDE</b><br>FOR ENGINE WITH LARGE FLANGE<br>POUR MOTEUR AVEC BRIDE LARGE<br>FÜR MOTOR MIT GROSSFLANSCH<br>PARA MOTOR CON BRIDA GRANDE               |    | <b>VEDERE TAVOLA...</b><br>SEE TABLE...<br>VOIR TABLE...<br>SIEHE TAFTEL...<br>MIRAR TABLA...   |
|    | <b>SOLLEVATORE CON MARTINETTI</b><br>LIFT WITH JACKS<br>RELEVAGE AVEC VERINS<br>HEBER MIT AUSSEN-WINDEN<br>ELEVADORES CON MARTINETES  |    | <b>PER MOTORE CON FLANGIA PICCOLA</b><br>FOR ENGINE WITH SMALL FLANGE<br>POUR MOTEUR AVEC BRIDE PETITE<br>FÜR MOTOR MIT KLEINFLANSCH<br>PARA MOTOR CON BRIDA PEQUEÑA            |    | <b>GANCIO TRAINO ANTERIORE</b><br>FRONT HITCH<br>CROCHET DE TRACTION ANTERIEUR<br>VORDERER ZUGHAKEN<br>GANCHO DE ARRASTRAMIENTO ANT.                        |
|    | <b>PNEUMATICI 18" e 20"</b><br>TYRES 18" AND 20"<br>PNEUMATIQUES 18" ET 20"<br>REIFEN 18" UND 20"<br>NEUMATICOS 18" Y 20"   |    | <b>PER MOTORE INIEZIONE DIRETTA</b><br>FOR DIRECT INJECTION ENGINE<br>POUR MOTEUR A INJECTION DIRECTE<br>FÜR MOTOR MIT DIREKTER EINSPRITZUNG<br>PARA MOTOR DE INYECCION DIRECTA |    | <b>PROIETTORE POST. DI LAVORO</b><br>TAIL WORKING LIGHT<br>PROJECTEUR ARRIERE DE TRAVAIL<br>HECKARBEITSSCHEINWERFER<br>PROYECTOR POST. DE TRABAJO           |
|  | <b>PNEUMATICI 15"</b><br>TYRES 15"<br>PNEUMATIQUES 15"<br>REIFEN 15"<br>NEUMATICOS 15"  |  | <b>SOLLEVATORE COMPLETO</b><br>COMPLETE ELEVATOR<br>ELEVATEUR COMPLET<br>VOLLE HEBEVORRICHTUNG<br>ELEVADOR COMPLETO   |  | <b>STRUMENTAZIONE STANDARD</b><br>STANDARD INSTRUMENTATION<br>INSTRUMENT STANDARD<br>STANDARD INSTRUMENTIERUNG<br>INSTRUMENTACION STANDARD                  |
|  | <b>PRESA DI FORZA 540/1000</b><br>POWER TAKE-OFF 540/1000<br>PRISE DE FORCE 540/1000<br>NEBENANTRIEB 540/1000<br>TOMA DE FUERZA 540/1000  |  | <b>FRUTTETO</b><br>NARROWER TRACTOR FOR ROWS<br>TRACTEUR POUR OUILLERES<br>ENGE VERSION ZUR BEHANDLUNG ZWISCHEN DEN PFLANZENREIHEN<br>TRACTOR ESTRECHO PARA HILERAS             |  | <b>STRUMENTAZIONE ELETTRONICA</b><br>ELECTRONIC INSTRUMENTATION<br>INSTRUMENT ÉLECTRONIQUE<br>ELEKTRONISCHE INSTRUMENTIERUNG<br>INSTRUMENTACION ELECTRONICA |
|  | <b>PRESA DI FORZA 540/750</b><br>POWER TAKE-OFF 540/750<br>PRISE DE FORCE 540/750<br>NEBENANTRIEB 540/750<br>TOMA DE FUERZA 540/750   |  | <b>FRIZIONE COMPLETA</b><br>CLUTCH ASSY<br>EMBAYAGE COMPLET<br>KOMPL. KUPPLUNG<br>EMBRAGUE COMPLETO   |  | <b>PRESA D'ARIA ESTERNA</b><br>EXTERNAL AIR INTAKE<br>PRISE D'AIRE EXTERNE<br>AUSSENBELÜFTUNGSHAUBE<br>TOMA D'AIRE EXTERNA                                  |
|  | <b>TELAIO 4 MONTANTI</b><br>4-PILLAR CHASSIS<br>CHASSIS A 4 MONTANTS<br>RAHMEN MIT 4 STÄNDERN<br>BASTIDOR 4 MONTANTES   |  | <b>VERSIONE FRANCIA</b><br>FRANCE VERSION<br>VARIANTE FRANCE<br>FRANKREICHVERSION<br>VERSION FRANCIA  |  | <b>VARIANTE POMPA MAGGIORATA</b><br>UPRATED PUMP VERSION<br>VARIANTE POMPE AUGMENTÉE<br>MEHRFÖRDERUNGSPUMPE AUSFÜHRUNG<br>VARIANTE POMPA AUMENTADA          |
|  | <b>TELAIO 2 MONTANTI</b><br>2-PILLAR CHASSIS<br>CHASSIS A 2 MONTANTS<br>RAHMEN MIT 2 STÄNDERN<br>BASTIDOR 2 MONTANTES   |  | <b>REVERSIBILE</b><br>REVERSIBLE<br>RÉVERSIBLE<br>WENDETRAKTOR<br>REVERSIBLE  |   |   |
|  | <b>ATTACCO CON BRACCI REGISTRABILI</b><br>COUPLING WITH ADJUSTABLE ARMS<br>ATTELAGE AVEC BRAS REGLABLES<br>KUPPLUNG MIT EINSTELLBAREN AUSLEGERN<br>ENGANCHE CON BRAZOS AJUSTABLES |  | <b>MONODIREZIONALE</b><br>MONODIRECTIONAL<br>MONODIRECTIONNEL<br>EINGERICHTETEN<br>MONODIRECCIONAL  |   |   |

**AGGIORNAMENTO**  
 UP-DATING  
 MODIFICATION  
 AENDERUNG  
 MODIFICACION

3/00

**A0**

**INDICE DELLE TAVOLE**  
**INDEX OF TABLES**  
**REPertoire DES PLANCHES**  
**TAFELVERZEICHNIS**  
**INDICE DE FIGURAS**

**Mod. MACCHINA**  
 Mod. MACHINE  
 Mod. MACHINE  
 Mod. MASCHINE  
 Mod. MAQUINA

**FERRARI - SYSTEM**  
 50 - 55 - 70 - 75 - 80

**RS**

| DENOMINAZIONE<br>DESCRIPTION<br>DESIGNATION<br>BENENNUNG<br>DENOMINACIONES  | INDICE<br>INDEX<br>REPERTOIRE<br>TAFEL<br>INDICE   |
|---|--|
| <b>INDICE DELLE TAVOLE</b><br>INDEX OF TABLES<br>REPERTOIRE DES PLANCHES<br>TAFELVERZEICHNIS<br>INDICE DE FIGURAS   | <b>A 1/1 A 1/2 A 1/3</b>   |
| <b>MOTORE</b><br>ENGINE<br>MOTEUR<br>MOTOR<br>MOTOR   | <b>A 4 A 4/1 A 5 A 5/1</b><br><b>A 5/2 A 6 A 6/1 A 6/2</b><br><b>A 7 A 7/1 A 7/2 A 7/3</b> |
| <b>ACCELERATORE E STOP MOTORE</b><br>ACCELERATOR AND ENGINE STOP DEVICE<br>ACCELERATEUR ET DISPOSITIF DE STOP MOTEUR<br>MOTOR-BESCHLEUNIGER UND STOP<br>ACELERADOR Y DISPOSITIVO DE PARADA MOTOR  | <b>A 8 A 8/1 A 9 A 9/1</b>   |
| <b>SERBATOIO CARBURANTE E FILTRO ARIA</b><br>AIR FILTER & FUEL TANK<br>RESERVOIR A CARBURANT ET FILTRE A AIR<br>BEHÄLTER UND LUFTFILTER<br>DEPOSITO Y FILTRO DE AIRE  | <b>A 10</b>  |
| <b>CARROZZERIA</b><br>BODY<br>CARROSSERIE<br>KAROSSERIE<br>CARROCERIA   | <b>A 11 A 12 A 13</b><br><b>A 18 A 19 A 20</b>   |
| <b>SEDILI</b><br>SEATS<br>SIÈGES<br>FAHRESITZE<br>ASIENTOS  | <b>A 14 A 15 A 16</b><br><b>A 17 A 17/1 A 17/2 A 17/3</b>                                  |
| <b>PONTE ANTERIORE E DIFFERENZIALE</b><br>FRONT AXLE AND DIFFERENTIAL<br>PONT AVANT ET DIFFERENTIEL<br>ACHSANTRIEBE VORNE UND DIFFERENTIAL<br>PUENTE DELANTERO Y DIFERENCIAL  | <b>B 1 B 2 B 3</b>   |
| <b>SCATOLA CENTRALE</b><br>INTERMEDIATE HOUSING<br>CARTER MEDIAN<br>MITTLERE GEHÄUSE<br>CAJA INTERMEDIA   | <b>B 4</b>   |
| <b>SCATOLA CAMBIO E SCATOLA FRIZIONE</b><br>GEAR BOX AND CLUTCH CASES<br>BOITE DE VITESSES ET BOITE D'EMBRAYAGE<br>GETRIEBE-GEHÄUSE UND KUPPLUNGS-GEHÄUSE<br>CAJA DE CAMBIOS Y CAJA EMBRAGUES   | <b>B 5</b>   |
| <b>N.B.1: LE TAVOLE RIPETUTE CONTENGONO PARTICOLARI DI GRUPPI DIVERSI</b><br>THE REPEATED TABLES INCLUDE PARTS BELONGING TO DIFFERENT UNITS<br>LES TABLES REPETEES CONTIENNENT DETAILS D'ENSEMBLE DIFFERENTS<br>DIE SICH WIEDERRHOLENDEN TABELLEN ENTHALTEN TEILE VERSCHIEDENEN GRUPPEN<br>LAS TABLAS REPETIDAS CONTIENEN DETALLES DE GRUPOS DIFERENTES | <b>AGGIORNAMENTO</b><br>UP-DATING<br>MODIFICATION<br>AENDERUNG<br>MODIFICACION<br>3/00     |
| <b>N.B.2: SYSTEM 55-75-80 SOLO CON MOTORI INIEZIONE DIRETTA</b><br>SYSTEM 55-75-80 ONLY WITH DIRECT INJECTION ENGINE<br>SYSTEM 55-75-80 SEULEMENT AVEC MOTEURS A INJECTION DIRECTE<br>SYSTEM 55-75-80 AUSSCHLIESSLICH MIT MOTOREN MIT DIREKTER EINSPRITZUNG<br>SYSTEM 55-75-80 SOLAMENTE CON MOTORES DE INYECCION DIRECTA                               | <b>A 1/1</b>   |

**INDICE DELLE TAVOLE**  
**INDEX OF TABLES**  
**REPERTOIRE DES PLANCHES**  
**TAFELVERZEICHNIS**  
**INDICE DE FIGURAS**

**Mod. MACCHINA**  
 Mod. MACHINE  
 Mod. MACHINE  
 Mod. MASCHINE  
 Mod. MAQUINA

**FERRARI - SYSTEM**  
**50 - 55 - 70 - 75 - 80**

**RS**

| DENOMINAZIONE<br>DESCRIPTION<br>DESIGNATION<br>BENENNUNG<br>DENOMINACIONES   | INDICE<br>INDEX<br>REPERTOIRE<br>TAFEL<br>INDICE                               |             |             |              |
|--|--|-------------|-------------|--------------|
| <b>FRIZIONE E RELATIVO COMANDO</b><br>CLUTCH AND CONTROL UNIT<br>EMBRAYAGE ET RELATIF COMMANDE<br>KUPPLUNG UND ENTSPRECHENDE STEUERUNG<br>EMBRAGUE Y MANDOS  | <b>B6</b>  | <b>B6/1</b> | <b>B6/2</b> | <b>A8</b>    |
| <b>CAMBIO E RELATIVO COMANDO</b><br>GEARBOX AND CONTROL UNIT<br>BOITE DE VITESSES ET COMMANDE<br>GETRIEBE MIT STEUERUNG<br>CAMBIO Y MANDOS   | <b>C1</b>  | <b>C2</b>   |             |              |
| <b>RIDUTTORE E RELATIVO COMANDO</b><br>REDUCTION GEAR AND CONTROL UNIT<br>REDUCTEUR ET COMMANDE<br>UNTERSETZER MIT STEUERUNG<br>REDUCTOR Y MANDOS  | <b>C3</b>  | <b>C4</b>   |             |              |
| <b>INVERSORE E RELATIVO COMANDO</b><br>REVERSE GEAR AND CONTROL UNIT<br>MARCHES ARRIERES ET COMMANDE<br>UMSCHALTER MIT STEUERUNG<br>INVERSION DE MARCHA Y MANDOS   | <b>C5</b>  | <b>C6</b>   |             |              |
| <b>PONTE POSTERIORE, FRENO E DIFFERENZIALE</b><br>REAR AXLE, BRAKE AND DIFFERENTIAL<br>PONT ARRIERE, FREIN ET DIFFERENTIEL<br>ACHSANTRIEBE HINTEN, BREMSE UND DIFFERENTIAL<br>PUENTE TRASERO, FRENO Y DIFERENCIAL  | <b>C7</b>  | <b>C7-1</b> | <b>C8</b>   | <b>C9</b>    |
| <b>PRESA DI FORZA</b><br>POWER TAKE-OFF<br>PRISE DE FORCE<br>NEBEN-ANTRIEB<br>TOMA DE FUERZA   | <b>C10</b>   | <b>C11</b>  | <b>C13</b>  | <b>C13/1</b> |
| <b>RIDUTTORI LATERALI</b><br>LATERAL REDUCTION GEAR<br>REDECTEUR LATERAUX<br>SEITLICHE UNTERSETZER<br>REDUCTORES LATERALES   | <b>C12</b>   |             |             |              |
| <b>COMANDI FRENO</b><br>BRAKE CONTROL UNITS<br>COMMANDES DU FREIN<br>BREMS - BETAETIGUNG<br>MANDOS DE FRENOS   | <b>D1</b>  | <b>D2</b>   |             |              |
| <b>IMPIANTO ELETTRICO</b><br>ELECTRICAL SYSTEM<br>INSTALLATION ELECTRIQUE<br>ELEKTRISCHE ANLAGE<br>INSTALACION ELECTRICA   | <b>D3</b>  | <b>D4</b>   | <b>A13</b>  |              |
| <b>N.B.1: LE TAVOLE RIPETUTE CONTENGONO PARTICOLARI DI GRUPPI DIVERSI</b><br>THE REPEATED TABLES INCLUDE PARTS BELONGING TO DIFFERENT UNITS<br>LES TABLES REPETEES CONTIENNENT DETAILS D'ENSEMBLE DIFFERENTS<br>DIE SICH WIEDERERHOLENDEN TABELLEN ENTHALTEN TEILE VERSCHIEDENEN GRUPPEN<br>LAS TABLAS REPETIDAS CONTIENEN DETALLES DE GRUPOS DIFERENTES | <b>AGGIORNAMENTO</b><br>UP-DATING<br>MODIFICATION<br>AENDERUNG<br>MODIFICACION | <b>3/00</b> |             |              |
| <b>N.B.2: SYSTEM 55-75-80 SOLO CON MOTORI INIEZIONE DIRETTA</b><br>SYSTEM 55-75-80 ONLY WITH DIRECT INJECTION ENGINE<br>SYSTEM 55-75-80 SEULEMENT AVEC MOTEURS A INJECTION DIRECTE<br>SYSTEM 55-75-80 AUSSCHLIESSLICH MIT MOTOREN MIT DIREKTER EINSPRITZUNG<br>SYSTEM 55-75-80 SOLAMENTE CON MOTORES DE INYECCION DIRECTA                                | <b>A 1/2</b>   |             |             |              |

**INDICE DELLE TAVOLE**  
**INDEX OF TABLES**  
**REPERTOIRE DES PLANCHES**  
**TAFELVERZEICHNIS**  
**INDICE DE FIGURAS**

**Mod. MACCHINA**  
 Mod. MACHINE  
 Mod. MACHINE  
 Mod. MASCHINE  
 Mod. MAQUINA

**FERRARI - SYSTEM**  
**50 - 55 - 70 - 75 - 80**

**RS**

| DENOMINAZIONE<br>DESCRIPTION<br>DESIGNATION<br>BENENNUNG<br>DENOMINACIONES  | INDICE<br>INDEX<br>REPERTOIRE<br>TAFEL<br>INDICE                               |  |
|---|--|--|
| <b>IMPIANTO IDRAULICO</b><br>HYDRAULIC SYSTEM<br>CIRCUIT HYDRAULIQUE<br>HYDRAULISCHE ANLAGE<br>CIRCUITO HIDRAULICO  | <b>D5</b><br><br><b>D7</b>   | <b>D5/1</b> <b>D6</b>  |
| <b>RUOTE E ZAVORRA</b><br>WHEELS AND BALLAST<br>ROUES ET LEST<br>RÄDER UND BALLAST<br>RUEDAS Y CONTRAPESOS  | <b>D8</b>  | <b>D9</b> <b>E10</b>   |
| <b>ATTACCO A 3 PUNTI</b><br>3 POINTS ATTACHMENT<br>ATTACHE 3 POINTS<br>DREIPUNKT AUFHÄNGUNG<br>ATACHE 3 PUNTOS  | <b>E1</b>  | <b>E1/1</b>  |
| <b>SOLLEVATORE CON MARTINETTI ESTERNI</b><br>LIFT WITH EXTERNAL JACKS<br>ELEVATEUR AVEC VERINS EXTERIEURS<br>HEBER MIT AUSSSEN - WINDEN<br>ELEVADORES CON MARTINETES ESTERNO  | <b>E2</b><br><b>E3</b><br><b>E3/4</b>  | <b>E3/1</b> <b>E3/2</b> <b>E3/3</b><br><b>E3/5</b> <b>E3/6</b> <b>E3/7</b> |
| <b>SOLLEVATORE "MITA"</b><br>"MITA" LIFT<br>ELEVATEUR "MITA"<br>"MITA" HEBER<br>ELEVADORES "MITA"   | <b>E4</b><br><br><b>E7</b>   | <b>E5</b> <b>E6</b><br><br><b>E8</b> <b>E9</b>                             |
| <b>GANCIO DI TRAINO</b><br>TOW HOOK<br>CROCHET D'ATTELAGE<br>ZUGHAKEN<br>ENGANCHE PARA REMOLQUE   | <b>E11</b>   | <b>E11/1</b>   |
| <b>LOCK MECCANICO</b><br>MECHANICAL LOCK<br>LOCK MECANIQUE<br>GETRIEBESPERRE<br>LOCK MECANICO   | <b>E12</b>   |  |
| <b>CABINA LOCHMANN</b><br>LOCHMANN CAB<br>CABINE LOCHMANN<br>LOCHMANN KABINE<br>CABINA LOCHMANN   | <b>X1÷7</b>  |  |
| <b>INDICE NUMERICO</b><br>INDEX<br>REPERTOIRE<br>TAFELVERZEICHNIS<br>INDICE   | <b>F1 ÷ 18</b>   |  |
| <b>N.B.1: LE TAVOLE RIPETUTE CONTENGONO PARTICOLARI DI GRUPPI DIVERSI</b><br>THE REPEATED TABLES INCLUDE PARTS BELONGING TO DIFFERENT UNITS<br>LES TABLES REPETEES CONTIENNENT DETAILS D'ENSEMBLE DIFFERENTS<br>DIE SICH WIEDERRHOLENDEN TABELLEN ENTHALTEN TEILE VERSCHIEDENEN GRUPPEN<br>LAS TABLAS REPETIDAS CONTIENEN DETALLES DE GRUPOS DIFERENTES | <b>AGGIORNAMENTO</b><br>UP-DATING<br>MODIFICATION<br>AENDERUNG<br>MODIFICACION | <b>3/00</b>  |
| <b>N.B.2: SYSTEM 55-75-80 SOLO CON MOTORI INIEZIONE DIRETTA</b><br>SYSTEM 55-75-80 ONLY WITH DIRECT INJECTION ENGINE<br>SYSTEM 55-75-80 SEULEMENT AVEC MOTEURS A INJECTION DIRECTE<br>SYSTEM 55-75-80 AUSSCHLIESSLICH MIT MOTOREN MIT DIREKTER EINSPRITZUNG<br>SYSTEM 55-75-80 SOLAMENTE CON MOTORES DE INYECCION DIRECTA                               | <b>A 1/3</b>   |  |

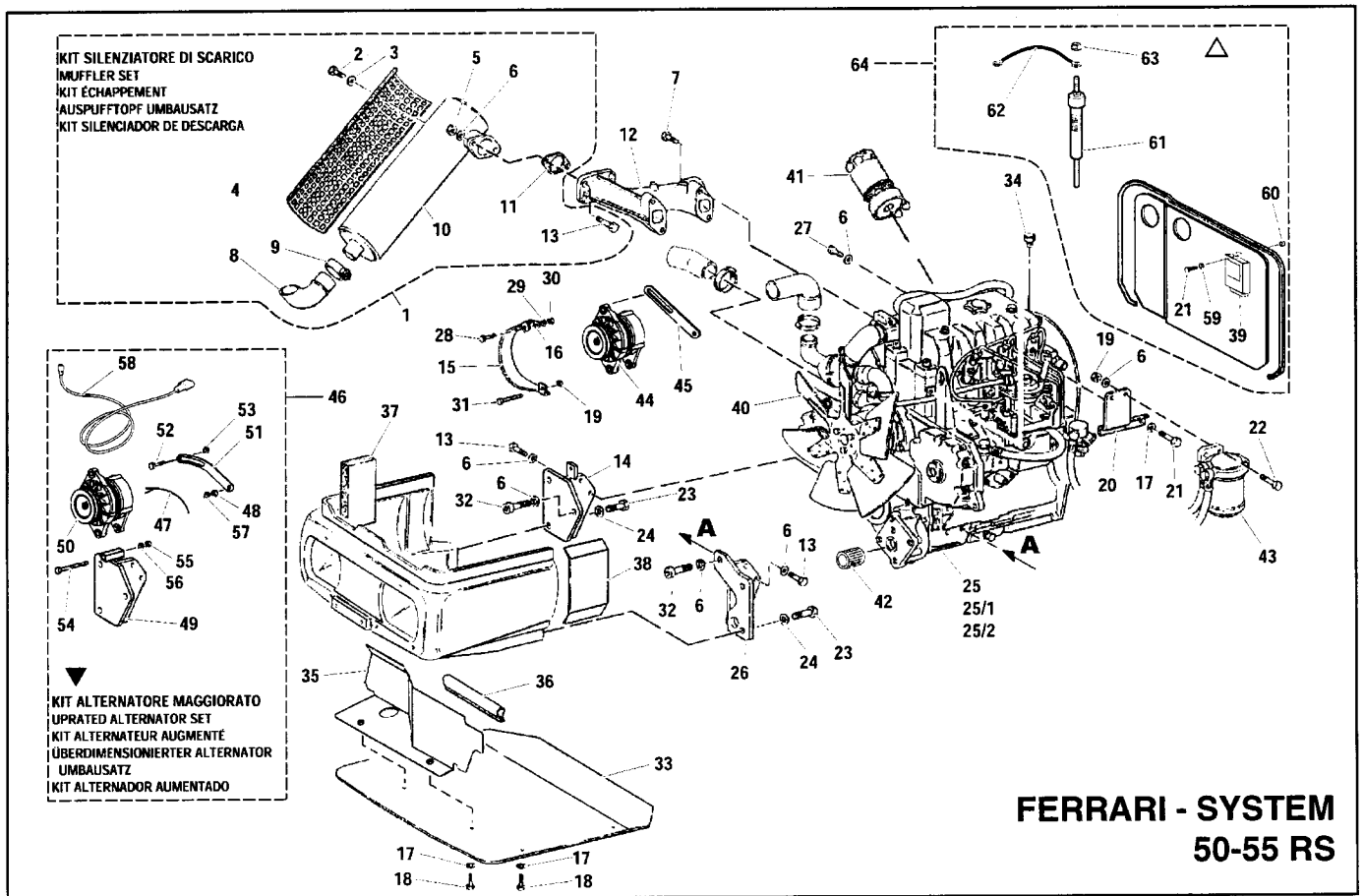

**MOTORE**  
ENGINE  
MOTEUR  
MOTOR  
MOTOR

★ PER MOTORE CON FLANGIA GRANDE (SAE 4)  
FOR ENGINE WITH LARGE FLANGE (SAE 4)  
POUR MOTEUR AVEC BRIDE LARGE (SAE 4)  
FÜR MOTOR MIT GROSSFLANSCH (SAE 4)  
PARA MOTOR CON BRIDA GRANDE (SAE 4)

⊙ PER MOTORE CON FLANGIA PICCOLA (SAE 5)  
FOR ENGINE WITH SMALL FLANGE (SAE 5)  
POUR MOTEUR AVEC BRIDE PETITE (SAE 5)  
FÜR MOTOR MIT KLEINFLANSCH (SAE 5)  
PARA MOTOR CON BRIDA PEQUEÑA (SAE 5)

★ PER MOTORE INIEZIONE DIRETTA  
FOR DIRECT INJECTION ENGINE  
POUR MOTEUR A INJECTION DIRECTE  
FÜR MOTOR MIT DIREKTER EINSPRITZUNG  
PARA MOTOR DE INYECCION DIRECTA

→ Fino al N°-di Serie  
To Serial Nr.  
Jusqu'au Nr. de Serie  
Bis Serien - Nr.  
- Hasta la Serie Nr.

→ Dal N°-di Serie  
From Serial Nr.  
Du Nr. de Serie  
Aus der Serien - Nr.  
Desde la Serie Nr.

| No. pezzo<br>No. piece<br>No. de ref.<br>Code - Nr.<br>No. pieza | No. di codice<br>Part No.<br>No. de ref.<br>Code - Nr.<br>No. de codigo | No. pezzo<br>No. piece<br>No. de ref.<br>Code - Nr.<br>No. pieza | No. di codice<br>Part No.<br>No. de ref.<br>Code - Nr.<br>No. de codigo | No. pezzo<br>No. piece<br>No. de ref.<br>Code - Nr.<br>No. pieza | No. di codice<br>Part No.<br>No. de ref.<br>Code - Nr.<br>No. de codigo | No. pezzo<br>No. piece<br>No. de ref.<br>Code - Nr.<br>No. pieza | No. di codice<br>Part No.<br>No. de ref.<br>Code - Nr.<br>No. de codigo |
|--|---|--|---|--|---|--|---|
|--|---|--|---|--|---|--|---|

|    |               |      |             |    |             |       |    |             |       |
|----|---------------|------|-------------|----|-------------|-------|----|-------------|-------|
| 1  | 581.70477     | 21   | 311.11091   | 39 | 581.71209   | △ (4) | 59 | 314.11150   | △ (4) |
| 2  | 311.12145     | 22   | 311.12219   | 40 | 581.71238   |       | 60 | 81.4539.050 | △ (4) |
| 3  | 84.3643.060   | 23   | 311.12328   | 41 | 581.71199   |       | 61 | 581.73078   | △ (4) |
| 4  | 581.70595     | 24   | 84.3921.030 | 42 | 581.72596   |       | 62 | 581.73079   | △ (4) |
| 5  | 312.21100     | 25   | 581.70273   | 43 | 581.71200   |       | 63 | 581.73080   | △ (4) |
| 6  | 84.3755.000   | 25/1 | 41F00000    | 44 | 581.72767   |       | 64 | 599.00190   | △ (4) |
| 7  | 311.33600     | 25/2 | 41L00000    | 45 | 581.72768   |       |    |             |       |
| 8  | 581.70587     | 26   | 590.71345   | 46 | 924.81285   | ▼     |    |             |       |
| 9  | 581.71718     | 27   | 86.3149.000 | 47 | 580.72758   | ▼ (1) |    |             |       |
| 10 | 581.70585     | 28   | 311.12152   | 48 | 84.3570.000 | ▼ (1) |    |             |       |
| 11 | 573.70465     | 29   | 314.24084   | 49 | 590.72757   | ▼ (1) |    |             |       |
| 12 | 511.71388 (1) | 30   | 81.4574.000 | 50 | 581.72766   | ▼ (1) |    |             |       |
| 13 | 311.12211     | 31   | 311.13210   | 51 | 561.72760   | ▼ (1) |    |             |       |
| 14 | 590.70256     | 32   | 311.11218   | 52 | 311.12151   | ▼ (1) |    |             |       |
| 15 | 561.70257     | 33   | 590.71795   | 53 | 314.21083   | ▼ (1) |    |             |       |
| 16 | 314.11084     | 34   | 561.71164   | 54 | 311.12174   | ▼ (1) |    |             |       |
| 17 | 84.3570.000   | 35   | 590.72078   | 55 | 81.4574.000 | ▼ (1) |    |             |       |
| 18 | 311.12082     | 36   | 581.71228   | 56 | 84.3643.060 | ▼ (1) |    |             |       |
| 19 | 81.4632.000   | 37   | 581.71229   | 57 | 312.11060   | ▼ (1) |    |             |       |
| 20 | 561.73354 (3) | 38   | 561.71250   | 58 | 581.72764   | ▼ (1) |    |             |       |

144/98 (1)  
194/98 (2)  
177/99 (3) 302702 →  
293/99 (4)

△  
PER MOTORE INIEZIONE INDIRETTA  
VARIANTE PRERISCALDO AVVIAMENTO PER MOTORE A INIEZIONE DIRETTA  
FOR INDIRECT INJECTION ENGINE  
START PREHEATING FOR DIRECT INJECTION ENGINE VERSION  
POUR MOTEUR A INJECTION INDIRECTE  
VARIANTE PRERECHAUF-FAGE DEMARRAGE POUR MOTEUR A INJECTION DIRECTE  
FÜR MOTOR MIT INDIREKTER EINSPRITZUNG  
VORGLÜHANLASSEN FÜR MOTOR MIT DIREKTER EINSPRITZUNG AUSFÜHRUNG  
PARA MOTOR DE INYECCION INDIRECTA  
VARIANTE ESCOCIMIENTO DE ANTEMANO PUESTA EN MARCHA PARA MOTOR DE INYECCION DIRECTA

AGGIORNAMENTO  
UP-DATING  
MODIFICATION  
AENDERUNG  
MODIFICACION

3/00

**A4**

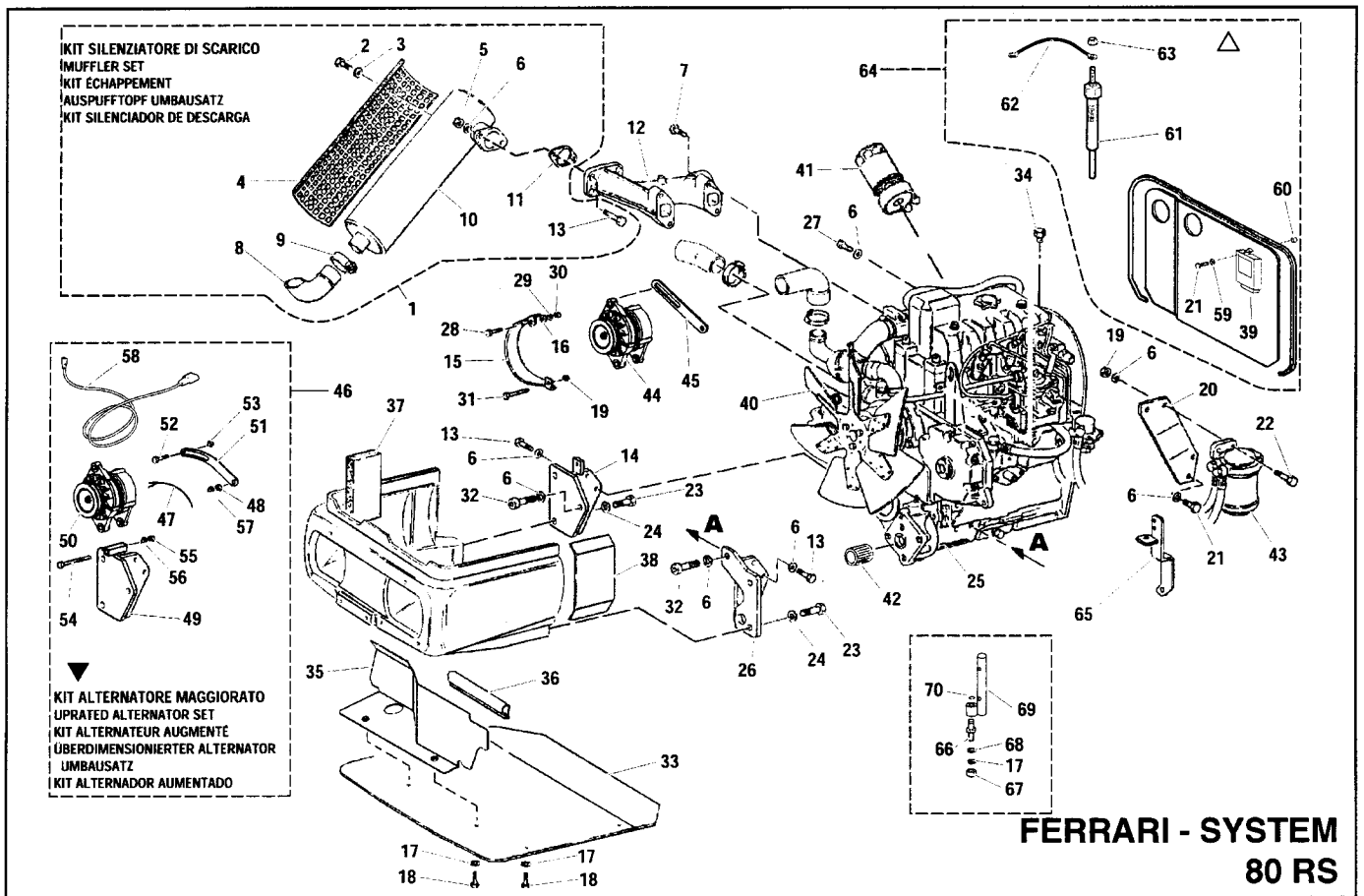

**MOTORE**  
ENGINE  
MOTEUR  
MOTOR  
MOTOR

→ Fino al N° di Serie | Dal N° di Serie →  
To Serial Nr. | From Serial Nr.  
Jusqu'au Nr. de Serie | Du Nr. de Serie  
Bis Serien - Nr. | Aus der Serien - Nr.  
Hasta la Serie Nr. | Desde la Serie Nr.

| No. pezzo<br>No. piece<br>No. pièce<br>No. bild<br>No. pieza | No. di codice<br>Part No.<br>No. de ref.<br>Code - Nr.<br>No. de codigo | No. pezzo<br>No. piece<br>No. pièce<br>No. bild<br>No. pieza | No. di codice<br>Part No.<br>No. de ref.<br>Code - Nr.<br>No. de codigo | No. pezzo<br>No. piece<br>No. pièce<br>No. bild<br>No. pieza | No. di codice<br>Part No.<br>No. de ref.<br>Code - Nr.<br>No. de codigo | No. pezzo<br>No. piece<br>No. pièce<br>No. bild<br>No. pieza | No. di codice<br>Part No.<br>No. de ref.<br>Code - Nr.<br>No. de codigo |
|--|---|--|---|--|---|--|---|
| 1  | 581.70477   | 21   | 311.12210   | 41   | 581.71199   | 61   | 581.73078   |
| 2  | 311.12145   | 22   | 311.12219   | 42   | 581.72596   | 62   | 581.73079   |
| 3  | 84.3643.060   | 23   | 311.12328   | 43   | 581.71200   | 63   | 581.73080   |
| 4  | 581.70595   | 24   | 84.3921.030   | 44   | 581.72767   | 64   | 599.00191   |
| 5  | 312.21100   | 25   | 41H20000  | 45   | 581.72768   | 65   | 590.71248   |
| 6  | 84.3755.000   | 26   | 590.71345   | 46   | 924.81285   | 66   | 561.71249   |
| 7  | 311.33600   | 27   | 86.3149.000   | 47   | 580.72758   | 67   | 81.4541.000   |
| 8  | 581.70587   | 28   | 311.12152   | 48   | 84.3570.000   | 68   | 84.3605.010   |
| 9  | 581.71718   | 29   | 314.24084   | 49   | 590.72757   | 69   | 590.71334   |
| 10   | 581.70585   | 30   | 81.4574.000   | 50   | 581.72766   | 70   | 80.1022.000   |
| 11   | 573.70465   | 31   | 311.13210   | 51   | 561.72760   |  |   |
| 12   | 511.71388   | 32   | 311.11218   | 52   | 311.12151   |  |   |
| 13   | 311.12211   | 33   | 590.71795   | 53   | 314.21083   |  |   |
| 14   | 590.70256   | 34   | 561.71164   | 54   | 311.12174   |  |   |
| 15   | 561.70257   | 35   | 590.72078   | 55   | 81.4574.000   |  |   |
| 16   | 314.11084   | 36   | 581.71228   | 56   | 84.3643.060   |  |   |
| 17   | 84.3570.000   | 37   | 581.71229   | 57   | 312.11060   |  |   |
| 18   | 311.12082   | 38   | 561.71250   | 58   | 581.72764   |  |   |
| 19   | 81.4632.000   | 39   | 581.71209   | 59   | 314.11150   |  |   |
| 20   | 561.71340   | 40   | 581.71238   | 60   | 81.4539.050   |  |   |

|                  |            |   |   |      |
|------------------|------------|---|---|------|
| 144/98<br>293/99 | (1)<br>(2) | <p>▲</p> <p><b>VARIANTE PRERISCALDO AVVIAMENTO PER MOTORE A INIEZIONE DIRETTA</b><br/>START PREHEATING FOR DIRECT INJECTION ENGINE VERSION<br/>VARIANTE PRÉRECHAUFFAGE DEMARRAGE POUR MOTEUR A INJECTION DIRECTE<br/>VOGLÜHANLASSEN FÜR MOTOR MIT DIREKTER EINSPRITZUNG AUSFÜHRUNG<br/>VARIANTE ESCOCIMIENTO DE ANTEMANO PUESTA EN MARCHA PARA MOTOR DE INYECCION DIRECTA</p> | <p>AGGIORNAMENTO<br/>UP-DATING<br/>MODIFICATION<br/>ÄNDERUNG<br/>MODIFICACION</p> | 3/00 |
|------------------|------------|---|---|------|

**A4/1**

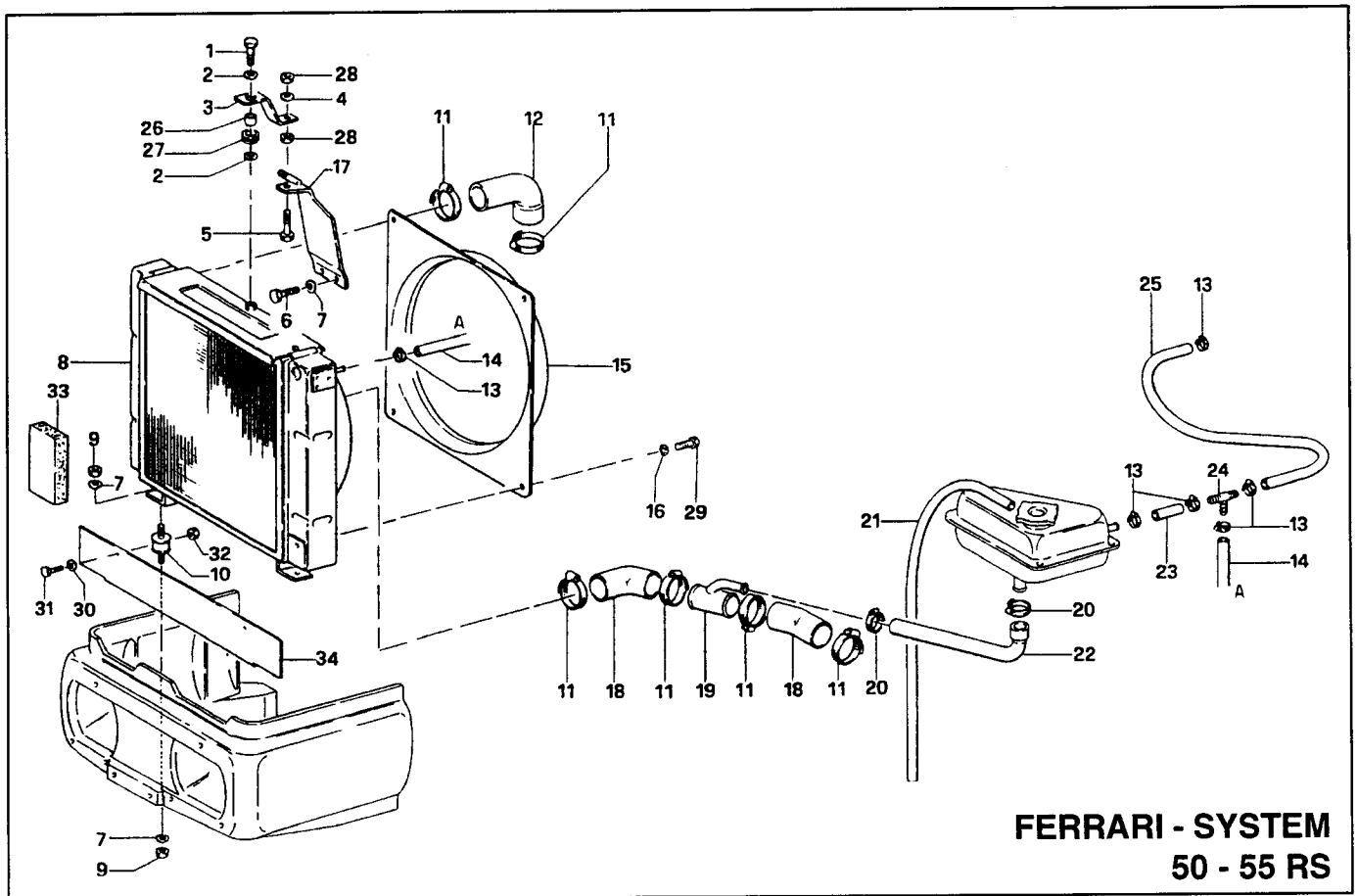

**FERRARI - SYSTEM**  
**50 - 55 RS**

**MOTORE**  
**ENGINE**  
**MOTEUR**  
**MOTOR**  
**MOTOR**

→ Fino al N°-di Serie / To Serial Nr. / Jusqu'au Nr. de Serie / Bis Serien - Nr. / Hasta la Serie Nr.  
Dal N°-di Serie → / From Serial Nr. / Du Nr. de Serie / Aus der Serien - Nr. / Desde la Serie Nr.

| No. pezzo<br>No. piece<br>No. pièce<br>No. bild<br>No. pieza | No. di codice<br>Part No.<br>No. de ref.<br>Code - Nr.<br>No. de código | No. pezzo<br>No. piece<br>No. pièce<br>No. bild<br>No. pieza | No. di codice<br>Part No.<br>No. de ref.<br>Code - Nr.<br>No. de código | No. pezzo<br>No. piece<br>No. pièce<br>No. bild<br>No. pieza | No. di codice<br>Part No.<br>No. de ref.<br>Code - Nr.<br>No. de código |
|--|---|--|---|--|---|
| 1  | 311.12150   | 21   | 25.6112.009   |  |   |
| 2  | 314.11090   | 22   | 551.70338   |  |   |
| 3  | 561.71122   | 23   | 580.70874   |  |   |
| 4  | 84.3643.060   | 24   | 581.70339   |  |   |
| 5  | 311.12152   | 25   | 580.70875   |  |   |
| 6  | 311.12210   | 26   | 561.71124   |  |   |
| 7  | 84.3755.000   | 27   | 581.70947   |  |   |
| 8  | 581.70240   | 28   | 81.4574.000   |  |   |
| 9  | 81.4632.000   | 29   | 311.11090   |  |   |
| 10   | 84.9211.010   | 30   | 84.3570.000   |  |   |
| 11   | 81.7535.000   | 31   | 311.12082   |  |   |
| 12   | 551.70191   | 32   | 81.4545.000   |  |   |
| 13   | 81.7512.000   | 33   | 581.71230   |  |   |
| 14   | 580.70873   | 34   | 590.72095   |  |   |
| 15   | 581.71731   |  |   |  |   |
| 16   | 314.11066   |  |   |  |   |
| 17   | 590.70343   |  |   |  |   |
| 18   | 551.70192   |  |   |  |   |
| 19   | 590.70337   |  |   |  |   |
| 20   | 81.7519.000   |  |   |  |   |

210/97 → 298966

**AGGIORNAMENTO**  
**UP-DATING**  
**MODIFICATION**  
**AENDERUNG**  
**MODIFICACION**

3/00

**A5**



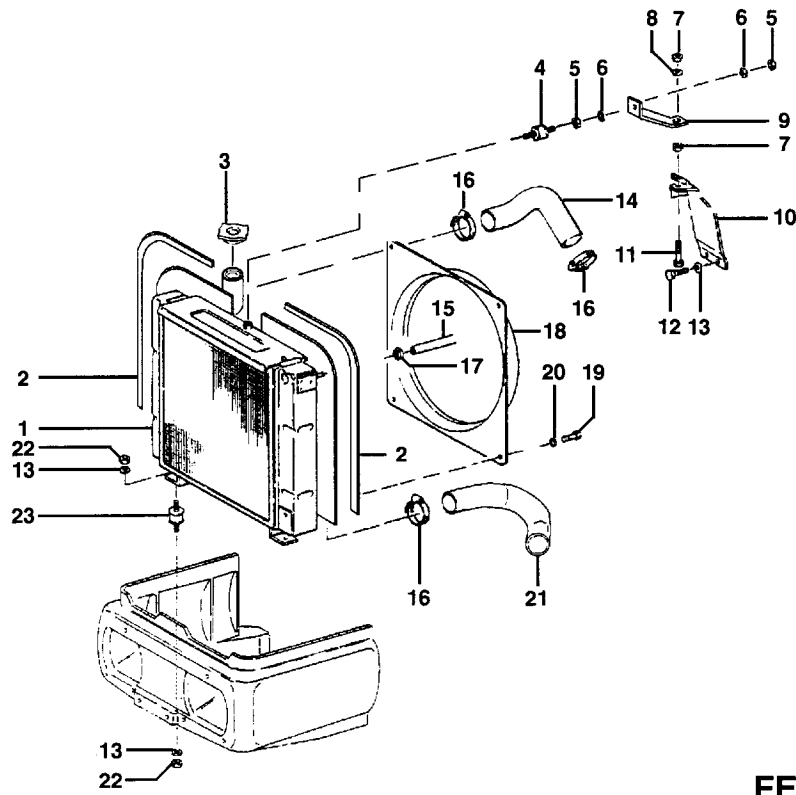

**FERRARI - SYSTEM  
50 - 55 RS**

**MOTORE**  
**ENGINE**  
**MOTEUR**  
**MOTOR**  
**MOTOR**

→ Fino al N° di Serie →  
To Serial Nr.  
Jusqu'au Nr. de Serie  
Bis Serien - Nr.  
Hasta la Serie Nr.

Dal N° di Serie →  
From Serial Nr.  
Du Nr. de Serie  
Aus der Serien - Nr.  
Desde la Serie Nr.

| No. pezzo<br>No. piece<br>No. pièce<br>No. bild<br>No. pieza | No. di codice<br>Part No.<br>No. de ref.<br>Code - Nr.<br>No. de codigo | No. pezzo<br>No. piece<br>No. pièce<br>No. bild<br>No. pieza | No. di codice<br>Part No.<br>No. de ref.<br>Code - Nr.<br>No. de codigo | No. pezzo<br>No. piece<br>No. pièce<br>No. bild<br>No. pieza | No. di codice<br>Part No.<br>No. de ref.<br>Code - Nr.<br>No. de codigo |
|--|---|--|---|--|---|
| 1  | 581.72070   | 21   | 551.72109   |  |   |
| 2  | 581.71229   | 22   | 81.4632.000   |  |   |
| 3  | 84.9500.110   | 23   | 84.9211.010   |  |   |
| 4  | 84.9206.005   |  |   |  |   |
| 5  | 81.4545.000   |  |   |  |   |
| 6  | 84.3570.000   |  |   |  |   |
| 7  | 81.4574.000   |  |   |  |   |
| 8  | 84.3643.000   |  |   |  |   |
| 9  | 561.72263   |  |   |  |   |
| 10   | 590.70343   |  |   |  |   |
| 11   | 311.12152   |  |   |  |   |
| 12   | 311.12210   |  |   |  |   |
| 13   | 84.3755.000   |  |   |  |   |
| 14   | 551.70191   |  |   |  |   |
| 15   | 580.70873   |  |   |  |   |
| 16   | 81.7535.000   |  |   |  |   |
| 17   | 81.7512.000   |  |   |  |   |
| 18   | 581.70248   |  |   |  |   |
| 19   | 311.11090   |  |   |  |   |
| 20   | 314.11066   |  |   |  |   |

210/97 298967→

**AGGIORNAMENTO**  
**UP-DATING**  
**MODIFICATION**  
**AENDERUNG**  
**MODIFICACION**

3/00

**A5/1**

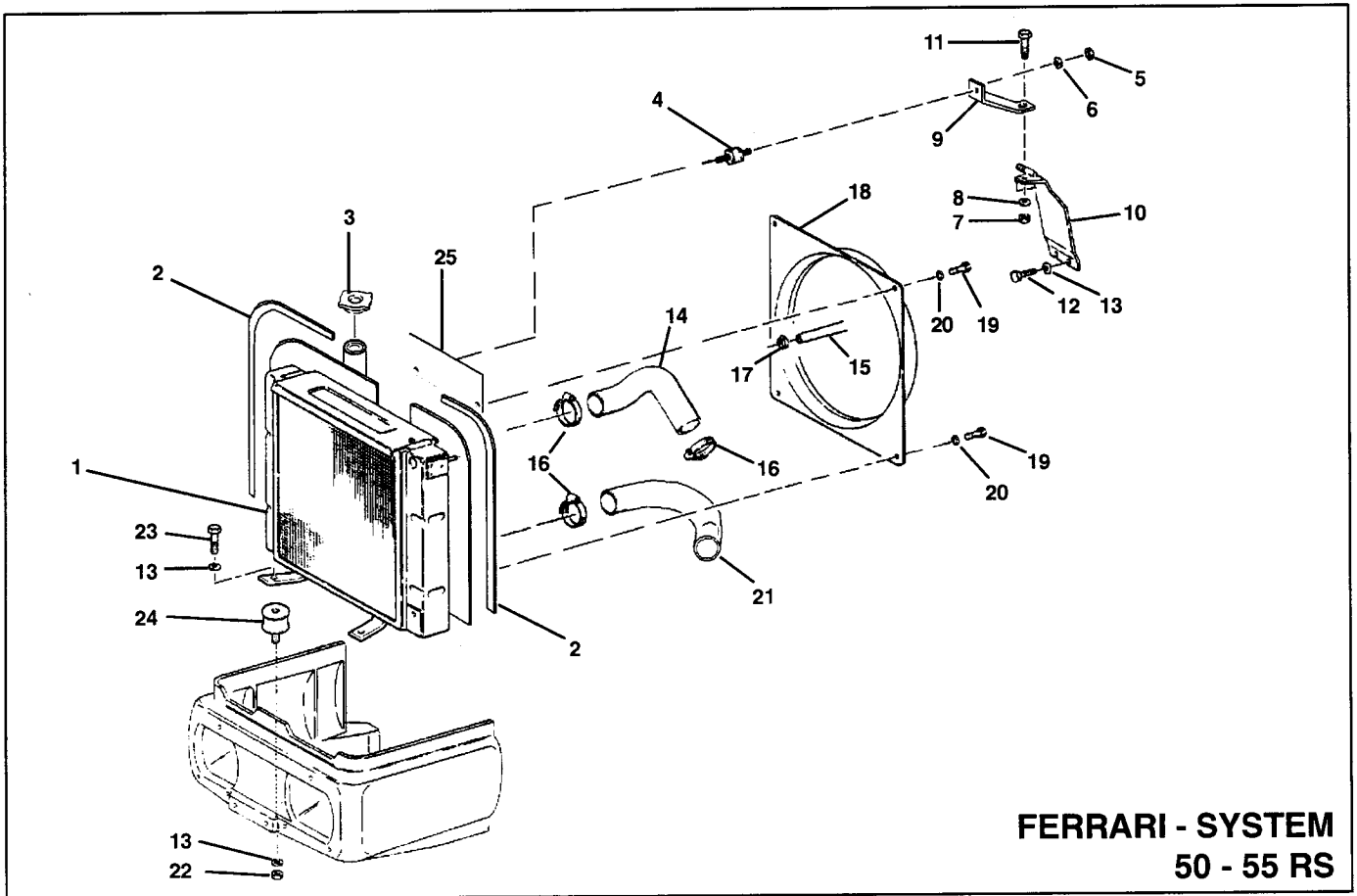

**FERRARI - SYSTEM  
50 - 55 RS**

**MOTORE**  
ENGINE  
MOTEUR  
MOTOR  
MOTOR

❖ **VARIANTE PRESA D'ARIA ESTERNA**  
EXTERNAL AIR INTAKE VERSION  
VARIANTE PRISE D'AIRE EXTERNE  
AUSSENBELÜFTUNGSHAUBE AUSFÜHRUNG  
VARIANTE TOMA D'AIRE EXTERNA

→ Fino al N°-di Serie → Dal N°-di Serie →  
To Serial Nr. From Serial Nr.  
Jusqu'au Nr. de Série Du Nr. de Série  
Bis Serien - Nr. Aus der Serien - Nr.  
Hasta la Serie Nr. Desde la Serie Nr.

| No. pezzo<br>No. piece<br>No. pièce<br>No. bild<br>No. pieza | No. di codice<br>Part No.<br>No. de ref.<br>Code - Nr.<br>No. de código | No. pezzo<br>No. piece<br>No. pièce<br>No. bild<br>No. pieza | No. di codice<br>Part No.<br>No. de ref.<br>Code - Nr.<br>No. de código | No. pezzo<br>No. piece<br>No. pièce<br>No. bild<br>No. pieza                       | No. di codice<br>Part No.<br>No. de ref.<br>Code - Nr.<br>No. de código |
|--|---|--|---|--|---|
| 1  | 581.72403 (1)   | 21   | 551.72109   |  |   |
| 2  | 581.71229   | 22   | 81.4632.000 (3)   |  |   |
| 3  | 84.9500.110   | 23   | 311.12208 (3)   |  |   |
| 4  | 84.9206.005   | 24   | 590.73404 (3)   |  |   |
| 5  | 81.4545.000   | 25   | 561.72927 (2) ❖   |  |   |
| 6  | 84.3570.000   |  |   |  |   |
| 7  | 81.4574.000   |  |   |  |   |
| 8  | 84.3643.060   |  |   |  |   |
| 9  | 561.72263   |  |   |  |   |
| 10   | 590.70343   |  |   |  |   |
| 11   | 311.12151   |  |   |  |   |
| 12   | 311.12210   |  |   |  |   |
| 13   | 84.3755.000   |  |   |  |   |
| 14   | 551.70191   |  |   |  |   |
| 15   | 580.70873   |  |   |  |   |
| 16   | 81.7535.000   |  |   |  |   |
| 17   | 81.7512.000   |  |   |  |   |
| 18   | 581.72420 (1)   |  |   |  |   |
| 19   | 311.11090   |  |   |  |   |
| 20   | 314.11066   |  |   |  |   |
| 21/98  | (1)   |  |   |  |   |
| 198/99   | (2)   |  |   |  |   |
| 210/99   | (3) 301897→   |  |   |  |   |
|  |   |  |   | <b>AGGIORNAMENTO<br/>UP-DATING<br/>MODIFICATION<br/>AENDERUNG<br/>MODIFICACION</b> | <b>3/00</b>   |
|  |   |  |   |  | <b>A5/2</b>   |

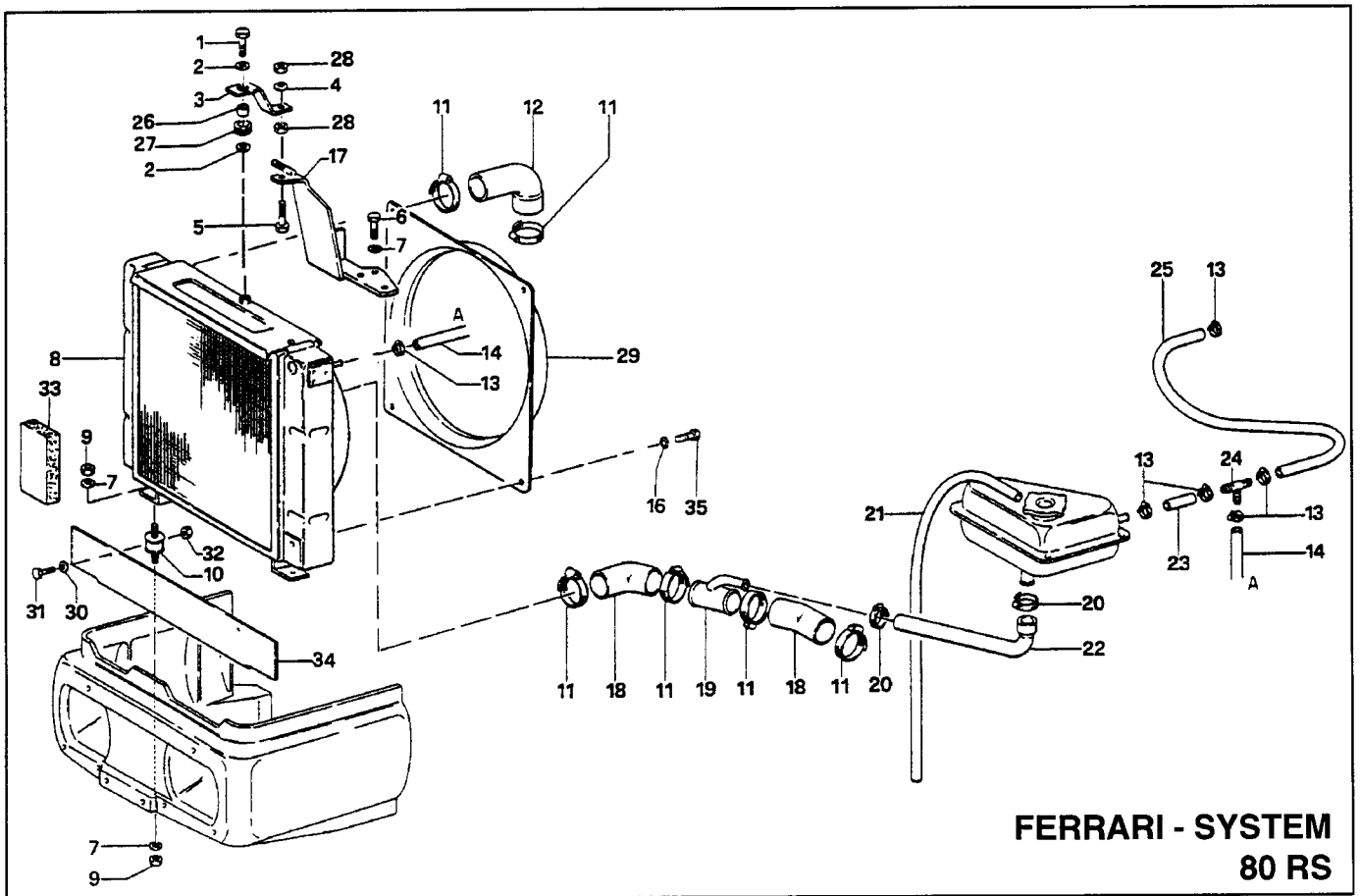

**MOTORE**  
ENGINE  
MOTEUR  
MOTOR  
MOTOR

→ Fino al N° di Serie → Dal N° di Serie →  
To Serial Nr. From Serial Nr.  
Jusqu'au Nr. de Serie Du Nr. de Serie  
Bis Serien - Nr. Aus der Serien - Nr.  
Hasta la Serie Nr. Desde la Serie Nr.

| No. pezzo<br>No. piece<br>No. pièce<br>No. bild<br>No. pieza | No. di codice<br>Part No.<br>No. de ref.<br>Code - Nr.<br>No. de código | No. pezzo<br>No. piece<br>No. pièce<br>No. bild<br>No. pieza | No. di codice<br>Part No.<br>No. de ref.<br>Code - Nr.<br>No. de código | No. pezzo<br>No. piece<br>No. pièce<br>No. bild<br>No. pieza | No. di codice<br>Part No.<br>No. de ref.<br>Code - Nr.<br>No. de código |
|--|---|--|---|--|---|
| 1  | 311.12150   | 21   | 25.6112.009   |  |   |
| 2  | 314.11090   | 22   | 551.70338   |  |   |
| 3  | 561.72263   | 23   | 580.70874   |  |   |
| 4  | 84.3643.060   | 24   | 581.70339   |  |   |
| 5  | 311.12152   | 25   | 580.70875   |  |   |
| 6  | 311.12210   | 26   | 561.71124   |  |   |
| 7  | 84.3755.000   | 27   | 581.70947   |  |   |
| 8  | 581.70241   | 28   | 81.4574.000   |  |   |
| 9  | 81.4632.000   | 29   | 311.11090   |  |   |
| 10   | 84.9211.010   | 30   | 84.3570.000   |  |   |
| 11   | 81.7535.000   | 31   | 311.12082   |  |   |
| 12   | 551.70191   | 32   | 81.4545.000   |  |   |
| 13   | 81.7512.000   | 33   | 581.71230   |  |   |
| 14   | 580.70873   | 34   | 561.71227   |  |   |
| 15   | 581.71731   |  |   |  |   |
| 16   | 314.11066   |  |   |  |   |
| 17   | 590.71338   |  |   |  |   |
| 18   | 551.70192   |  |   |  |   |
| 19   | 590.70337   |  |   |  |   |
| 20   | 81.7519.000   |  |   |  |   |

210/97 → 298966

**AGGIORNAMENTO**  
UP-DATING  
MODIFICATION  
AENDERUNG  
MODIFICACION

3/00

**A6**

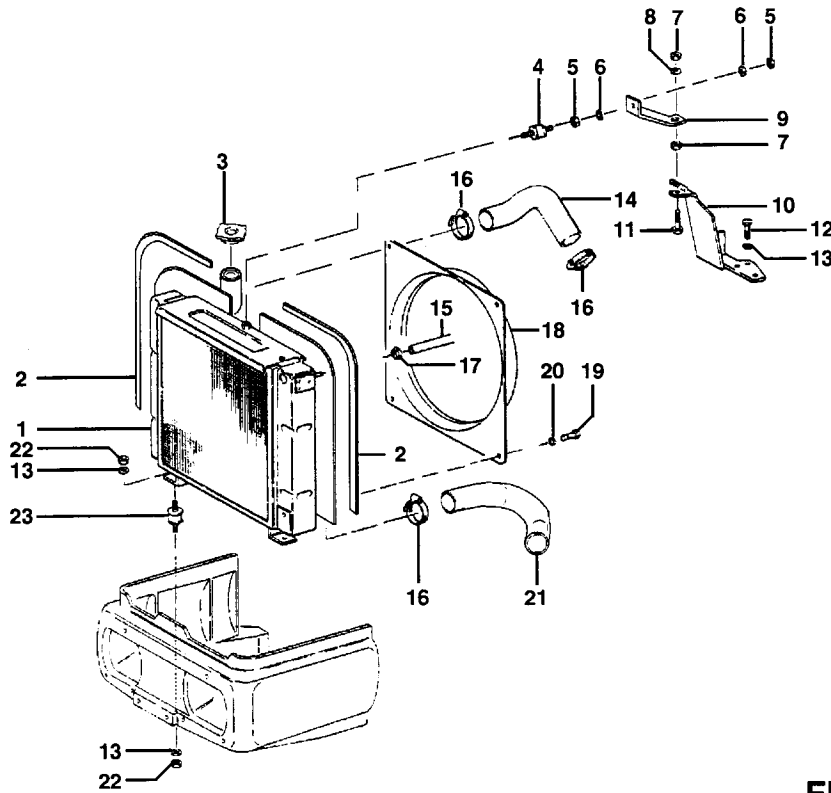

## FERRARI - SYSTEM 80 RS

**MOTORE**  
ENGINE  
MOTEUR  
MOTOR  
MOTOR

→ Fino al N° di Serie →      Dal N° di Serie →  
To Serial Nr.                      From Serial Nr.  
Jusqu'au Nr. de Série        Du Nr. de Série  
Bis Serien - Nr.                Aus der Serien - Nr.  
Hasta la Serie Nr.              Desde la Serie Nr.

| No. pezzo<br>No. piece<br>No. pièce<br>No. bild<br>No. pieza | No. di codice<br>Part No.<br>No. de ref.<br>Code - Nr.<br>No. de código | No. pezzo<br>No. piece<br>No. pièce<br>No. bild<br>No. pieza | No. di codice<br>Part No.<br>No. de ref.<br>Code - Nr.<br>No. de código | No. pezzo<br>No. piece<br>No. pièce<br>No. bild<br>No. pieza            | No. di codice<br>Part No.<br>No. de ref.<br>Code - Nr.<br>No. de código |
|--|---|--|---|---|---|
| 1  | 581.72051   | 21   | 551.72109   |   |   |
| 2  | 581.71229   | 22   | 81.4632.000   |   |   |
| 3  | 84.9500.110   | 23   | 84.9211.010   |   |   |
| 4  | 84.9206.005   |  |   |   |   |
| 5  | 81.4545.000   |  |   |   |   |
| 6  | 84.3570.000   |  |   |   |   |
| 7  | 81.4574.000   |  |   |   |   |
| 8  | 84.3643.000   |  |   |   |   |
| 9  | 561.72263   |  |   |   |   |
| 10   | 590.71338   |  |   |   |   |
| 11   | 311.12152   |  |   |   |   |
| 12   | 311.12210   |  |   |   |   |
| 13   | 84.3755.000   |  |   |   |   |
| 14   | 551.70191   |  |   |   |   |
| 15   | 580.70873   |  |   |   |   |
| 16   | 81.7535.000   |  |   |   |   |
| 17   | 81.7512.000   |  |   |   |   |
| 18   | 581.70248   |  |   |   |   |
| 19   | 311.11090   |  |   |   |   |
| 20   | 314.11066   |  |   |   |   |
| 210/97   | 298967 →  |  |   |   |   |
|  |   |  |   | AGGIORNAMENTO<br>UP-DATING<br>MODIFICATION<br>AENDERUNG<br>MODIFICACION | 3/00  |
| <b>A6/1</b>  |   |  |   |   |   |

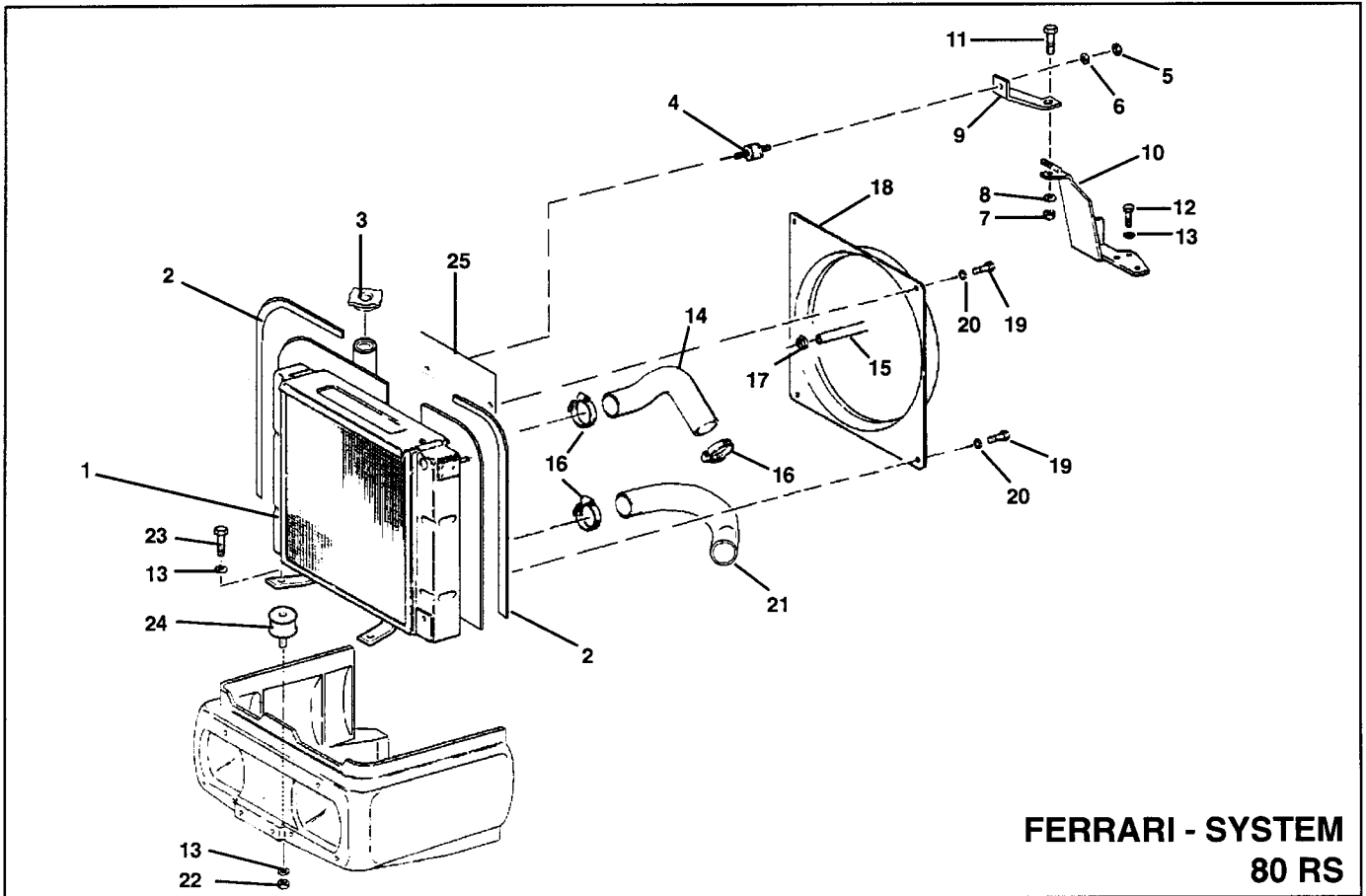

**FERRARI - SYSTEM  
80 RS**

**MOTORE**  
**ENGINE**  
**MOTEUR**  
**MOTOR**  
**MOTOR**

❖ **VARIANTE PRESA D'ARIA ESTERNA**  
**EXTERNAL AIR INTAKE VERSION**  
**VARIANTE PRISE D'AIRE EXTERNE**  
**AUSSENBELÜFTUNGSHAUBE AUSFÜHRUNG**  
**VARIANTE TOMA D'AIRE EXTERNA**

→ Fino al N°-di Serie | Dal N°-di Serie →  
To Serial Nr. | From Serial Nr.  
Jusqu'au Nr. de Serie | Du Nr. de Serie  
Bis Serien - Nr. | Aus der Serien - Nr.  
Hasta la Serie Nr. | Desde la Serie Nr.

| No. pezzo<br>No. piece<br>No. pièce<br>No. bild<br>No. pieza | No. di codice<br>Part No.<br>No. de ref.<br>Code - Nr.<br>No. de codigo | No. pezzo<br>No. piece<br>No. pièce<br>No. bild<br>No. pieza | No. di codice<br>Part No.<br>No. de ref.<br>Code - Nr.<br>No. de codigo | No. pezzo<br>No. piece<br>No. pièce<br>No. bild<br>No. pieza                  | No. di codice<br>Part No.<br>No. de ref.<br>Code - Nr.<br>No. de codigo |
|--|---|--|---|---|---|
| 1  | 581.72401 (1)   | 21   | 551.72109   |   |   |
| 2  | 581.71229   | 22   | 81.4632.000 (3)   |   |   |
| 3  | 84.9500.110   | 23   | 311.12208 (3)   |   |   |
| 4  | 84.9206.005   | 24   | 590.73404 (3)   |   |   |
| 5  | 81.4545.000   | 25   | 561.72927 (2) ❖   |   |   |
| 6  | 84.3570.000   |  |   |   |   |
| 7  | 81.4574.000   |  |   |   |   |
| 8  | 84.3643.060   |  |   |   |   |
| 9  | 561.72263   |  |   |   |   |
| 10   | 590.71338   |  |   |   |   |
| 11   | 311.12151   |  |   |   |   |
| 12   | 311.12210   |  |   |   |   |
| 13   | 84.3755.000   |  |   |   |   |
| 14   | 551.70191   |  |   |   |   |
| 15   | 580.70873   |  |   |   |   |
| 16   | 81.7535.000   |  |   |   |   |
| 17   | 81.7512.000   |  |   |   |   |
| 18   | 581.72420 (1)   |  |   |   |   |
| 19   | 311.11090   |  |   |   |   |
| 20   | 314.11066   |  |   |   |   |
| 21/98 (1)  |   |  |   |   |   |
| 198/99 (2)   |   |  |   |   |   |
| 210/99 (3)   | 301897→   |  |   |   |   |
|  |   |  |   | <b>AGGIORNAMENTO</b><br>UP-DATING<br>MODIFICATION<br>ÄNDERUNG<br>MODIFICACION | <b>3/00</b>   |
|  |   |  |   | <b>A6/2</b>   |   |

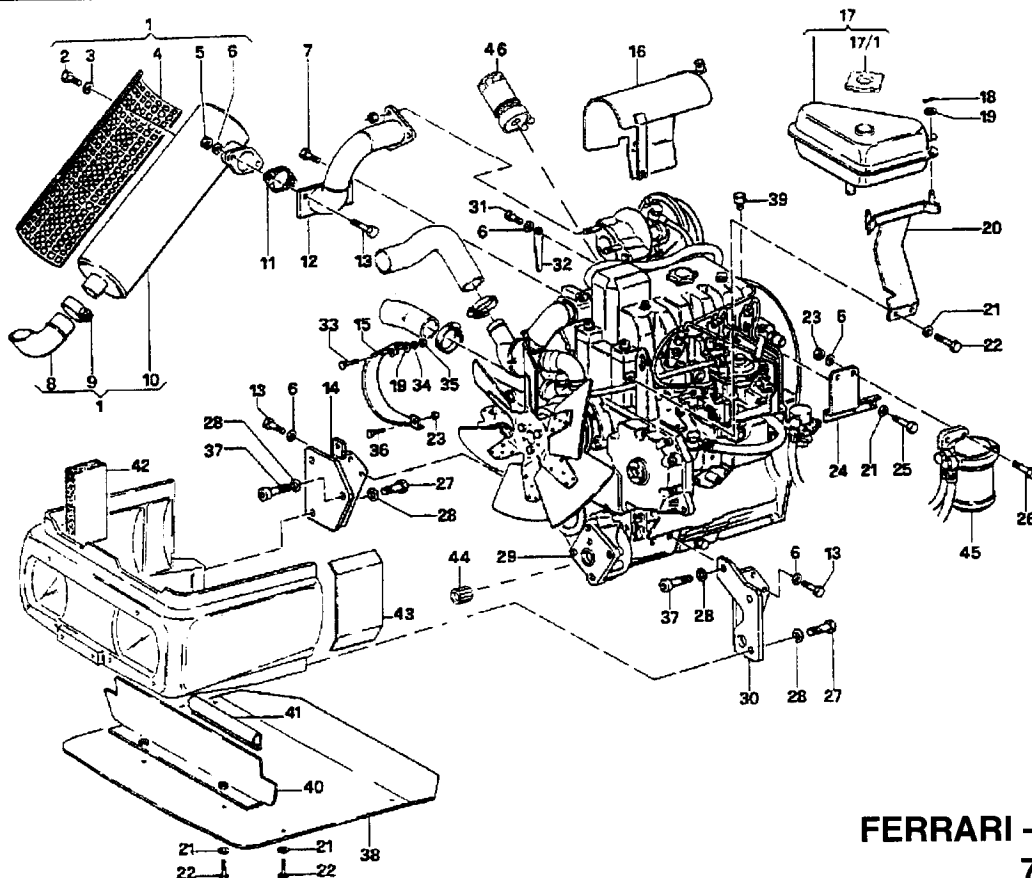

## FERRARI - SYSTEM 70 - 75 RS

|  |   |  |   |  |   |
|--|---|--|---|--|---|
| <p><b>MOTORE</b><br/><b>ENGINE</b><br/><b>MOTEUR</b><br/><b>MOTOR</b><br/><b>MOTOR</b></p> | <p>★ PER MOTORE CON FLANGIA GRANDE (SAE 4)<br/>FOR ENGINE WITH LARGE FLANGE (SAE 4)<br/>POUR MOTEUR AVEC BRIDE LARGE (SAE 4)<br/>FÜR MOTOR MIT GROSSFLANSCH (SAE 4)<br/>PARA MOTOR CON BRIDA GRANDE (SAE 4)</p> | <p>⊙ PER MOTORE CON FLANGIA PICCOLA (SAE 5)<br/>FOR ENGINE WITH SMALL FLANGE (SAE 5)<br/>POUR MOTEUR AVEC BRIDE PETITE (SAE 5)<br/>FÜR MOTOR MIT KLEINFLANSCH (SAE 5)<br/>PARA MOTOR CON BRIDA PEQUEÑA (SAE 5)</p> | <p>★ PER MOTORE INIEZIONE DIRETTA<br/>FOR DIRECT INJECTION ENGINE<br/>POUR MOTEUR A INJECTION DIRECTE<br/>FÜR MOTOR MIT DIREKTER EINSPRITZUNG<br/>PARA MOTOR DE INYECCION DIRECTA</p> | <p>→ Fino al N°- di Serie<br/>To Serial Nr.<br/>Jusqu' au Nr. de Serie<br/>Bis Serien - Nr.<br/>Hasta la Serie Nr.</p> | <p>Dal N°- di Serie →<br/>From Serial Nr.<br/>Du Nr. de Serie<br/>Aus der Serien - Nr.<br/>Desde la Serie Nr.</p> |
|--|---|--|---|--|---|

| No. pezzo<br>No. piece<br>No. pièce<br>No. bild<br>No. pieza | No. di codice<br>Part No.<br>No. de ref.<br>Code - Nr.<br>No. de código | No. pezzo<br>No. piece<br>No. pièce<br>No. bild<br>No. pieza | No. di codice<br>Part No.<br>No. de ref.<br>Code - Nr.<br>No. de código | No. pezzo<br>No. piece<br>No. pièce<br>No. bild<br>No. pieza | No. di codice<br>Part No.<br>No. de ref.<br>Code - Nr.<br>No. de código |
|--|---|--|---|--|---|
| 1  | 581.70478   | 20   | 590.70342 (5)   | 38   | 590.71795 (2) (4)   |
| 2  | 311.12145   | 21   | 84.3570.000 (5)   | 39   | 561.71164 *   |
| 3  | 84.3643.060   | 22   | 311.12082 (5)   | 40   | 590.72078 (4)   |
| 4  | 581.70595   | 23   | 81.4632.000   | 41   | 581.71228   |
| 5  | 312.21100   | 24   | 561.70263   | 42   | 581.71229   |
| 6  | 84.3755.000   | 25   | 311.11091   | 43   | 561.71250   |
| 7  | 311.33600   | 26   | 311.12219   | 44   | 581.72596   |
| 8  | 581.70586   | 27   | 311.12328   | 45   | 581.71200   |
| 9  | 581.71581   | 28   | 84.3755.000   | 46   | 581.71199   |
| 10   | 581.70584   | 29   | 581.70272 ⊙   |  |   |
| 11   | 573.70465   | 29/1   | 581.71043 ★   |  |   |
| 12   | 511.70261   | 29/2   | 41H10000 *  |  |   |
| 13   | 311.12211   | 30   | 590.71345 (1) (3)   |  |   |
| 14   | 590.70256   | 31   | 86.3149.000   |  |   |
| 15   | 561.70257   | 32   | 01.0001.405   |  |   |
| 16   | 590.70347   | 33   | 311.12152   |  |   |
| 17   | 84.9500.100   | 34   | 314.24084   |  |   |
| 17/1   | 84.9500.110   | 35   | 81.4574.000   |  |   |
| 18   | 81.0505.010   | 36   | 311.13210   |  |   |
| 19   | 314.11084   | 37   | 311.11218   |  |   |

|            |          |            |          |
|------------|----------|------------|----------|
| 107/96 (1) | 296854 → | 170/97 (4) | 298680 → |
| 125/96 (2) | 297023 → | 210/97 (5) | → 298966 |
| 112/97 (3) | 296283 → |            |          |

**AGGIORNAMENTO**  
UP-DATING  
MODIFICATION  
ÄNDERUNG  
MODIFICACION

3/00

# A7

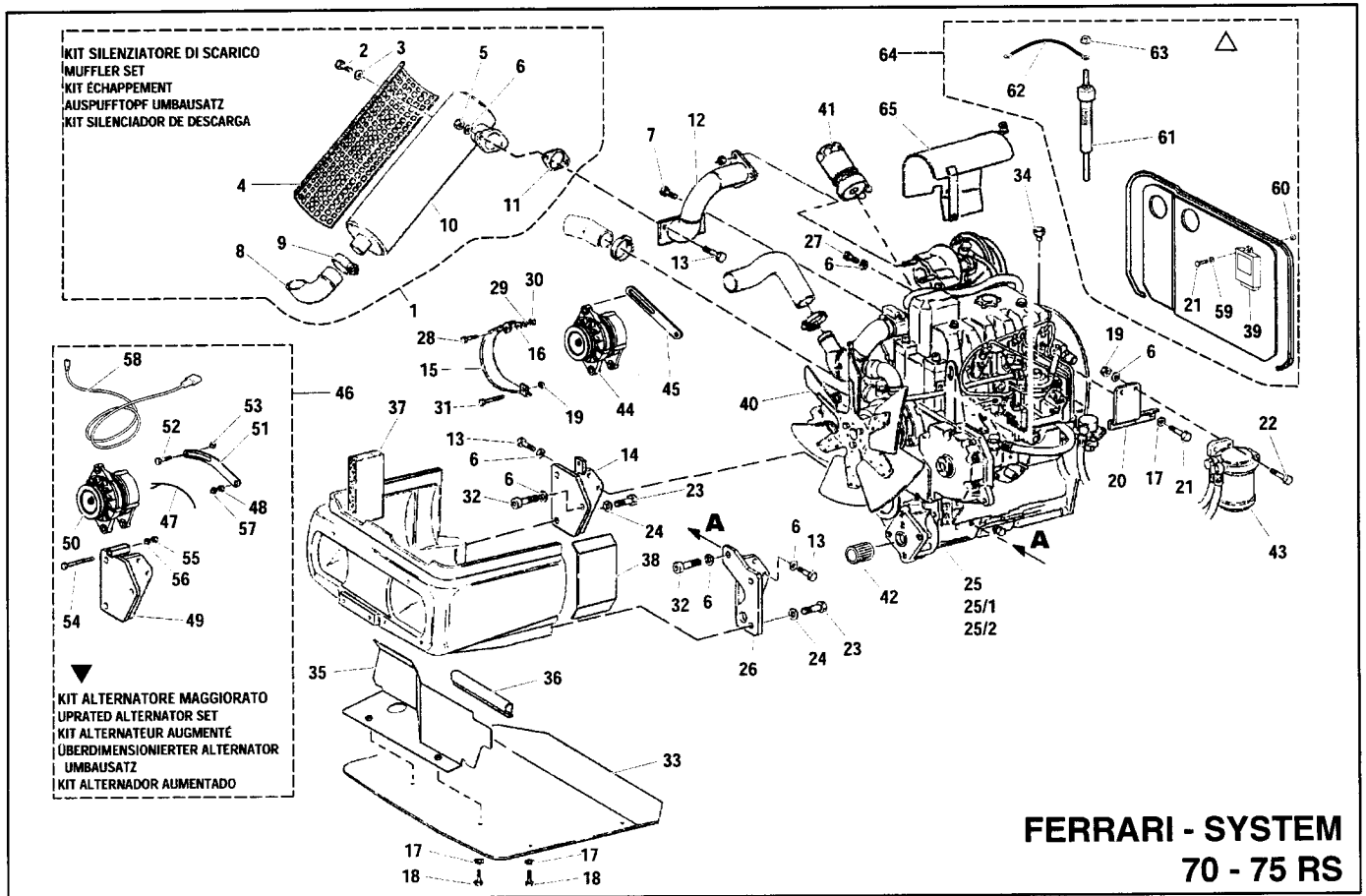

**FERRARI - SYSTEM  
70 - 75 RS**

**MOTORE** ★ **PER MOTORE CON FLANGIA GRANDE (SAE 4)** ◎ **PER MOTORE CON FLANGIA PICCOLA (SAE 5)** ✱ **PER MOTORE INIEZIONE DIRETTA** → **Fino al N°-di Serie** | **Dal N°-di Serie** →  
**ENGINE** FOR ENGINE WITH LARGE FLANGE (SAE 4) FOR ENGINE WITH SMALL FLANGE (SAE 5) FOR DIRECT INJECTION ENGINE To Serial Nr. | From Serial Nr.  
**MOTEUR** POUR MOTEUR AVEC BRIDE LARGE (SAE 4) POUR MOTEUR AVEC BRIDE PETITE (SAE 5) POUR MOTEUR A INJECTION DIRECTE Jusqu'au Nr. de Série | Du Nr. de Série  
**MOTOR** FÜR MOTOR MIT GROSSFLANSCH (SAE 4) FÜR MOTOR MIT KLEINFLANSCH (SAE 5) FÜR MOTOR MIT DIREKTER EINSPRITZUNG Bis Serien - Nr. | Aus der Serien - Nr.  
**MOTOR** PARA MOTOR CON BRIDA GRANDE (SAE 4) PARA MOTOR CON BRIDA PEQUEÑA (SAE 5) PARA MOTOR DE INYECCION DIRECTA Hasta la Serie Nr. | Desde la Serie Nr.

| No. pezzo<br>No. piece<br>No. pièce<br>No. bild<br>No. pieza | No. di codice<br>Part No.<br>No. de ref.<br>Code - Nr.<br>No. de código | No. pezzo<br>No. piece<br>No. pièce<br>No. bild<br>No. pieza | No. di codice<br>Part No.<br>No. de ref.<br>Code - Nr.<br>No. de código | No. pezzo<br>No. piece<br>No. pièce<br>No. bild<br>No. pieza | No. di codice<br>Part No.<br>No. de ref.<br>Code - Nr.<br>No. de código | No. pezzo<br>No. piece<br>No. pièce<br>No. bild<br>No. pieza | No. di codice<br>Part No.<br>No. de ref.<br>Code - Nr.<br>No. de código |
|--|---|--|---|--|---|--|---|
| 1  | 581.70478   | 21   | 311.11091   | 39   | 581.71209   | 59   | 314.11150   |
| 2  | 311.12145   | 22   | 311.12219   | 40   | 581.71238   | 60   | 81.4539.050   |
| 3  | 84.3643.060   | 23   | 311.12328   | 41   | 581.71199   | 61   | 581.73078   |
| 4  | 581.70595   | 24   | 84.3921.030   | 42   | 581.72596   | 62   | 581.73079   |
| 5  | 312.21100   | 25   | 581.70272   | 43   | 581.71200   | 63   | 581.73080   |
| 6  | 84.3755.000   | 25/1   | 41F10000  | 44   | 581.72767   | 64   | 599.00190   |
| 7  | 311.33600   | 25/2   | 41H00000  | 45   | 581.72768   | 65   | 590.70347   |
| 8  | 581.70586   | 26   | 590.71345   | 46   | 924.81285   |  |   |
| 9  | 581.71581   | 27   | 86.3149.000   | 47   | 580.72758   |  |   |
| 10   | 581.70584   | 28   | 311.12152   | 48   | 84.3570.000   |  |   |
| 11   | 573.70465   | 29   | 314.24084   | 49   | 590.72757   |  |   |
| 12   | 511.70261   | 30   | 81.4574.000   | 50   | 581.72766   |  |   |
| 13   | 311.12211   | 31   | 311.13210   | 51   | 561.72760   |  |   |
| 14   | 590.70256   | 32   | 311.11218   | 52   | 311.12151   |  |   |
| 15   | 561.70257   | 33   | 590.71795   | 53   | 314.21083   |  |   |
| 16   | 314.11084   | 34   | 561.71164   | 54   | 311.12174   |  |   |
| 17   | 84.3570.000   | 35   | 590.72078   | 55   | 81.4574.000   |  |   |
| 18   | 311.12082   | 36   | 581.71228   | 56   | 84.3643.060   |  |   |
| 19   | 81.4632.000   | 37   | 581.71229   | 57   | 312.11060   |  |   |
| 20   | 561.73354 (3)   | 38   | 561.71250   | 58   | 581.72764   |  |   |

|            |            |            |            |          |  |   |      |
|------------|------------|------------|------------|----------|--|---|------|
| 144/98 (1) | 194/98 (2) | 177/99 (3) | 293/99 (4) | 302702 → | <p>▲ <b>PER MOTORE INIEZIONE INDIRETTA</b><br/> <b>VARIANTE PRERISCALDO AVVIAMENTO PER MOTORE A INIEZIONE DIRETTA</b><br/>         FOR INDIRECT INJECTION ENGINE<br/>         START PREHEATING FOR DIRECT INJECTION ENGINE VERSION<br/>         POUR MOTEUR A INJECTION INDIRECTE<br/>         VARIANTE PRERECHAUFFAGE DEMARRAGE POUR MOTEUR A INJECTION DIRECTE<br/>         FÜR MOTOR MIT INDIREKTER EINSPRITZUNG<br/>         VORGLÜHANLASSEN FÜR MOTOR MIT DIREKTER EINSPRITZUNG AUSFÜHRUNG<br/>         PARA MOTOR DE INYECCION INDIRECTA<br/>         VARIANTE ESCOCIMIENTO DE ANTEMANO PUESTA EN MARCHA PARA MOTOR DE INYECCION DIRECTA</p> | <p><b>AGGIORNAMENTO</b><br/>         UP-DATING<br/>         MODIFICATION<br/>         AENDERUNG<br/>         MODIFICACION</p> | 3/00 |
|------------|------------|------------|------------|----------|--|---|------|

**A7/1**

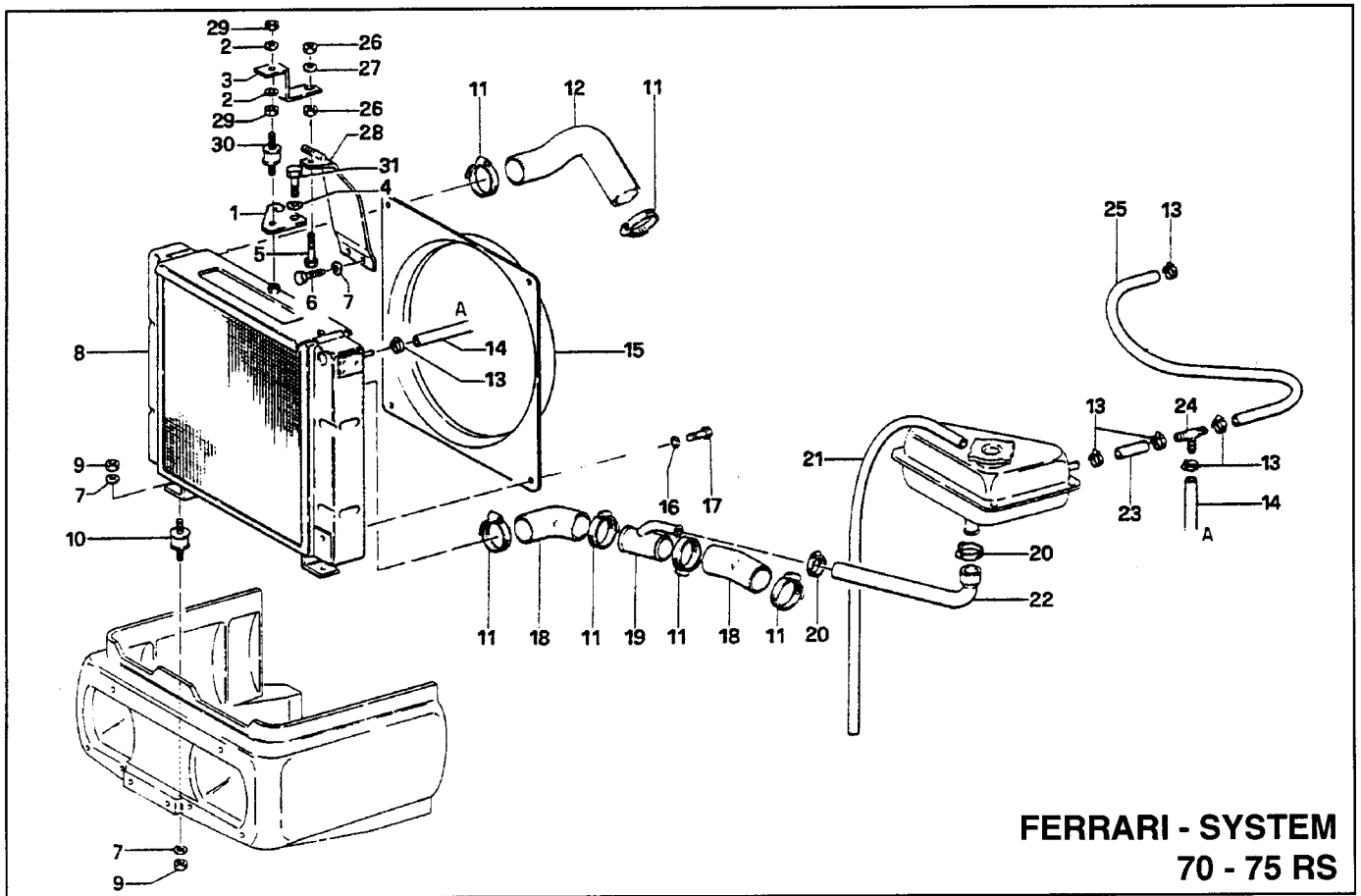

**FERRARI - SYSTEM  
70 - 75 RS**

**MOTORE**  
**ENGINE**  
**MOTEUR**  
**MOTOR**  
**MOTOR**

→ Fino al N° di Serie / To Serial Nr. / Jusqu'au Nr. de Serie / Bis Serien - Nr. / Hasta la Serie Nr.  
Dal N° di Serie → / From Serial Nr. / Du Nr. de Serie / Aus der Serien - Nr. / Desde la Serie Nr.

| No. pezzo<br>No. piece<br>No. pièce<br>No. bild<br>No. pieza | No. di codice<br>Part No.<br>No. de ref.<br>Code - Nr.<br>No. de código | No. pezzo<br>No. piece<br>No. pièce<br>No. bild<br>No. pieza | No. di codice<br>Part No.<br>No. de ref.<br>Code - Nr.<br>No. de código | No. pezzo<br>No. piece<br>No. pièce<br>No. bild<br>No. pieza | No. di codice<br>Part No.<br>No. de ref.<br>Code - Nr.<br>No. de código |
|--|---|--|---|--|---|
| 1  | 561.71234   | 21   | 25.6112.009   |  |   |
| 2  | 84.3570.000   | 22   | 551.70338   |  |   |
| 3  | 561.71235   | 23   | 580.70874   |  |   |
| 4  | 84.3643.060   | 24   | 580.70339   |  |   |
| 5  | 311.12152   | 25   | 580.70875   |  |   |
| 6  | 311.12210   | 26   | 81.4574.000   |  |   |
| 7  | 84.3755.000   | 27   | 84.3643.060   |  |   |
| 8  | 581.70241 (1)   | 28   | 590.70343   |  |   |
| 9  | 81.4632.000   | 29   | 81.4545.000   |  |   |
| 10   | 84.9211.010   | 30   | 84.9206.005   |  |   |
| 11   | 81.7535.000   | 31   | 311.12149   |  |   |
| 12   | 551.70193   |  |   |  |   |
| 13   | 81.7512.000   |  |   |  |   |
| 14   | 580.70873   |  |   |  |   |
| 15   | 561.70248   |  |   |  |   |
| 16   | 314.11066   |  |   |  |   |
| 17   | 311.11090   |  |   |  |   |
| 18   | 551.70194   |  |   |  |   |
| 19   | 590.70337   |  |   |  |   |
| 20   | 81.7519.000   |  |   |  |   |

210/97 → 298966

**AGGIORNAMENTO**  
**UP-DATING**  
**MODIFICATION**  
**AENDERUNG**  
**MODIFICACION**

3/00

**A7/2**



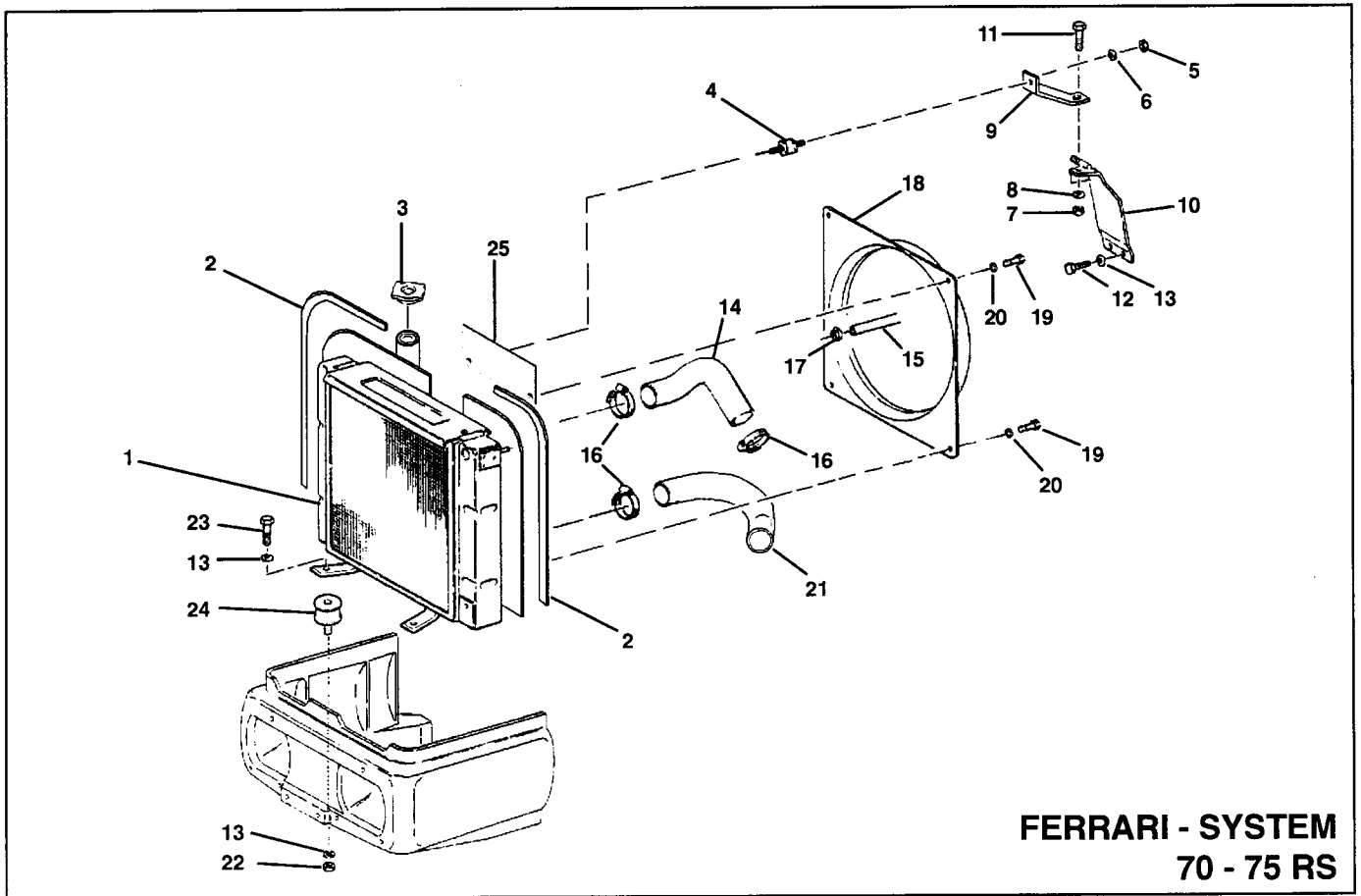

**FERRARI - SYSTEM  
70 - 75 RS**

**MOTORE**  
**ENGINE**  
**MOTEUR**  
**MOTOR**  
**MOTOR**

❖ **VARIANTE PRESA D'ARIA ESTERNA**  
**EXTERNAL AIR INTAKE VERSION**  
**VARIANTE PRISE D'AIRE EXTERNE**  
**AUSSENBELÜFTUNGSHAUBE AUSFÜHRUNG**  
**VARIANTE TOMA D'AIRE EXTERNA**

→ Fino al N° di Serie / To Serial Nr.  
Jusqu'au Nr. de Serie / Du Nr. de Serie  
Bis Serien - Nr. / Aus der Serien - Nr.  
Hasta la Serie Nr. / Desde la Serie Nr.

| No. pezzo<br>No. piece<br>No. pièce<br>No. bild<br>No. pieza | No. di codice<br>Part No.<br>No. de ref.<br>Code - Nr.<br>No. de codigo | No. pezzo<br>No. piece<br>No. pièce<br>No. bild<br>No. pieza | No. di codice<br>Part No.<br>No. de ref.<br>Code - Nr.<br>No. de codigo | No. pezzo<br>No. piece<br>No. pièce<br>No. bild<br>No. pieza                   | No. di codice<br>Part No.<br>No. de ref.<br>Code - Nr.<br>No. de codigo |
|--|---|--|---|--|---|
| 1  | 581.72401 (1)   | 21   | 551.72109   |  |   |
| 2  | 581.71229   | 22   | 81.4632.000 (3)   |  |   |
| 3  | 84.9500.110   | 23   | 311.12208 (3)   |  |   |
| 4  | 84.9206.005   | 24   | 590.73404 (3)   |  |   |
| 5  | 81.4545.000   | 25   | 561.72927 (2) ❖   |  |   |
| 6  | 84.3570.000   |  |   |  |   |
| 7  | 81.4574.000   |  |   |  |   |
| 8  | 84.3643.060   |  |   |  |   |
| 9  | 561.72263   |  |   |  |   |
| 10   | 590.70343   |  |   |  |   |
| 11   | 311.12151   |  |   |  |   |
| 12   | 311.12210   |  |   |  |   |
| 13   | 84.3755.000   |  |   |  |   |
| 14   | 551.70191   |  |   |  |   |
| 15   | 580.70873   |  |   |  |   |
| 16   | 81.7535.000   |  |   |  |   |
| 17   | 81.7512.000   |  |   |  |   |
| 18   | 581.72420 (1)   |  |   |  |   |
| 19   | 311.11090   |  |   |  |   |
| 20   | 314.11066   |  |   |  |   |
| 21/98  | (1)   |  |   |  |   |
| 198/99   | (2)   |  |   |  |   |
| 210/99   | (3) 301897→   |  |   |  |   |
|  |   |  |   | <b>AGGIORNAMENTO</b><br>UP-DATING<br>MODIFICATION<br>AENDERUNG<br>MODIFICACION | <b>3/00</b>   |
|  |   |  |   |  | <b>A7/3</b>   |

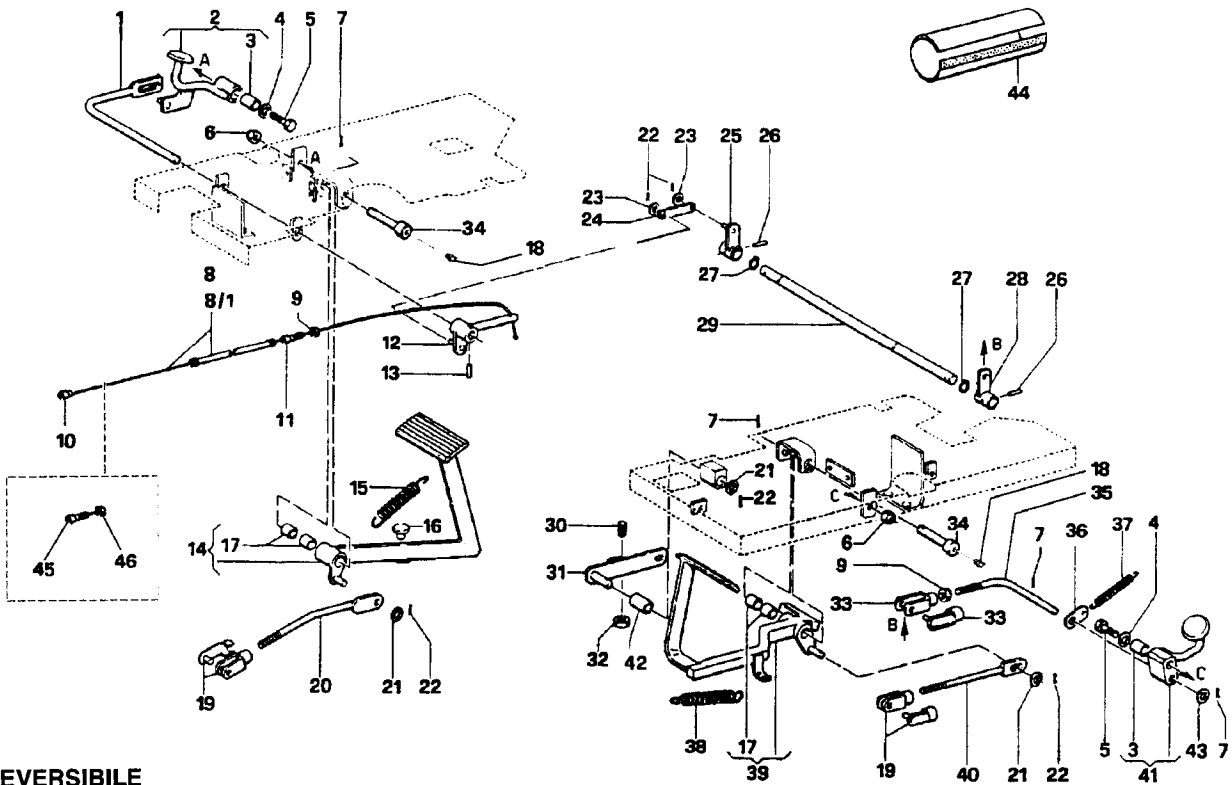

**REVERSIBILE**  
 REVERSIBLE  
 RÉVERSIBLE  
 WENDETRAKTOR  
 REVERSIBLE

**FERRARI - SYSTEM**  
**50 - 55 - 70 - 75 - 80 RS**

**ACCELERATORE E STOP MOTORE**  
 ACCELERATOR AND ENGINE STOP DEVICE  
 ACCELERATEUR ET DISPOSITIF DE STOP MOTEUR  
 MOTOR-BESCHLEUNIGER UND STOP  
 ACELERADOR Y DISPOSITIVO DE PARADA MOTOR

→ Fino al N° di Serie → Dal N° di Serie →  
 To Serial Nr. From Serial Nr.  
 Jusqu'au Nr. de Série Du Nr. de Série  
 Bis Serien-Nr. Aus der Serien-Nr.  
 Hasta la Serie N°. Desde la Serie N°.

| No. pezzo<br>No. piece<br>No. pièce<br>No. bild<br>No. pieza | No. di codice<br>Part No.<br>No. de ref.<br>Code - Nr.<br>No. de código | No. pezzo<br>No. piece<br>No. pièce<br>No. bild<br>No. pieza | No. di codice<br>Part No.<br>No. de ref.<br>Code - Nr.<br>No. de código | No. pezzo<br>No. piece<br>No. pièce<br>No. bild<br>No. pieza                   | No. di codice<br>Part No.<br>No. de ref.<br>Code - Nr.<br>No. de código |
|--|---|--|---|--|---|
| 1  | 590.70370   | 20   | 590.73245 (2)   | 40   | 590.73246 (2)   |
| 2  | 590.70356   | 21   | 314.11105   | 41   | 590.70357   |
| 3  | 80.4051.000   | 22   | 81.0510.000   | 42   | 80.4015.000   |
| 4  | 561.70372   | 23   | 84.3578.010   | 43   | 84.3640.000   |
| 5  | 19.0006.217   | 24   | 561.70355   | 44   | 573.71268   |
| 6  | 312.41101   | 25   | 590.70369   | 45   | 85.8007.000 (80)  |
| 7  | 81.0527.000   | 26   | 85.1260.030   | 46   | 81.4535.050 (80)  |
| 8  | 580.70489 (50-55-70-75)   | 27   | 351.21014   |  |   |
| 8/1  | 580.71375 (80)  | 28   | 590.70368   |  |   |
| 9  | 312.31080   | 29   | 563.70371   |  |   |
| 10   | 580.48002   | 30   | 311.00370   |  |   |
| 11   | 85.8021.000   | 31   | 590.71055   |  |   |
| 12   | 590.70359   | 32   | 81.4689.020   |  |   |
| 13   | 342.13054   | 33   | 86.0058.000   |  |   |
| 14   | 590.70307 (1)   | 34   | 563.73194 (1)   |  |   |
| 15   | 580.70373   | 35   | 561.70354   |  |   |
| 16   | 82.2537.050   | 36   | 19.0016.203   |  |   |
| 17   | 581.73195 (1)   | 37   | 83.1125.000   |  |   |
| 18   | 82.6039.000 (1)   | 38   | 580.70373   |  |   |
| 19   | 86.0060.000 (2)   | 39   | 590.71056   |  |   |
| 99/99 (1)  | 301191 →  |  |   |  |   |
| 142/99 (2)   |   |  |   |  |   |
|  |   |  |   | <b>AGGIORNAMENTO</b><br>UP-DATING<br>MODIFICATION<br>AENDERUNG<br>MODIFICACION |   |
|  |   |  |   | 3/00   |   |
| <b>A8</b>  |   |  |   |  |   |

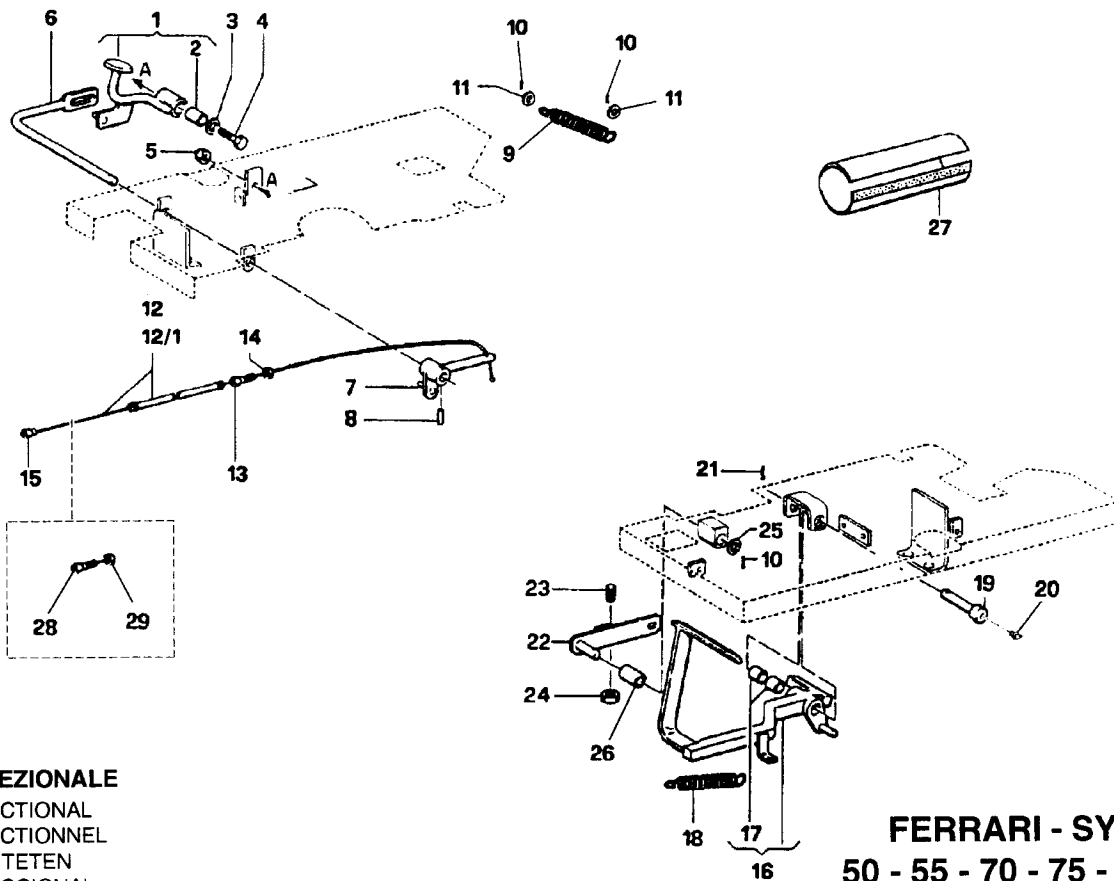

**MONODIREZIONALE**  
 MONODIRECTIONAL  
 MONODIRECTIONNEL  
 EINGERICHTETEN  
 MONODIRECCIONAL

**FERRARI - SYSTEM**  
**50 - 55 - 70 - 75 - 80 RS**

**ACCELERATORE E STOP MOTORE**  
 ACCELERATOR AND ENGINE STOP DEVICE  
 ACCELERATEUR ET DISPOSITIF DE STOP MOTEUR  
 MOTOR-BESCHLEUNIGER UND STOP  
 ACELERADOR Y DISPOSITIVO DE PARADA MOTOR

→ Fino al N° di Serie / Dal N° di Serie →  
 To Serial Nr. / From Serial Nr.  
 Jusqu'au Nr. de Série / Du Nr. de Série  
 Bis Serien - Nr. / Aus der Serien - Nr.  
 Hasta la Serie Nr. / Desde la Serie Nr.

| No. pezzo<br>No. piece<br>No. pièce<br>No. bild<br>No. pieza | No. di codice<br>Part No.<br>No. de ref.<br>Code - Nr.<br>No. de codigo | No. pezzo<br>No. piece<br>No. pièce<br>No. bild<br>No. pieza | No. di codice<br>Part No.<br>No. de ref.<br>Code - Nr.<br>No. de codigo | No. pezzo<br>No. piece<br>No. pièce<br>No. bild<br>No. pieza | No. di codice<br>Part No.<br>No. de ref.<br>Code - Nr.<br>No. de codigo |
|--|---|--|---|--|---|
| 1  | 590.70356   | 20   | 82.6039.000 (2)   |  |   |
| 2  | 80.4051.000   | 21   | 81.0527.000   |  |   |
| 3  | 561.70372   | 22   | 590.71055   |  |   |
| 4  | 19.0006.217   | 23   | 311.00370   |  |   |
| 5  | 312.41101   | 24   | 81.4689.020   |  |   |
| 6  | 590.70370   | 25   | 314.11105   |  |   |
| 7  | 590.70359   | 26   | 80.4015.000   |  |   |
| 8  | 342.13054   | 27   | 573.72345 (1)   |  |   |
| 9  | 83.1125.000   | 28   | 85.8007.000 (80)  |  |   |
| 10   | 81.0510.000   | 29   | 81.4535.050 (80)  |  |   |
| 11   | 84.3578.010   |  |   |  |   |
| 12   | 580.70489 (50-55-70-75)   |  |   |  |   |
| 12/1   | 580.71375 (80)  |  |   |  |   |
| 13   | 85.8021.000   |  |   |  |   |
| 14   | 312.31080   |  |   |  |   |
| 15   | 580.48002   |  |   |  |   |
| 16   | 590.71056   |  |   |  |   |
| 17   | 581.73195 (2)   |  |   |  |   |
| 18   | 580.70373   |  |   |  |   |
| 19   | 563.73194 (2)   |  |   |  |   |

13/98 (1)  
 99/99 (2) 301172→

**AGGIORNAMENTO**  
 UP-DATING  
 MODIFICATION  
 AENDERUNG  
 MODIFICACION

3/00

**A8/1**

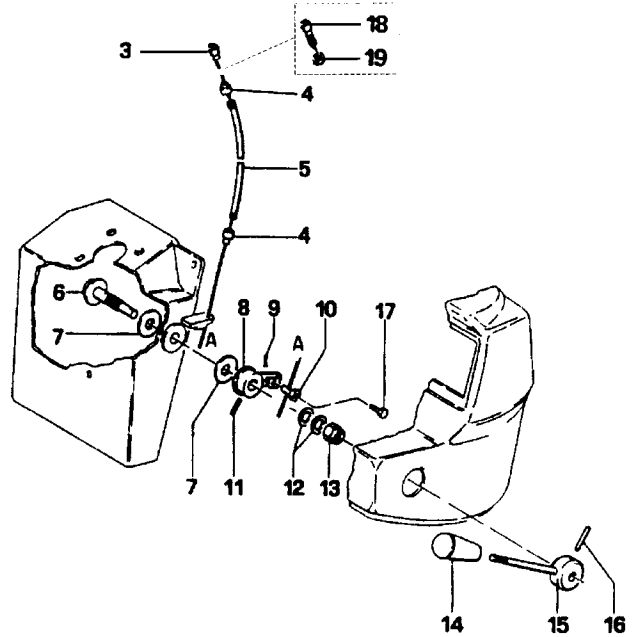
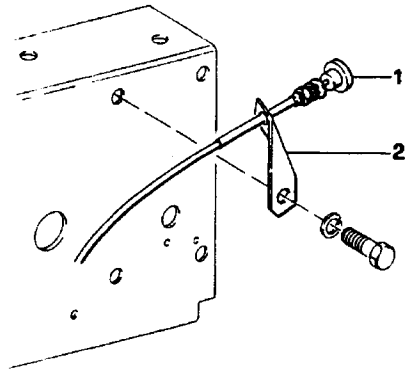

**REVERSIBILE**  
 REVERSIBLE  
 RÉVERSIBLE  
 WENDETRAKTOR  
 REVERSIBLE

**FERRARI - SYSTEM**  
**50 - 55 - 70 - 75 - 80 RS**

**ACCELERATORE E STOP MOTORE**  
 ACCELERATOR AND ENGINE STOP DEVICE  
 ACCELERATEUR ET DISPOSITIF DE STOP MOTEUR  
 MOTOR-BESCHLEUNIGER UND STOP  
 ACELERADOR Y DISPOSITIVO DE PARADA MOTOR

→ Fino al N°- di Serie / To Serial Nr. / Jusqu'au Nr. de Série / Bis Serien - Nr. / Hasta la Serie Nr.  
 Dal N°- di Serie → / From Serial Nr. / Du Nr. de Série / Aus der Serien - Nr. / Desde la Serie Nr.

| No. pezzo<br>No. piece<br>No. pièce<br>No. bild<br>No. pieza | No. di codice<br>Part No.<br>No. de ref.<br>Code - Nr.<br>No. de código | No. pezzo<br>No. piece<br>No. pièce<br>No. bild<br>No. pieza | No. di codice<br>Part No.<br>No. de ref.<br>Code - Nr.<br>No. de código | No. pezzo<br>No. piece<br>No. pièce<br>No. bild<br>No. pieza           | No. di codice<br>Part No.<br>No. de ref.<br>Code - Nr.<br>No. de código |
|--|---|--|---|--|---|
| 1  | 85.4597.000 (50-55-70-75)   |  |   |  |   |
| 2  | 561.70479 (50-55-70-75)   |  |   |  |   |
| 3  | 580.48002   |  |   |  |   |
| 4  | 561.70491   |  |   |  |   |
| 5  | 580.70490 (50-55-70-75)   |  |   |  |   |
| 5/1  | 580.73167 (2) (80)  |  |   |  |   |
| 6  | 590.70422   |  |   |  |   |
| 7  | 581.70420   |  |   |  |   |
| 8  | 590.70421   |  |   |  |   |
| 9  | 81.0505.010   |  |   |  |   |
| 10   | 561.70419   |  |   |  |   |
| 11   | 342.13035 (1)   |  |   |  |   |
| 12   | 84.3927.050   |  |   |  |   |
| 13   | 312.41142   |  |   |  |   |
| 14   | 581.70424   |  |   |  |   |
| 15   | 590.70423   |  |   |  |   |
| 16   | 85.1159.050   |  |   |  |   |
| 17   | 311.12090   |  |   |  |   |
| 18   | 85.8007.000 (80)  |  |   |  |   |
| 19   | 81.4535.050 (80)  |  |   |  |   |
| 27/99  | (1)   |  |   |  |   |
| 92/99  | (2)   |  |   |  |   |
|  |   |  |   | AGGIORNAMENTO<br>UP-DATING<br>MODIFICATION<br>ÄNDERUNG<br>MODIFICACION | 3/00  |
| <b>A9</b>  |   |  |   |  |   |

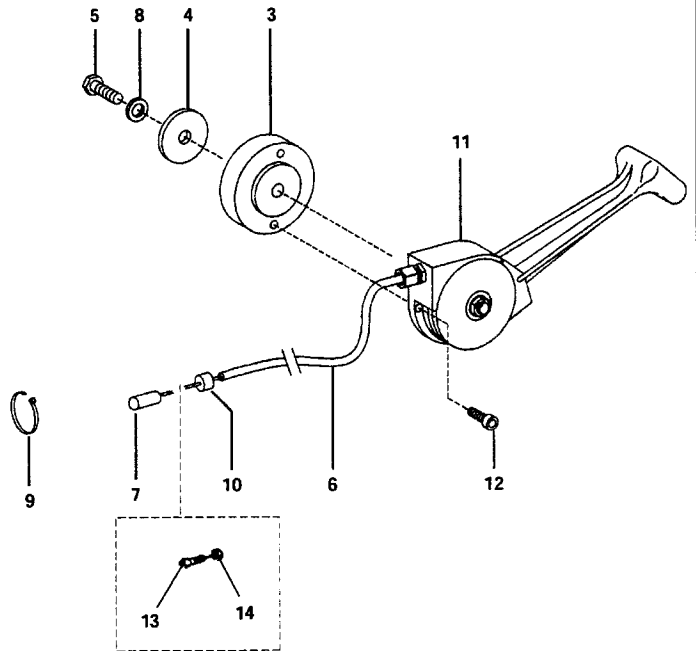
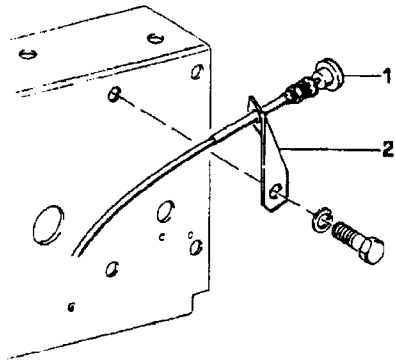

**MONODIREZIONALE**  
 MONODIRECTIONAL  
 MONODIRECTIONNEL  
 EINGERICHTETEN  
 MONODIRECCIONAL

**FERRARI - SYSTEM**  
**50 - 55 - 70 - 75 - 80 RS**

**ACCELERATORE E STOP MOTORE**  
 ACCELERATOR AND ENGINE STOP DEVICE  
 ACCELERATEUR ET DISPOSITIF DE STOP MOTEUR  
 MOTOR-BESCHLEUNIGER UND STOP  
 ACELERADOR Y DISPOSITIVO DE PARADA MOTOR

→ Fino al N° di Serie | Dal N° di Serie →  
 To Serial Nr. | From Serial Nr.  
 Jusqu'au Nr. de Serie | Du Nr. de Serie  
 Bis Serien - Nr. | Aus der Serien - Nr.  
 Hasta la Serie Nr. | Desde la Serie Nr.

| No. pezzo<br>No. piece<br>No. pièce<br>No. bild<br>No. pieza | No. di codice<br>Part No.<br>No. de ref.<br>Code - Nr.<br>No. de código | No. pezzo<br>No. piece<br>No. pièce<br>No. bild<br>No. pieza | No. di codice<br>Part No.<br>No. de ref.<br>Code - Nr.<br>No. de código | No. pezzo<br>No. piece<br>No. pièce<br>No. bild<br>No. pieza            | No. di codice<br>Part No.<br>No. de ref.<br>Code - Nr.<br>No. de código |
|--|---|--|---|---|---|
| 1  | 85.4597.000 (50-55-70-75)   |  |   |   |   |
| 2  | 561.70479 (50-55-70-75)   |  |   |   |   |
| 3  | 561.71877   |  |   |   |   |
| 4  | 561.71883   |  |   |   |   |
| 5  | 311.12150   |  |   |   |   |
| 6  | 580.73264 (1)   |  |   |   |   |
| 7  | 580.48002   |  |   |   |   |
| 8  | 84.3643.060   |  |   |   |   |
| 9  | 82.5415.050   |  |   |   |   |
| 10   | 561.70491   |  |   |   |   |
| 11   | 82.8029.070   |  |   |   |   |
| 12   | 86.2101.000   |  |   |   |   |
| 13   | 85.8007.000 (80)  |  |   |   |   |
| 14   | 81.4535.050 (80)  |  |   |   |   |
| 145/99   | (1)   |  |   |   |   |
|  |   |  |   | AGGIORNAMENTO<br>UP-DATING<br>MODIFICATION<br>AENDERUNG<br>MODIFICACION | 3/00  |
| <b>A9/1</b>  |   |  |   |   |   |

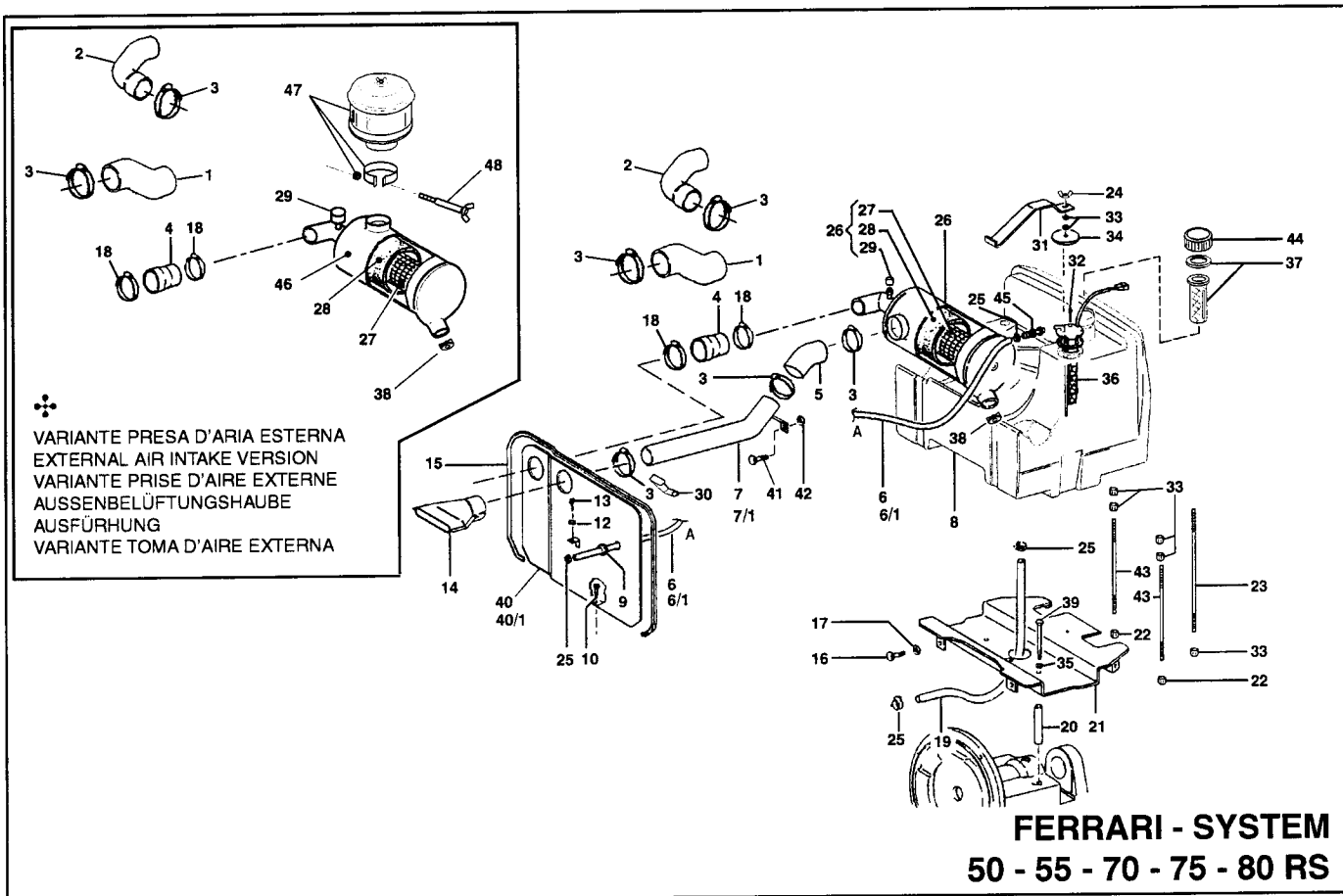

**FERRARI - SYSTEM**  
**50 - 55 - 70 - 75 - 80 RS**

**SERBATOIO CARBURANTE E FILTRO ARIA**  
**AIR FILTER & FUEL TANK**  
**RESERVOIR À CARBURANT ET FILTRE À AIR**  
**BEHÄLTER UND LUFTFILTER**  
**DEPOSITO Y FILTRO DE AIRE**

→ Fino al N°-di Serie  
 To Serial Nr.  
 Jusqu'au Nr. de Série  
 Bis Serien - Nr.  
 Hasta la Serie Nr.

Dal N°-di Serie →  
 From Serial Nr.  
 Du Nr. de Série  
 Aus der Serien - Nr.  
 Desde la Serie Nr.

| No. pezzo<br>No. piece<br>No. pièce<br>No. bild<br>No. pieza | No. di codice<br>Part No.<br>No. de ref.<br>Code - Nr.<br>No. de codigo | No. pezzo<br>No. piece<br>No. pièce<br>No. bild<br>No. pieza | No. di codice<br>Part No.<br>No. de ref.<br>Code - Nr.<br>No. de codigo | No. pezzo<br>No. piece<br>No. pièce<br>No. bild<br>No. pieza | No. di codice<br>Part No.<br>No. de ref.<br>Code - Nr.<br>No. de codigo |
|--|---|--|---|--|---|
| 1  | 551.71245 (80)  | 18   | 81.7568.000   | 38   | 581.72419   |
| 2  | 551.71782 (50)  | 19   | 580.70690   | 39   | 311.11218   |
| 3  | 81.7568.100   | 20   | 561.70276   | 40   | 590.72288 (50-70) (1) (2) (3)   |
| 4  | 551.70196 (70)  | 21   | 590.72379 (1)   | 40/1   | 590.72404 (80) (1) (2) (3)  |
| 5  | 551.72355 (50-70) (1)   | 22   | 81.4585.000 (1)   | 41   | 311.12082 (1)   |
| 6  | 580.72951 (50-70) (5)   | 23   | 561.70274 (1)   | 42   | 84.3570.000 (1)   |
| 6/1  | 580.73569 (80) (5)  | 24   | 312.00501 (5)   | 43   | 561.72381 (1)   |
| 7  | 590.72356 (50-70) (1)   | 25   | 81.7512.000   | 44   | 849.50000   |
| 7/1  | 590.72407 (80) (1)  | 26   | 581.72359 (1)   | 45   | 561.72950 (3)   |
| 8  | 552.72171 (1)   | 27   | 581.71027   | 46   | 581.73166 (4) †   |
| 9  | 581.71901 (50-70) (3)   | 28   | 581.71028   | 47   | 581.71069 (4) †   |
| 10   | 86.2464.050   | 29   | 581.73165 (5)   | 48   | 590.73184 (4) †   |
| 11   | 81.7505.000   | 30   | 561.72412 (1)   |  |   |
| 12   | 561.71378 (80)  | 31   | 561.72364 (1)   |  |   |
| 13   | 86.1928.001 (50-70)   | 32   | 86.1867.000 (6)   |  |   |
| 13/1   | 86.2436.060 (80)  | 33   | 81.4574.000 (5)   |  |   |
| 14   | 573.72341 (1)   | 34   | 561.70275 (1)   |  |   |
| 15   | 581.71212 (1)   | 35   | 84.3755.000   |  |   |
| 16   | 311.12219   | 36   | 581.70238   |  |   |
| 17   | 84.3755.000   | 37   | 573.71900 (1)   |  |   |

|            |          |  |  |  |  |             |
|------------|----------|--|--|--|--|-------------|
| 21/98 (1)  |          |  |  |  | <b>AGGIORNAMENTO</b><br><b>UP-DATING</b><br><b>MODIFICATION</b><br><b>AENDERUNG</b><br><b>MODIFICACION</b> | <b>3/00</b> |
| 63/98 (2)  |          |  |  |  |  |             |
| 204/98 (3) |          |  |  |  |  |             |
| 86/99 (4)  | 301971 → |  |  |  |  |             |
| 260/99 (5) | 302265 → |  |  |  |  |             |
| 33/00 (6)  |          |  |  |  |  |             |

**A10**

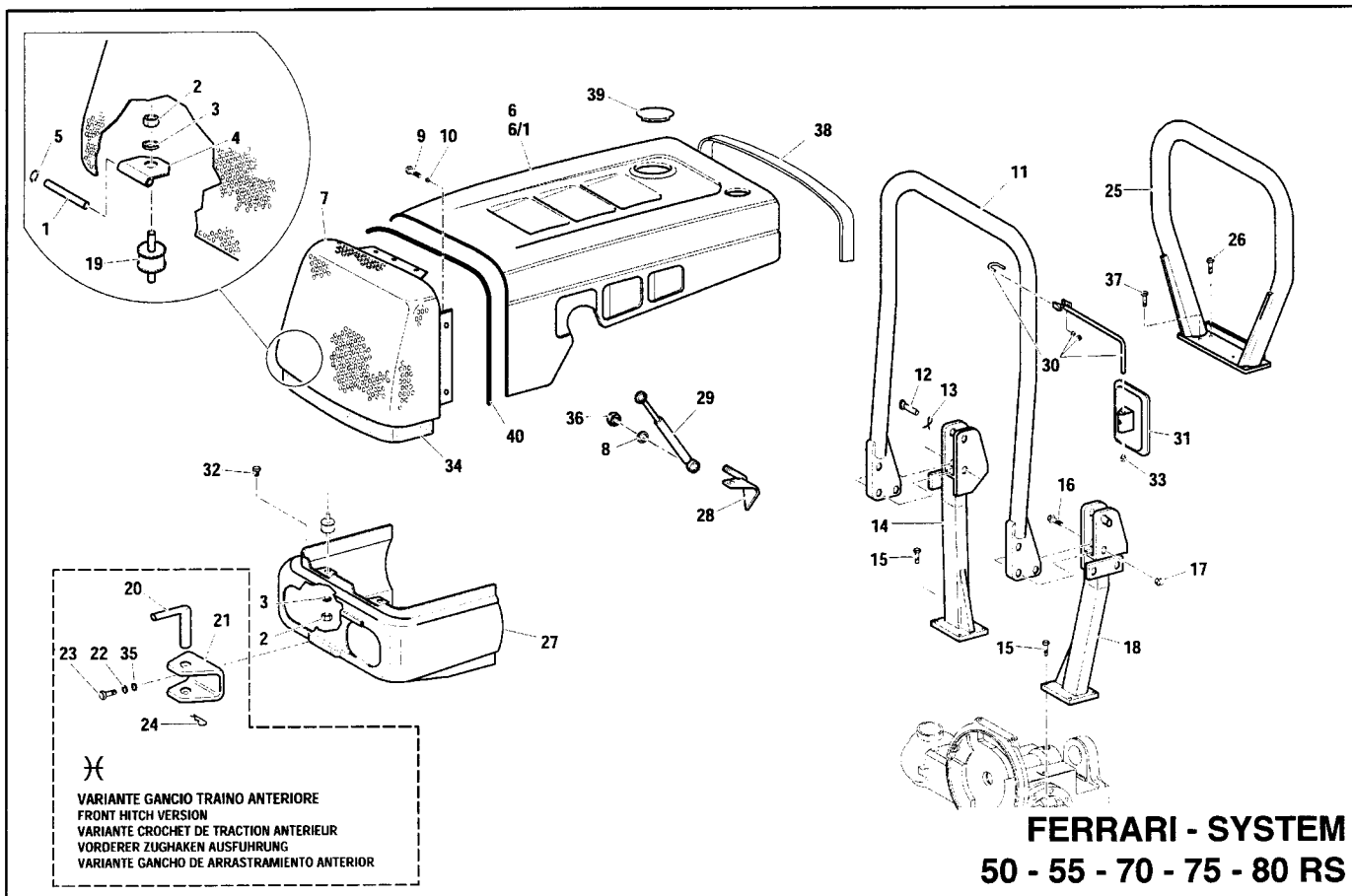

**CARROZZERIA**  
**BODY**  
**CARROSSERIE**  
**KAROSSERIE**  
**CARROCERIA**

→ Fino al N°-di Serie  
 To Serial Nr.  
 Jusqu'au Nr. de Serie  
 Bis Serien - Nr.  
 Hasta la Serie Nr.

Dal N°-di Serie →  
 From Serial Nr.  
 Du Nr. de Serie  
 Aus der Serien - Nr.  
 Desde la Serie Nr.

| No. pezzo<br>No. piece<br>No. pièce<br>No. bild<br>No. pieza | No. di codice<br>Part No.<br>No. de ref.<br>Code - Nr.<br>No. de codigo | No. pezzo<br>No. piece<br>No. pièce<br>No. bild<br>No. pieza | No. di codice<br>Part No.<br>No. de ref.<br>Code - Nr.<br>No. de codigo | No. pezzo<br>No. piece<br>No. pièce<br>No. bild<br>No. pieza | No. di codice<br>Part No.<br>No. de ref.<br>Code - Nr.<br>No. de codigo |
|--|---|--|---|--|---|
| 1  | 560.71681   | 20   | 80.8038.050   | 40   | 581.71830 (4)   |
| 2  | 81.4632.000   | 21   | 561.72048   |  |   |
| 3  | 84.3755.000   | 22   | 84.3921.030   |  |   |
| 4  | 560.71684   | 23   | 311.11330   |  |   |
| 5  | 352.11060   | 24   | 85.1486.000   |  |   |
| 6  | 590.73157 (50-55-70-75) (2)   | 25   | 590.71091   |  |   |
| 6/1  | 590.73158 (80) (3)  | 26   | 311.12265   |  |   |
| 7  | 590.73579 (4)   | 27   | 511.71874   |  |   |
| 8  | 314.11084   | 28   | 590.70532   |  |   |
| 9  | 311.12082   | 29   | 581.71868   |  |   |
| 10   | 314.11064   | 30   | 590.70591   |  |   |
| 11   | 590.71195   | 31   | 300.00514   |  |   |
| 12   | 561.71704   | 32   | 581.70984   |  |   |
| 13   | 580.70097   | 33   | 581.70968   |  |   |
| 14   | 590.71158   | 34   | 573.71804 (1)   |  |   |
| 15   | 311.12272   | 35   | 314.11050   |  |   |
| 16   | 86.4309.100   | 36   | 81.4585.000   |  |   |
| 17   | 312.41140   | 37   | 311.12264   |  |   |
| 18   | 590.71157   | 38   | 573.71705   |  |   |
| 19   | 84.9211.010   | 39   | 581.73006   |  |   |

43/99 (1)  
 63/99 (2) 301862→  
 63/99 (3) 301748→  
 266/99 (4) 302707→

**AGGIORNAMENTO**  
**UP-DATING**  
**MODIFICATION**  
**AENDERUNG**  
**MODIFICACION**

3/00

**A11**

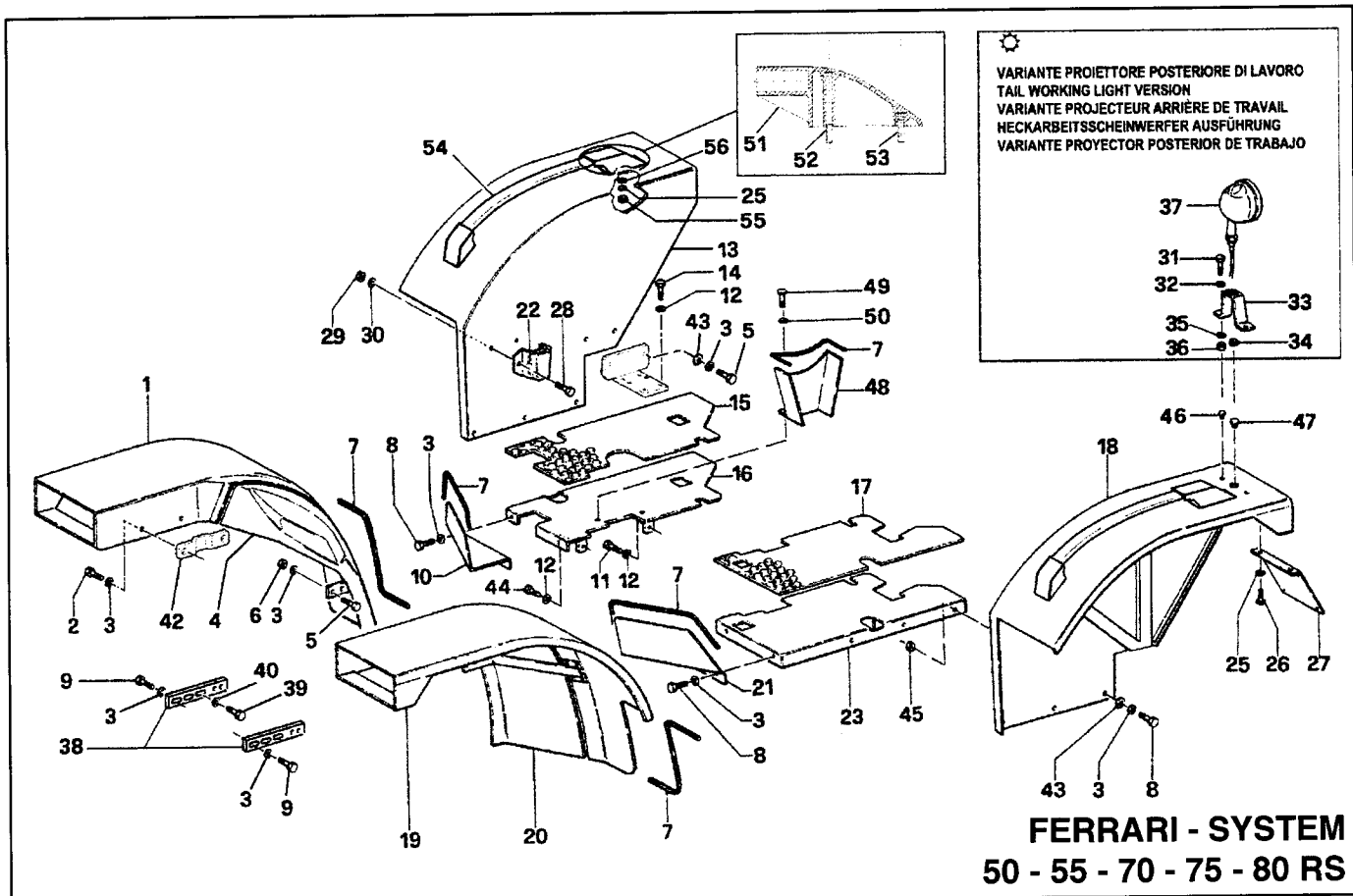

**CARROZZERIA**  
**BODY**  
**CARROSSERIE**  
**KAROSSERIE**  
**CARROCERIA**

**R REVERSIBILE**  
 REVERSIBLE  
 RÉVERSIBLE  
 WENDETRAKTOR  
 REVERSIBLE

**M MONODIREZIONALE**  
 MONODIRECTIONAL  
 MONODIRECTIONNEL  
 EINGERICHTETEN  
 MONODIRECCIONAL

→ Fino al N° di Serie  
 To Serial Nr.  
 Jusqu'au Nr. de Série  
 Bis Serien - Nr.  
 Hasta la Serie Nr.

→ Dal N° di Serie  
 From Serial Nr.  
 Du Nr. de Série  
 Aus der Serien - Nr.  
 Desde la Serie Nr.

| No. pezzo<br>No. piece<br>No. pièce<br>No. bild<br>No. pieza | No. di codice<br>Part No.<br>No. de ref.<br>Code - Nr.<br>No. de codigo | No. pezzo<br>No. piece<br>No. pièce<br>No. bild<br>No. pieza | No. di codice<br>Part No.<br>No. de ref.<br>Code - Nr.<br>No. de codigo | No. pezzo<br>No. piece<br>No. pièce<br>No. bild<br>No. pieza | No. di codice<br>Part No.<br>No. de ref.<br>Code - Nr.<br>No. de codigo |
|--|---|--|---|--|---|
| 1  | 590.70459   | 19   | 590.70460   | 39   | 311.12090   |
| 2  | 311.12146   | 20   | 573.70471   | 40   | 314.11064   |
| 3  | 84.3643.060   | 21   | 561.70374   | 41   | 590.71154   |
| 4  | 573.70470   | 22   | 590.70592   | 42   | 590.71155   |
| 5  | 311.12152   | 23   | 590.70312   | 43   | 314.11084   |
| 6  | 81.4574.000   | 24   | 80.8857.000   | 44   | 311.12219   |
| 7  | 25.6808.000   | 25   | 84.3570.000   | 45   | 81.4573.000   |
| 8  | 311.11151   | 26   | 311.12090   | 46   | 85.2516.050 (1)   |
| 9  | 311.12151   | 27   | 590.70570   | 47   | 581.70984   |
| 10   | 561.70375   | 28   | 86.3112.000   | 48   | 590.71266 R   |
| 11   | 86.3217.060   | 29   | 314.11105   | 49   | 311.12082 R   |
| 12   | 86.3755.000   | 30   | 81.4632.000   | 50   | 84.3578.010 R   |
| 13   | 590.71153   | 31   | 86.2488.000 ⚙   | 51   | 550.72935 (2)   |
| 14   | 311.12211   | 32   | 84.3643.060 ⚙   | 52   | 311.12097 (2)   |
| 15   | 573.72234 M   | 33   | 19.0035.152 ⚙   | 53   | 311.12089 (2)   |
| 15/1   | 573.71076 R   | 34   | 82.5414.000 ⚙   | 54   | 561.72939 (2)   |
| 16   | 590.71279   | 35   | 84.3708.000 ⚙   | 55   | 312.11060 (2)   |
| 17   | 573.72235 M   | 36   | 81.4574.000 ⚙   | 56   | 314.11066 (2)   |
| 17/1   | 573.70469 R   | 37   | 82.5493.000 ⚙   |  |   |
| 18   | 590.71152   | 38   | 561.70461   |  |   |

71/99 (1)  
 72/99 (2) 301210→

**AGGIORNAMENTO**  
 UP-DATING  
 MODIFICATION  
 AENDERUNG  
 MODIFICACION

3/00

**A12**



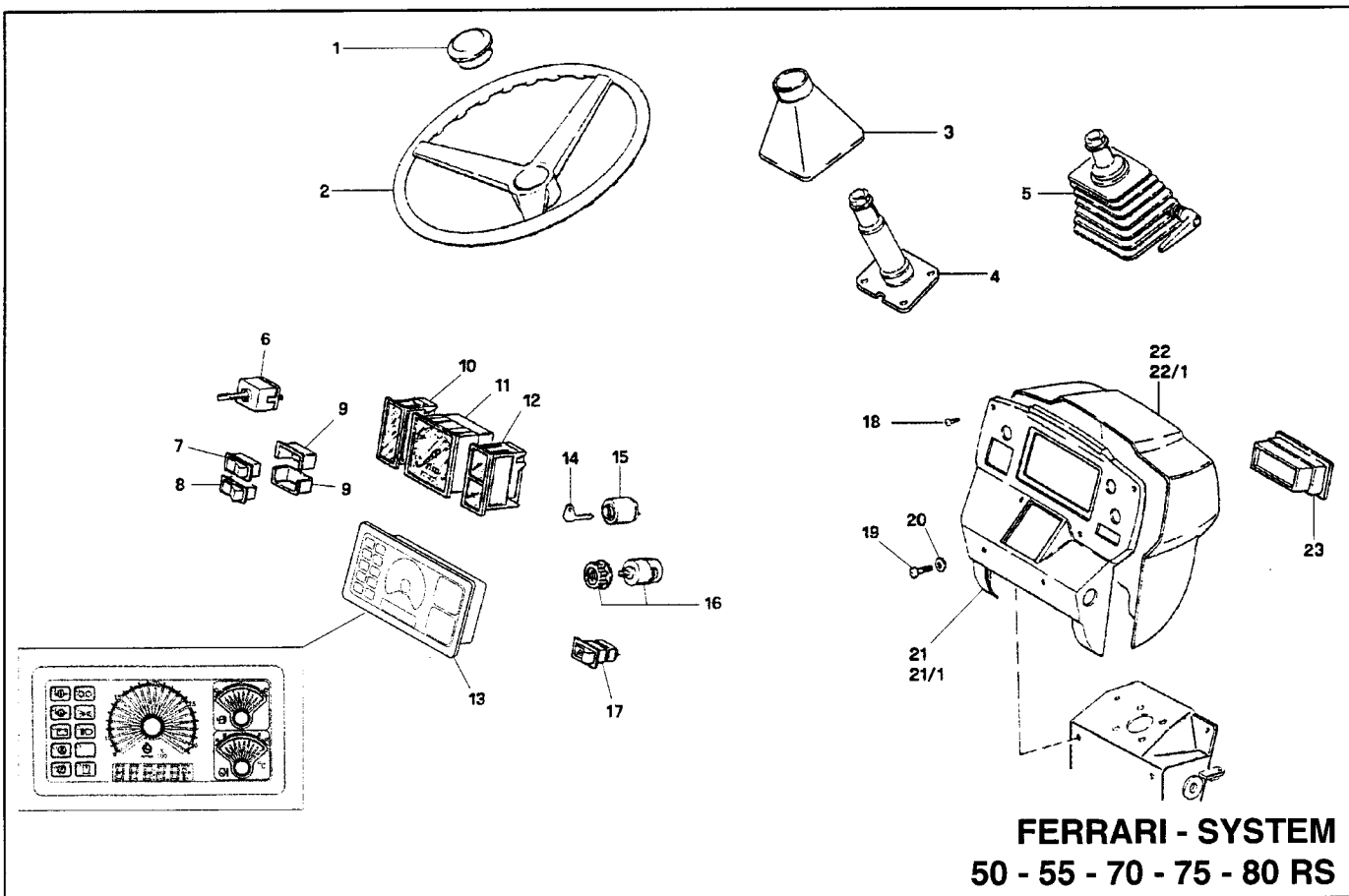

**FERRARI - SYSTEM**  
**50 - 55 - 70 - 75 - 80 RS**

**CARROZZERIA**  
**BODY**  
**CARROSSERIE**  
**KAROSSERIE**  
**CARROCERIA**

**R REVERSIBILE** REVERSIBLE  
 RÉVERSIBLE  
 WENDETRAKTOR  
 REVERSIBLE

**M MONODIREZIONALE** MONODIRECTIONAL  
 MONODIRECTIONNEL  
 EINGERICHTETEN  
 MONODIRECCIONAL

→ Fino al N°-di Serie  
 To Serial-Nr.  
 Jusqu'au Nr. de Serie  
 Bis Serien-Nr.  
 Hasta la Serie Nr.

Dal N°-di Serie →  
 From Serial-Nr.  
 Du Nr. de Serie  
 Aus der Serien-Nr.  
 Desde la Serie Nr.

| No. pezzo<br>No. piece<br>No. pièce<br>No. bild<br>No. pieza | No. di codice<br>Part No.<br>No. de ref.<br>Code - Nr.<br>No. de codigo |          | No. pezzo<br>No. piece<br>No. pièce<br>No. bild<br>No. pieza | No. di codice<br>Part No.<br>No. de ref.<br>Code - Nr.<br>No. de codigo |          | No. pezzo<br>No. piece<br>No. pièce<br>No. bild<br>No. pieza | No. di codice<br>Part No.<br>No. de ref.<br>Code - Nr.<br>No. de codigo |
|--|---|----------|--|---|----------|--|---|
| 1  | 86.5031.010   |          | 21   | 552.71643   | ☑        |  |   |
| 2  | 86.5031.000   |          | 21/1   | 552.72576   | ⊗        |  |   |
| 3  | 573.72600   | <b>M</b> | 22   | 552.71852   | <b>M</b> |  |   |
| 4  | 86.5475.000   | <b>M</b> | 22/1   | 552.71644   | <b>R</b> |  |   |
| 5  | 86.5474.000   | <b>R</b> | 23   | 581.70453   |          |  |   |
| 6  | 82.5436.000   |          |  |   |          |  |   |
| 7  | 581.70345   |          |  |   |          |  |   |
| 8  | 581.70344   |          |  |   |          |  |   |
| 9  | 581.70376   |          |  |   |          |  |   |
| 10   | 581.70235   | ☑        |  |   |          |  |   |
| 11   | 581.70237   | ☑        |  |   |          |  |   |
| 12   | 581.70236   | ☑        |  |   |          |  |   |
| 13   | 581.72277   | ⊗        |  |   |          |  |   |
| 14   | 580.45806   |          |  |   |          |  |   |
| 15   | 300.00614   |          |  |   |          |  |   |
| 16   | 82.5436.003   |          |  |   |          |  |   |
| 17   | 82.5115.010   |          |  |   |          |  |   |
| 18   | 315.10053   |          |  |   |          |  |   |
| 19   | 86.2479.020   |          |  |   |          |  |   |
| 20   | 314.11084   |          |  |   |          |  |   |

☑ **STRUMENTAZIONE STANDARD**  
 STANDARD INSTRUMENTATION  
 INSTRUMENT STANDARD  
 STANDARD INSTRUMENTIERUNG  
 INSTRUMENTACION STANDARD

⊗ **STRUMENTAZIONE ELETTRONICA**  
 ELECTRONIC INSTRUMENTATION  
 INSTRUMENT ÉLECTRONIQUE  
 ELEKTRONISCHE INSTRUMENTIERUNG  
 INSTRUMENTACION ELECTRONICA

**AGGIORNAMENTO**  
 UP-DATING  
 MODIFICATION  
 AENDERUNG  
 MODIFICACION

3/00

**A13**

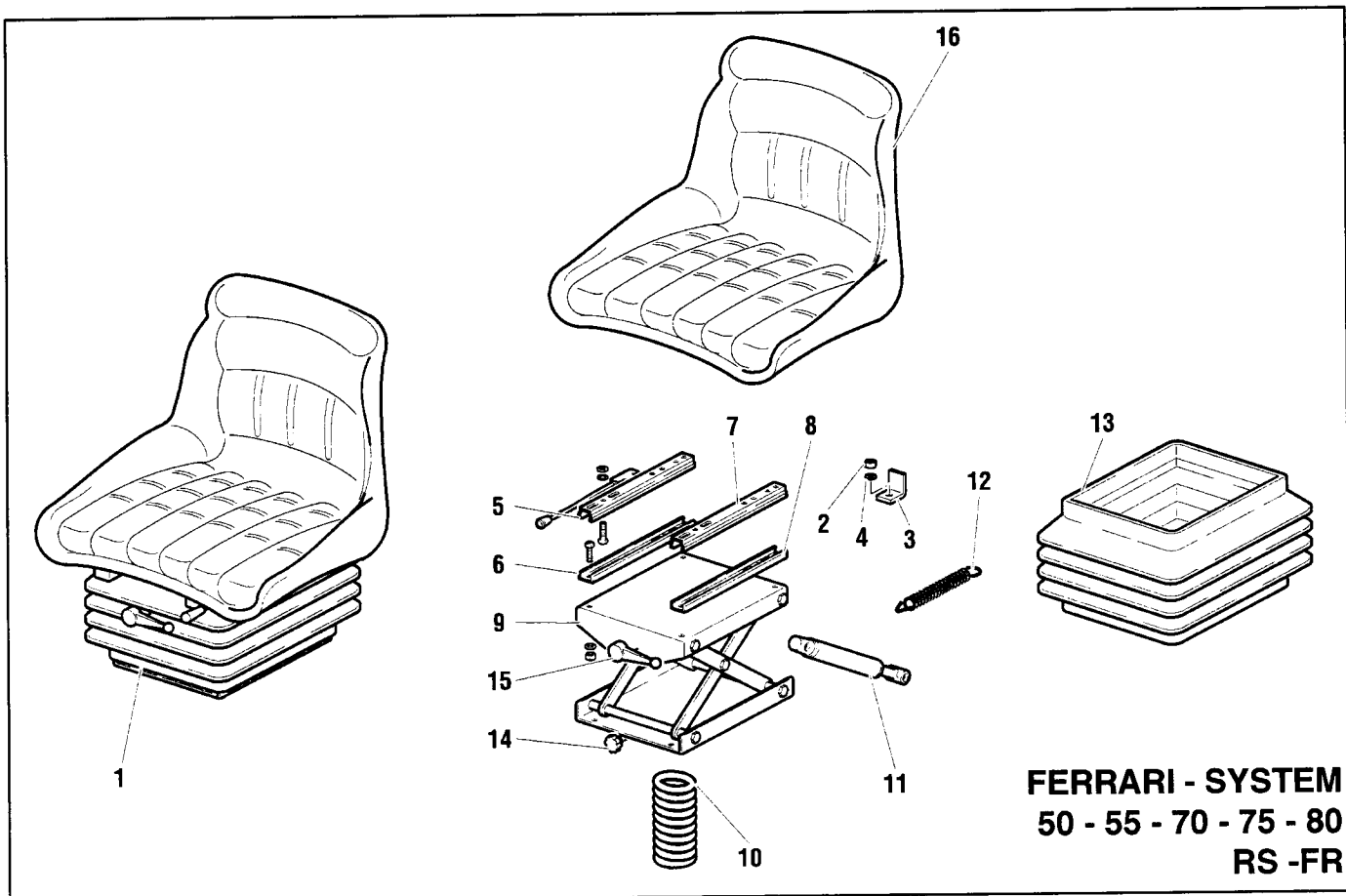

**FERRARI - SYSTEM**  
**50 - 55 - 70 - 75 - 80**  
**RS -FR**

**SEDILE (SEAT)**  
 SEAT (SEAT)  
 SIEGE (SEAT)  
 FAHRERSITZ (SEAT)  
 ASIENTO (SEAT)

→ Fino al N°- di Serie → Dal N°- di Serie →  
 To Serial Nr. From Serial Nr.  
 Jusqu'au Nr. de Serie Du Nr. de Serie  
 Bis Serien - Nr. Aus der Serien - Nr.  
 Hasta la Serie Nr. Desde la Serie Nr.

| No. pezzo<br>No. piece<br>No. pièce<br>No. bild<br>No. pieza | No. di codice<br>Part No.<br>No. de ref.<br>Code - Nr.<br>No. de código | No. pezzo<br>No. piece<br>No. pièce<br>No. bild<br>No. pieza | No. di codice<br>Part No.<br>No. de ref.<br>Code - Nr.<br>No. de código | No. pezzo<br>No. piece<br>No. pièce<br>No. bild<br>No. pieza | No. di codice<br>Part No.<br>No. de ref.<br>Code - Nr.<br>No. de código |
|--|---|--|---|--|---|
| 1  | 581.70507   | 800022 (E.L.)  |   |  |   |
| 2  | 81.4569.000   |  |   |  |   |
| 3  | 561.70791   |  |   |  |   |
| 4  | 314.11084   |  |   |  |   |
| 5  | 599.00172   |  |   |  |   |
| 6  | 599.00173   |  |   |  |   |
| 7  | 599.00174   |  |   |  |   |
| 8  | 599.00175   |  |   |  |   |
| 9  | 599.00163   |  |   |  |   |
| 10   | 599.00168   |  |   |  |   |
| 11   | 599.00169   |  |   |  |   |
| 12   | 599.00167   |  |   |  |   |
| 13   | 599.00170   |  |   |  |   |
| 14   | 599.00166   |  |   |  |   |
| 15   | 599.00165   |  |   |  |   |
| 16   | 599.00164   | 800022 (E.L.)  |   |  |   |

**AGGIORNAMENTO**  
 UP-DATING  
 MODIFICATION  
 AENDERUNG  
 MODIFICACION

3/00

**A14**

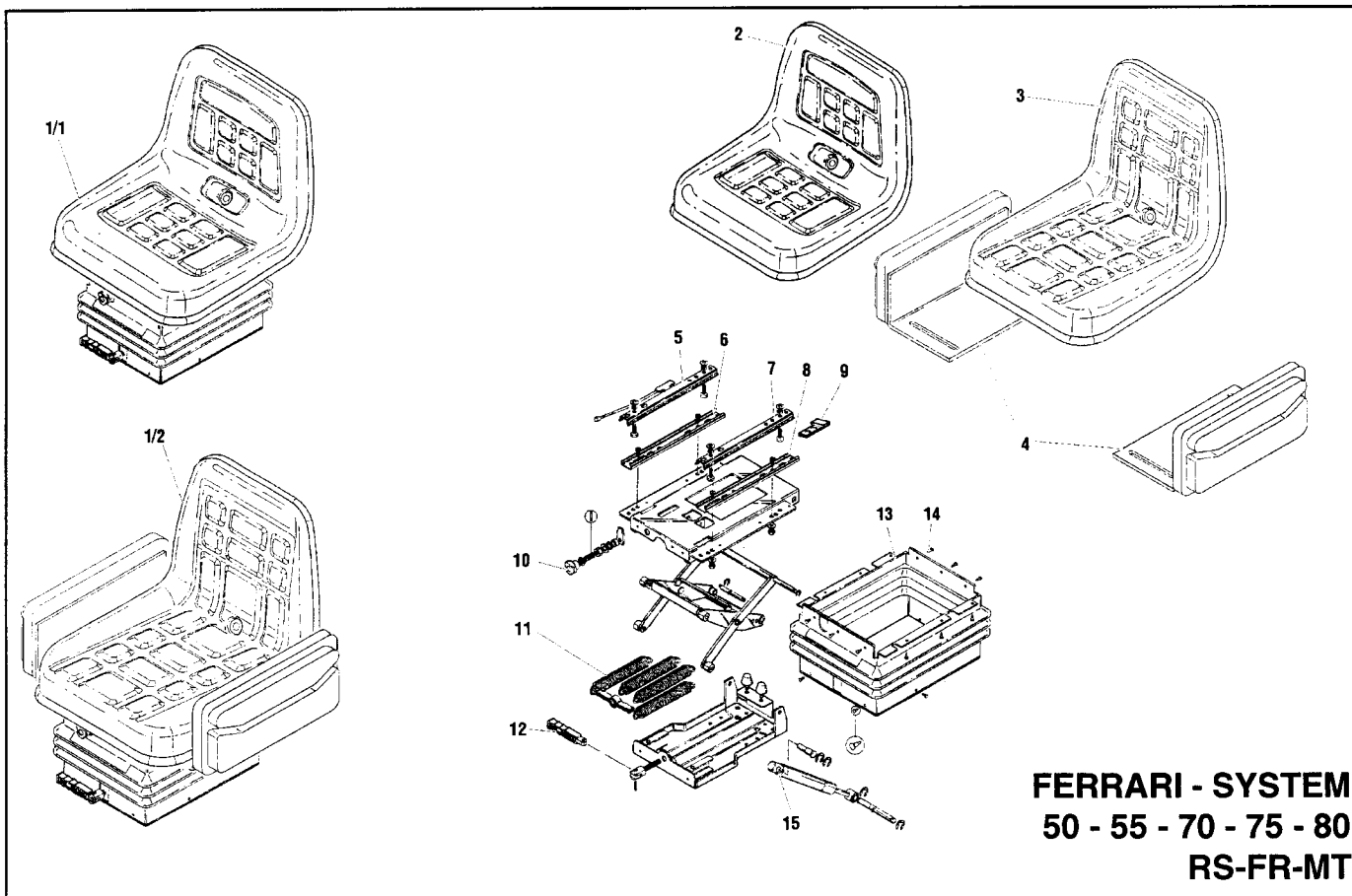

**FERRARI - SYSTEM**  
**50 - 55 - 70 - 75 - 80**  
**RS-FR-MT**

**SEDILE (MT)**

SEAT (MT)

SIEGE (MT)

FAHRERSITZ (MT)

ASIENTO (MT)

→ Fino al N° di Serie | Dal N° di Serie →  
 To Serial Nr. | From Serial Nr.  
 Jusqu'au Nr. de Serie | Du Nr. de Serie  
 Bis Serien - Nr. | Aus der Serien - Nr.  
 Hasta la Serie Nr. | Desde la Serie Nr.

| No. pezzo<br>No. piece<br>No. pièce<br>No. bild<br>No. pieza | No. di codice<br>Part No.<br>No. de ref.<br>Code - Nr.<br>No. de código | No. pezzo<br>No. piece<br>No. pièce<br>No. bild<br>No. pieza | No. di codice<br>Part No.<br>No. de ref.<br>Code - Nr.<br>No. de código | No. pezzo<br>No. piece<br>No. pièce<br>No. bild<br>No. pieza | No. di codice<br>Part No.<br>No. de ref.<br>Code - Nr.<br>No. de código        |
|--|---|--|---|--|--|
| 1/1  | 19.0032.529   | RS-FR (GT50)   |   |  |  |
| 1/2  | 581.70959   | MT (E8088/127)   |   |  |  |
| 2  | 599.00151   | RS-FR (GT50)   |   |  |  |
| 3  | 599.00182   | MT (E 8088/127)  |   |  |  |
| 4  | 581.71239   | MT (E 8088/127)  |   |  |  |
| 5  | 599.00161   |  |   |  |  |
| 6  | 599.00152   |  |   |  |  |
| 7  | 599.00160   |  |   |  |  |
| 8  | 599.00157   |  |   |  |  |
| 9  | 590.71241   |  |   |  |  |
| 10   | 599.00153   |  |   |  |  |
| 11   | 599.00154   |  |   |  |  |
| 12   | 599.00155   |  |   |  |  |
| 13   | 599.00159   |  |   |  |  |
| 14   | 599.00158   |  |   |  |  |
| 15   | 599.00156   |  |   |  |  |
|  |   |  |   |  | <b>AGGIORNAMENTO</b><br>UP-DATING<br>MODIFICATION<br>AENDERUNG<br>MODIFICACION |
|  |   |  |   |  | 3/00   |
|  |   |  |   |  | <b>A15</b>   |

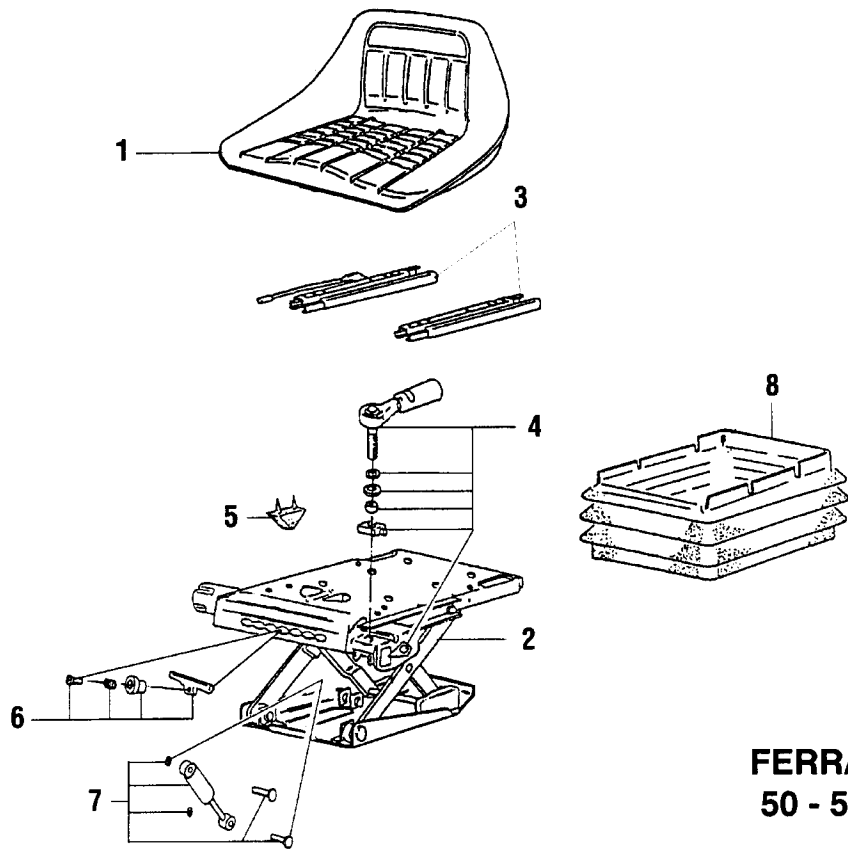

**FERRARI - SYSTEM**  
**50 - 55 - 70 - 75 - 80**  
**RS-FR**

**SEDILE (KAB)**  
 SEAT (KAB)  
 SIEGE (KAB)  
 FAHRESITZ (KAB)  
 ASIENTO (KAB)

→ Fino al N°-di Serie | Dal N°-di Serie →  
 To Serial Nr. | From Serial Nr.  
 Jusqu'au Nr. de Serie | Du Nr. de Serie  
 Bis Serien - Nr. | Aus der Serien - Nr.  
 Hasta la Serie Nr. | Desde la Serie Nr.

| No. pezzo<br>No. piece<br>No. pièce<br>No. bild<br>No. pieza | No. di codice<br>Part No.<br>No. de ref.<br>Code - Nr.<br>No. de código | No. pezzo<br>No. piece<br>No. pièce<br>No. bild<br>No. pieza | No. di codice<br>Part No.<br>No. de ref.<br>Code - Nr.<br>No. de código | No. pezzo<br>No. piece<br>No. pièce<br>No. bild<br>No. pieza | No. di codice<br>Part No.<br>No. de ref.<br>Code - Nr.<br>No. de código |
|--|---|--|---|--|---|
| 1  | 15.0036.215   |  |   |  |   |
| 2  | 15.0036.219   |  |   |  |   |
| 3  | 581.73437 (1)   |  |   |  |   |
| 4  | 599.00183   |  |   |  |   |
| 5  | 599.00184   |  |   |  |   |
| 6  | 599.00185   |  |   |  |   |
| 7  | 599.00186   |  |   |  |   |
| 8  | 599.00187   |  |   |  |   |
| 215/99 (1)   |   |  |   |  | AGGIORNAMENTO<br>UP-DATING<br>MODIFICATION<br>AENDERUNG<br>MODIFICACION |
|  |   |  |   |  | 3/00  |
|  |   |  |   |  | <b>A16</b>  |

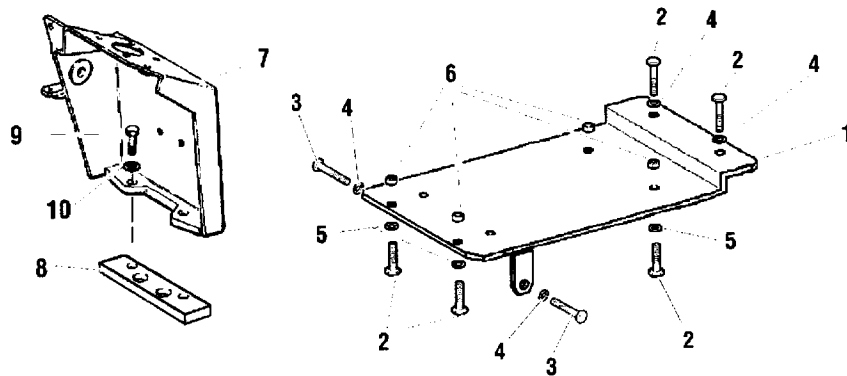
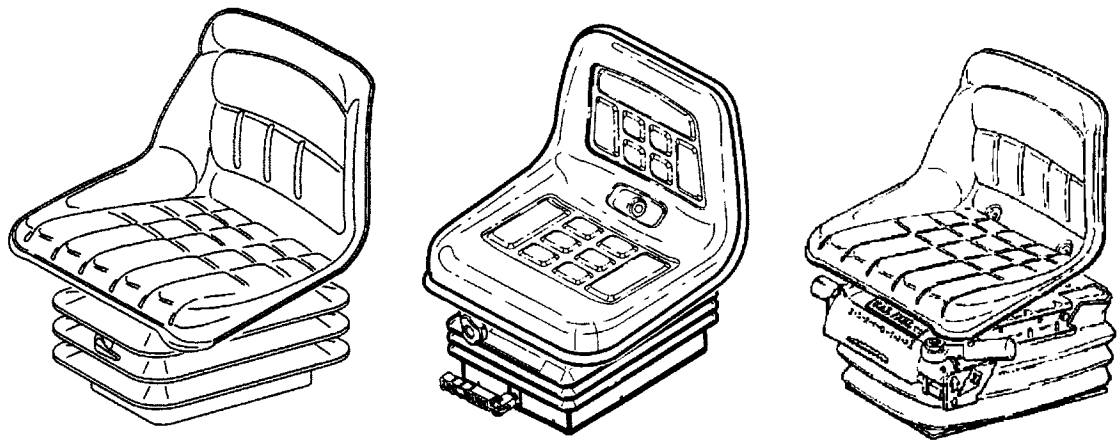

**FERRARI - SYSTEM**  
**50 - 55 - 70 - 75 - 80**  
**RS-FR**

**VERSIONE MONODIREZIONALE CON MARTINETTI ESTERNI**

MONODIRECTIONAL WITH EXTERNAL LIFT  
 MONODIRECTIONNEL AVEC VERINS EXTERIEURS  
 EINGERICHTETEN MIT AUSSEN-WINDEN  
 MONODIRECCIONAL CON MARTINETES ESTERNO

→ Fino al N° di Serie → Dal N° di Serie →  
 To Serial Nr. From Serial Nr.  
 Jusqu'au Nr. de Serie Du Nr. de Serie  
 Bis Serien - Nr. Aus der Serien - Nr.  
 Hasta la Serie Nr. Desde la Serie Nr.

| No. pezzo<br>No. piece<br>No. pièce<br>No. bild<br>No. pieza | No. di codice<br>Part No.<br>No. de ref.<br>Code - Nr.<br>No. de código | No. pezzo<br>No. piece<br>No. pièce<br>No. bild<br>No. pieza | No. di codice<br>Part No.<br>No. de ref.<br>Code - Nr.<br>No. de código | No. pezzo<br>No. piece<br>No. pièce<br>No. bild<br>No. pieza            | No. di codice<br>Part No.<br>No. de ref.<br>Code - Nr.<br>No. de código |
|--|---|--|---|---|---|
| 1  | 590.72636 (1)   |  |   |   |   |
| 2  | 86.2488.000   |  |   |   |   |
| 3  | 311.12150   |  |   |   |   |
| 4  | 84.3643.060   |  |   |   |   |
| 5  | 314.11084   |  |   |   |   |
| 6  | 81.4569.000   |  |   |   |   |
| 7  | 590.72974 (2)   |  |   |   |   |
| 8  | 561.72216   |  |   |   |   |
| 9  | 311.12219   |  |   |   |   |
| 10   | 84.3755.000   |  |   |   |   |
| 114/98 (1)<br>241/98 (2)                                     |   |  |   | AGGIORNAMENTO<br>UP-DATING<br>MODIFICATION<br>AENDERUNG<br>MODIFICACION | 3/00  |

**A17**

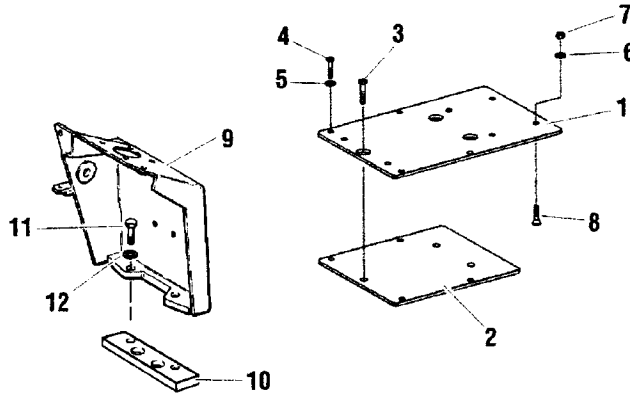
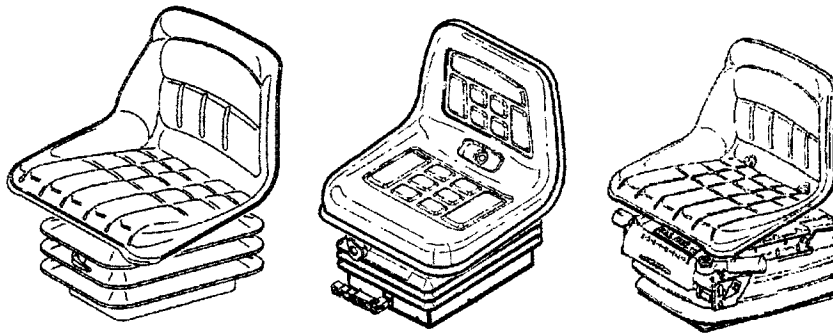

**FERRARI - SYSTEM**  
**50 - 55 - 70 - 75 - 80**  
**RS-FR**

**VERSIONE MONODIREZIONALE CON SOLLEVATORE "MITA"**

MONODIRECTIONAL WITH "MITA" LIFTER  
 MONODIRECTIONNEL AVEC ELEVATEUR "MITA"  
 EINGERICHTETEN MIT "MITA" HEBER  
 MONODIRECCIONAL CON ELEVADOR "MITA"

→ Fino al N°- di Serie | Dal N°- di Serie →  
 To Serial Nr. | From Serial Nr.  
 Jusqu'au Nr. de Serie | Du Nr. de Serie  
 Bis Serien- Nr. | Aus der Serien- Nr.  
 Hasta la Serie Nr. | Desde la Serie Nr.

| No. pezzo<br>No. piece<br>No. pièce<br>No. bild<br>No. pieza | No. di codice<br>Part No.<br>No. de ref.<br>Code - Nr.<br>No. de código | No. pezzo<br>No. piece<br>No. pièce<br>No. bild<br>No. pieza | No. di codice<br>Part No.<br>No. de ref.<br>Code - Nr.<br>No. de código | No. pezzo<br>No. piece<br>No. pièce<br>No. bild<br>No. pieza            | No. di codice<br>Part No.<br>No. de ref.<br>Code - Nr.<br>No. de código |
|--|---|--|---|---|---|
| 1  | 561.72291   |  |   |   |   |
| 2  | 561.72290   |  |   |   |   |
| 3  | 311.12900   |  |   |   |   |
| 4  | 86.2488.000   |  |   |   |   |
| 5  | 84.3643.060   |  |   |   |   |
| 6  | 314.11084   |  |   |   |   |
| 7  | 81.4569.000   |  |   |   |   |
| 8  | 311.32566   |  |   |   |   |
| 9  | 590.72974 (2)   |  |   |   |   |
| 10   | 561.72216 (1)   |  |   |   |   |
| 11   | 311.12219   |  |   |   |   |
| 12   | 84.3755.000   |  |   |   |   |
| 13/98<br>241/98  | (1)<br>(2)  |  |   |   |   |
|  |   |  |   | AGGIORNAMENTO<br>UP-DATING<br>MODIFICATION<br>AENDERUNG<br>MODIFICACION | 3/00  |
|  |   |  |   |   | <b>A17/1</b>  |

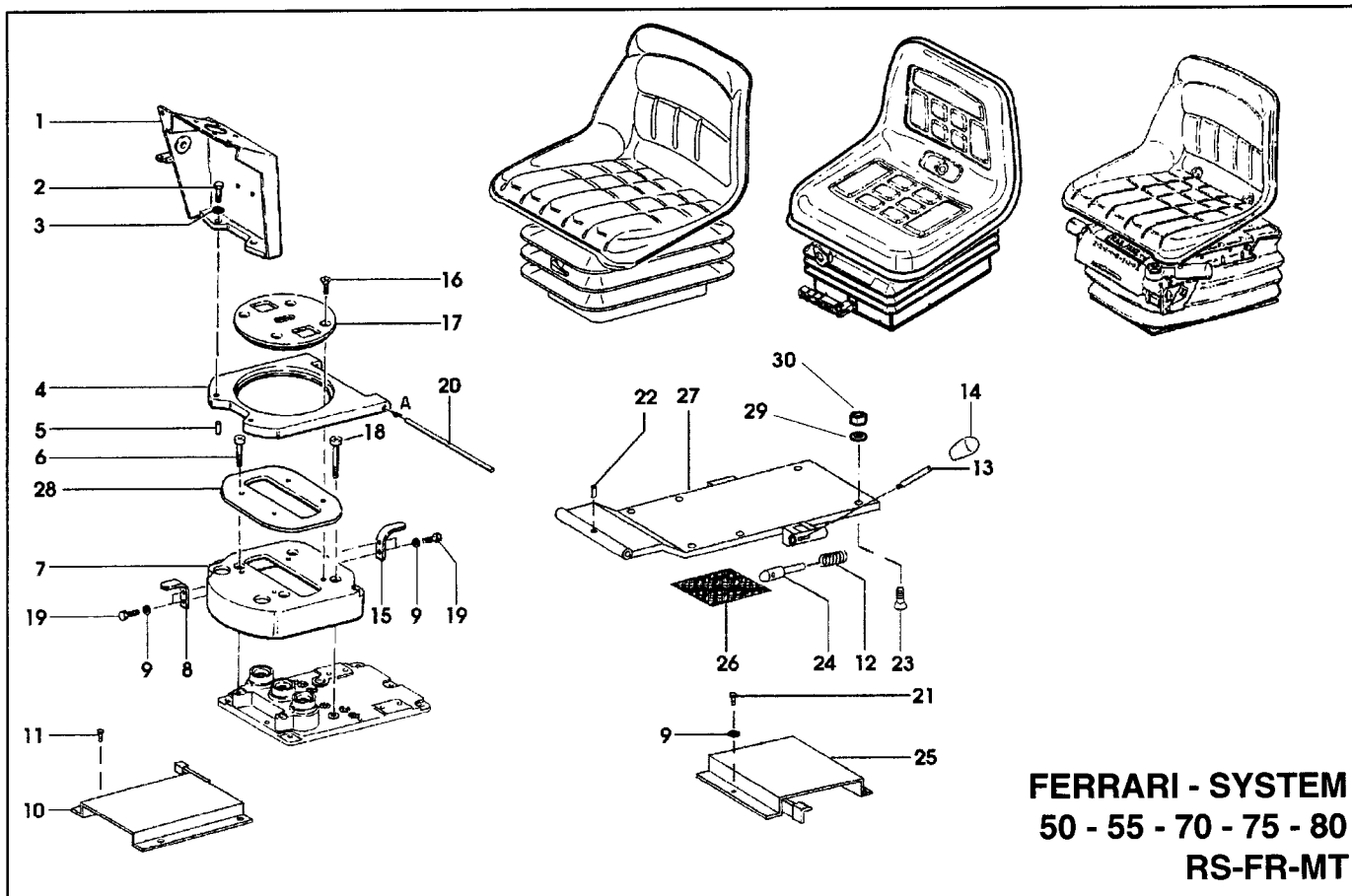

**FERRARI - SYSTEM**  
**50 - 55 - 70 - 75 - 80**  
**RS-FR-MT**

**VERSIONE REVERSIBILE CON MARTINETTI ESTERNI**

REVERSIBLE WITH EXTERNAL LIFT  
 RÉVERSIBLE AVEC VERINS EXTERIEURS  
 WENDETRAKTOR MIT AUSSEN WINDEN  
 REVERSIBLE CON MARTINETES ESTERNO

→ Fino al N° di Serie → Dal N° di Serie →  
 To Serial Nr. From Serial Nr.  
 Jusqu'au Nr. de Serie Du Nr. de Serie  
 Bis Serien - Nr. Aus der Serien - Nr.  
 Hasta la Serie Nr. Desde la Serie Nr.

| No. pezzo<br>No. piece<br>No. pièce<br>No. bild<br>No. pieza | No. di codice<br>Part No.<br>No. de ref.<br>Code - Nr.<br>No. de codigo | No. pezzo<br>No. piece<br>No. pièce<br>No. bild<br>No. pieza | No. di codice<br>Part No.<br>No. de ref.<br>Code - Nr.<br>No. de codigo | No. pezzo<br>No. piece<br>No. pièce<br>No. bild<br>No. pieza | No. di codice<br>Part No.<br>No. de ref.<br>Code - Nr.<br>No. de codigo        |
|--|---|--|---|--|--|
| 1  | 590.72975 (3)   | 21   | 86.2488.000   |  |  |
| 2  | 311.12219   | 22   | 85.1032.000   |  |  |
| 3  | 84.3755.000   | 23   | 311.32566   |  |  |
| 4  | 512.70149   | 24   | 563.71222   |  |  |
| 5  | 85.1318.000   | 25   | 590.71217   |  |  |
| 6  | 311.52100   | 26   | 573.70321   |  |  |
| 7  | 511.70093   | 27   | 590.71213 (1)   |  |  |
| 8  | 590.73111 (4)   | 28   | 580.72972 (2)   |  |  |
| 9  | 84.3643.060   | 29   | 314.11084   |  |  |
| 10   | 590.71221   | 30   | 81.4569.000   |  |  |
| 11   | 86.2464.050   |  |   |  |  |
| 12   | 580.70390   |  |   |  |  |
| 13   | 561.71237   |  |   |  |  |
| 14   | 83.7521.000   |  |   |  |  |
| 15   | 590.73112 (4)   |  |   |  |  |
| 16   | 86.3350.000   |  |   |  |  |
| 17   | 512.70056   |  |   |  |  |
| 18   | 311.52102   |  |   |  |  |
| 19   | 86.2495.010   |  |   |  |  |
| 20   | 561.70391   |  |   |  |  |
| 30/98  | (1)   |  |   |  |  |
| 217/98   | (2) 300605→   |  |   |  |  |
| 241/98   | (3)   |  |   |  |  |
| 54/99  | (4) 302327→   |  |   |  |  |
|  |   |  |   |  | <b>AGGIORNAMENTO</b><br>UP-DATING<br>MODIFICATION<br>AENDERUNG<br>MODIFICACION |
|  |   |  |   |  | 3/00   |
| <b>A17/2</b>   |   |  |   |  |  |

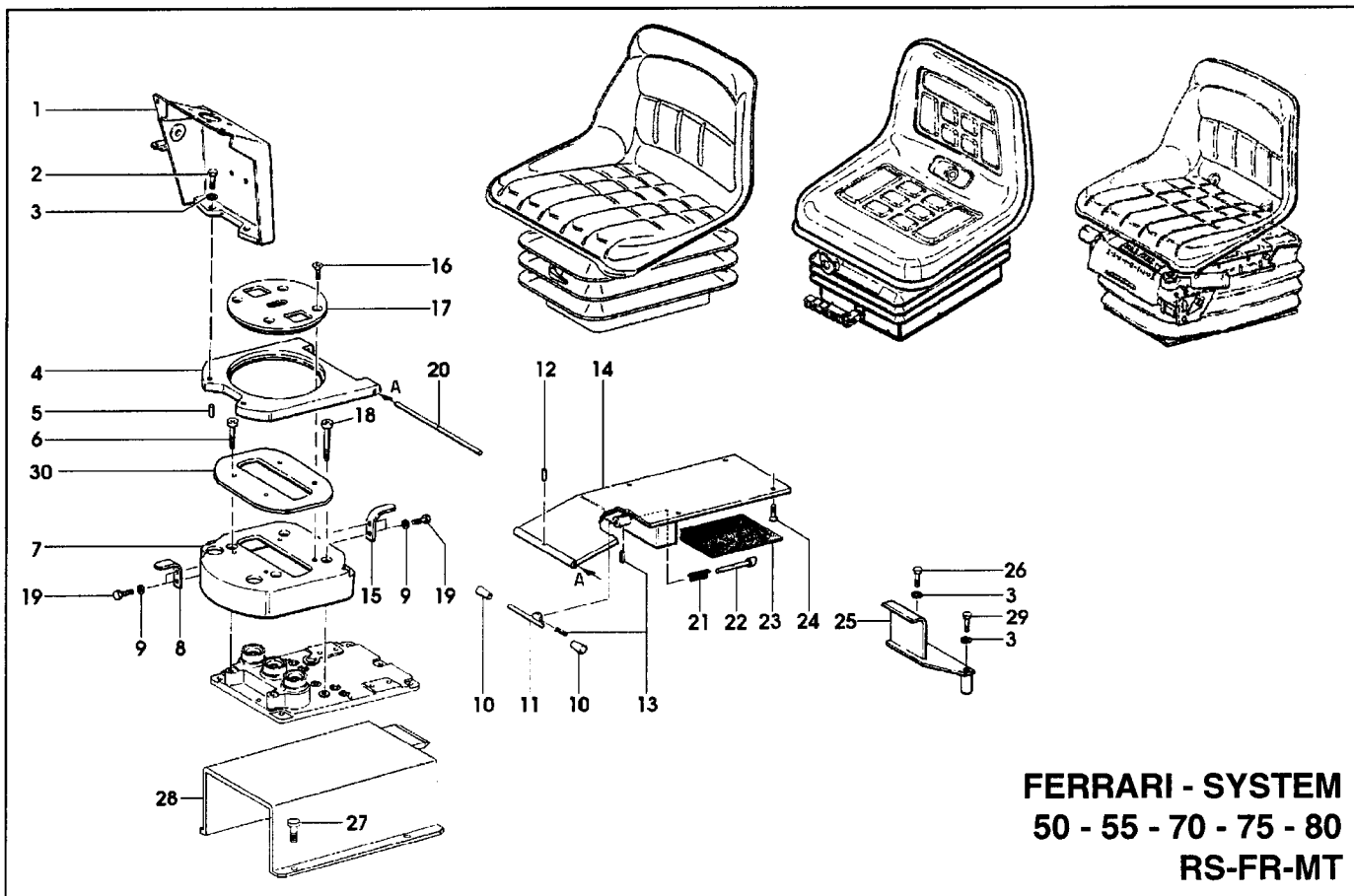

**FERRARI - SYSTEM**  
**50 - 55 - 70 - 75 - 80**  
**RS-FR-MT**

**VERSIONE REVERSIBILE CON SOLLEVATORE "MITA"**

REVERSIBLE WITH "MITA" LIFT  
 RÉVERSIBLE AVEC ELEVATEUR "MITA"  
 WENDETRAKTOR MIT "MITA" HEBER  
 REVERSIBLE CON ELEVADOR "MITA"

→ Fino al N° di Serie / To Serial Nr. / Jusqu'au Nr. de Serie / Bis Serien - Nr. / Hasta la Serie Nr.  
 Dal N° di Serie → / From Serial Nr. / Du Nr. de Serie / Aus der Serien - Nr. / Desde la Serie Nr.

| No. pezzo<br>No. piece<br>No. pièce<br>No. bild<br>No. pieza | No. di codice<br>Part No.<br>No. de ref.<br>Code - Nr.<br>No. de código | No. pezzo<br>No. piece<br>No. pièce<br>No. bild<br>No. pieza | No. di codice<br>Part No.<br>No. de ref.<br>Code - Nr.<br>No. de código | No. pezzo<br>No. piece<br>No. pièce<br>No. bild<br>No. pieza | No. di codice<br>Part No.<br>No. de ref.<br>Code - Nr.<br>No. de código |
|--|---|--|---|--|---|
| 1  | 590.72975 (2)   | 20   | 561.70391   |  |   |
| 2  | 311.12219   | 21   | 580.70390   |  |   |
| 3  | 84.3755.000   | 22   | 563.70388   |  |   |
| 4  | 512.70149   | 23   | 573.70321   |  |   |
| 5  | 85.1318.000   | 24   | 311.32566   |  |   |
| 6  | 311.52100   | 25   | 590.70319   |  |   |
| 7  | 511.70093   | 26   | 86.3493.000   |  |   |
| 8  | 590.73111 (3)   | 27   | 86.2464.050   |  |   |
| 9  | 84.3643.060   | 28   | 590.71231   |  |   |
| 10   | 83.7521.000   | 29   | 311.12215   |  |   |
| 11   | 590.70389   | 30   | 580.72972 (1)   |  |   |
| 12   | 85.1032.000   |  |   |  |   |
| 13   | 342.11029   |  |   |  |   |
| 14   | 590.70320   |  |   |  |   |
| 15   | 590.73112 (3)   |  |   |  |   |
| 16   | 86.3350.000   |  |   |  |   |
| 17   | 512.70056   |  |   |  |   |
| 18   | 311.52102   |  |   |  |   |
| 19   | 86.2495.010   |  |   |  |   |

|            |         |  |             |
|------------|---------|--|-------------|
| 217/98 (1) | 300605→ | <b>AGGIORNAMENTO</b><br>UP-DATING<br>MODIFICATION<br>AENDERUNG<br>MODIFICACION | <b>3/00</b> |
| 241/98 (2) |         |  |             |
| 54/99 (3)  | 302327→ |  |             |

**A17/3**



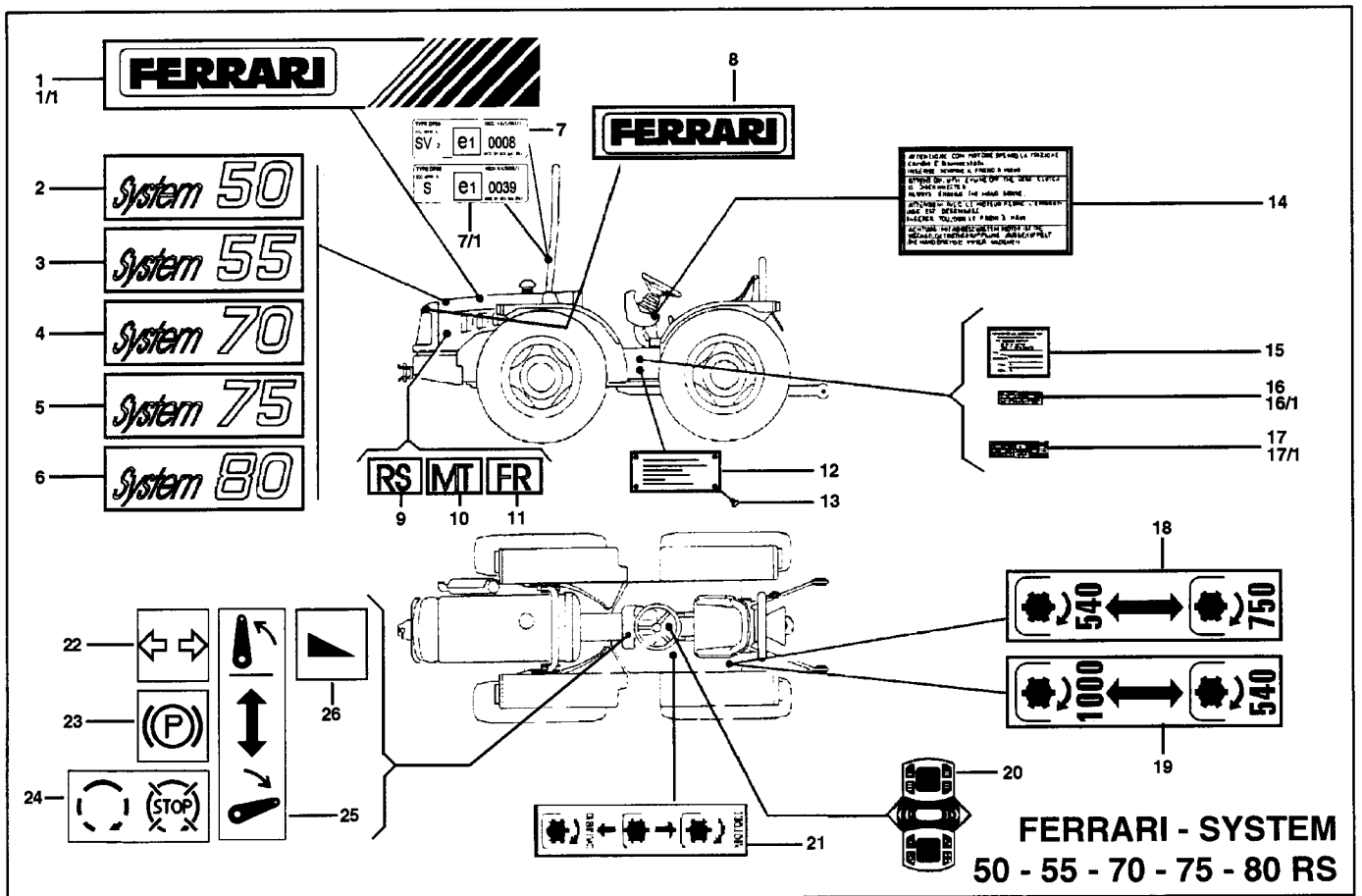

**CARROZZERIA**  
**BODY**  
**CARROSSERIE**  
**KAROSSERIE**  
**CARROCERIA**

**VERSIONE FRANCIA**  
 FRANCE VERSION  
 VARIANTE FRANCE  
 FRANKREICHVERSION  
 VERSION FRANCIA

→ **Fino al N°- di Serie**  
 To Serial Nr.  
 Jusq' au Nr. de Série  
 Bis Serien - Nr.  
 Hasta la Serie Nr.

**Dal N°- di Serie** →  
 From Serial Nr.  
 Du Nr. de Série  
 Aus der Serien - Nr.  
 Desde la Serie Nr.

| No. pezzo<br>No. piece<br>No. pièce<br>No. bild<br>No. pieza | No. di codice<br>Part No.<br>No. de ref.<br>Code - Nr.<br>No. de codigo | No. pezzo<br>No. piece<br>No. pièce<br>No. bild<br>No. pieza | No. di codice<br>Part No.<br>No. de ref.<br>Code - Nr.<br>No. de codigo | No. pezzo<br>No. piece<br>No. pièce<br>No. bild<br>No. pieza | No. di codice<br>Part No.<br>No. de ref.<br>Code - Nr.<br>No. de codigo |
|--|---|--|---|--|---|
| 1  | 15.0120.121 SX  | 17/1   | 580.71243 <b>Δ</b> (70-75)  |  |   |
| 1/1  | 15.0120.120 DX  | 18   | 580.72573 (1)   |  |   |
| 2  | 580.70546   | 19   | 580.72574 (1)   |  |   |
| 3  | 580.72026   | 20   | 580.73761 (4)   |  |   |
| 4  | 580.70545   | 21   | 580.72575 (1)   |  |   |
| 5  | 580.72027   | 22   | 580.72509 (2)   |  |   |
| 6  | 580.71360   | 23   | 580.72510 (2)   |  |   |
| 7  | 580.73643 RS-FR (3)   | 24   | 580.72511 (2)   |  |   |
| 7/1  | 580.73645 MT (3)  | 25   | 580.72516 (2)   |  |   |
| 8  | 15.0120.124   | 26   | 580.72517 (2)   |  |   |
| 9  | 15.0120.122   |  |   |  |   |
| 10   | 580.70934   |  |   |  |   |
| 11   | 580.71174   |  |   |  |   |
| 12   | 580.71057   |  |   |  |   |
| 13   | 80.8805.000   |  |   |  |   |
| 14   | 580.70710   |  |   |  |   |
| 15   | 580.71244 <b>Δ</b>  |  |   |  |   |
| 16   | 580.71246 <b>Δ</b> (50-55)  |  |   |  |   |
| 16/1   | 580.71247 <b>Δ</b> (70-75)  |  |   |  |   |
| 17   | 580.71242 <b>Δ</b> (50-55)  |  |   |  |   |

82/98 (1)  
 254/99 (2)  
 21/00 (3)  
 36/00 (4)

**AGGIORNAMENTO**  
 UP-DATING  
 MODIFICATION  
 AENDERUNG  
 MODIFICACION

3/00

**A18**

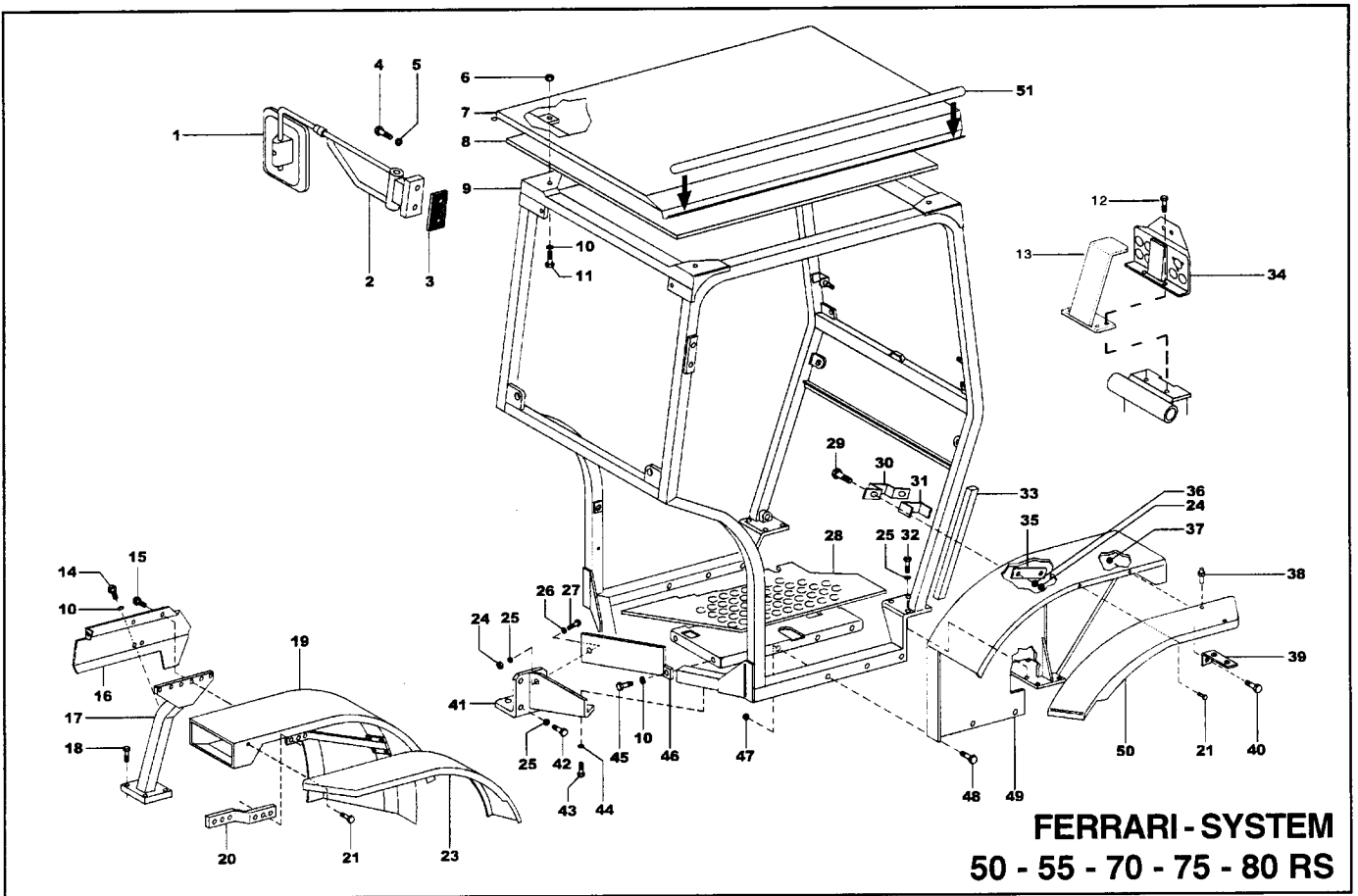

**FERRARI-SYSTEM**  
**50 - 55 - 70 - 75 - 80 RS**

**CARROZZERIA**  
**BODY**  
**CARROSSERIE**  
**KAROSSERIE**  
**CARROCERIA**

▲ PNEUMATICI 15"    ▲▲ PNEUMATICI 18" e 20"  
 TYRE 15"            TYRE 18" AND 20"  
 PNEUMATIQUE 15"    PNEUMATIQUE 18" ET 20"  
 REIFEN 15"            REIFEN 18" UND 20"  
 NEUMATICO 15"        NEUMATICO 18" Y 20"

→ Fino al N° di Serie  
 To Serial Nr.  
 Jusq' au Nr. de Série  
 Bis Serien - Nr.  
 Hasta la Serie Nr.

Dal N° di Serie →  
 From Serial Nr.  
 Du Nr. de Série  
 Aus der Serien - Nr.  
 Desde la Serie Nr.

| No. pezzo<br>No. piece<br>No. pièce<br>No. bild<br>No. pieza | No. di codice<br>Part No.<br>No. de ref.<br>Code - Nr.<br>No. de código | No. pezzo<br>No. piece<br>No. pièce<br>No. bild<br>No. pieza | No. di codice<br>Part No.<br>No. de ref.<br>Code - Nr.<br>No. de código | No. pezzo<br>No. piece<br>No. pièce<br>No. bild<br>No. pieza | No. di codice<br>Part No.<br>No. de ref.<br>Code - Nr.<br>No. de código | No. pezzo<br>No. piece<br>No. pièce<br>No. bild<br>No. pieza | No. di codice<br>Part No.<br>No. de ref.<br>Code - Nr.<br>No. de código |
|--|---|--|---|--|---|--|---|
| 1  | 581.71066   | 19   | 590.70460 (SX) ▲▲   | 30   | 561.71119   | 46/1   | 561.70876 (DX)  |
| 2  | 581.71536   | 19/1   | 590.70459 (DX) ▲▲   | 31   | 573.71121   | 47   | 81.4573.000   |
| 3  | 581.71054   | 19   | 590.70834 (SX) ▲  | 32   | 86.3359.000   | 48   | 86.3000.000   |
| 4  | 86.2226.010   | 19/1   | 590.70833 (DX) ▲  | 33   | 25.6910.000   | 49   | 590.70893 (SX)  |
| 5  | 84.3570.000   | 20   | 561.70826 (SX)  | 34   | 590.72238   | 49/1   | 590.70894 (DX)  |
| 6  | 81.4574.000   | 20/1   | 561.70825 (DX)  | 35   | 561.71120   | 50   | 573.70799 (SX)  |
| 7  | 590.73369 (2)   | 21   | 80.8857.000   | 36   | 84.3570.000   | 50/1   | 573.70800 (DX)  |
| 8  | 138.00033 (2)   | 22   | 573.70471 (SX) ▲▲   | 37   | 81.4548.000   | 51   | 25.6809.000   |
| 9  | 590.70858   | 22/1   | 573.70470 (DX) ▲▲   | 38   | 80.8857.000   |  |   |
| 10   | 84.3643.060   | 22   | 573.70836 (SX) ▲  | 39   | 561.71075   |  |   |
| 11   | 86.2546.000   | 22/1   | 573.70835 (DX) ▲  | 40   | 86.2160.000   |  |   |
| 12   | 311.12272 (1)   | 23   | 573.70798 (SX)  | 41   | 590.70845 (SX)  |  |   |
| 13   | 590.73191 (1)   | 23/1   | 573.70801 (DX)  | 41/1   | 590.70846 (DX)  |  |   |
| 14   | 86.2455.000   | 24   | 81.4545.000   | 42   | 86.3276.000   |  |   |
| 15   | 86.2555.000   | 25   | 84.3755.000   | 43   | 86.3740.000   |  |   |
| 16   | 561.70822 (SX)  | 26   | 84.3680.000   | 44   | 84.3843.060 ▲▲  |  |   |
| 16/1   | 561.70823 (DX)  | 27   | 86.2190.000   | 45   | 311.11151 ▲▲  |  |   |
| 17   | 590.70824   | 28   | 573.70851 (SX)  | 46   | 561.70844 (SX) ▲  |  |   |
| 18   | 86.3703.000   | 28/1   | 573.71077 (DX)  | 46/1   | 561.70843 (DX) ▲  |  |   |
|  |   | 29   | 86.2129.000   | 46   | 561.70877 (SX)  |  |   |

94/99 (1)  
 200/99 (2)

**AGGIORNAMENTO**  
 UP-DATING  
 MODIFICATION  
 AENDERUNG  
 MODIFICACION

3/00

**A19**

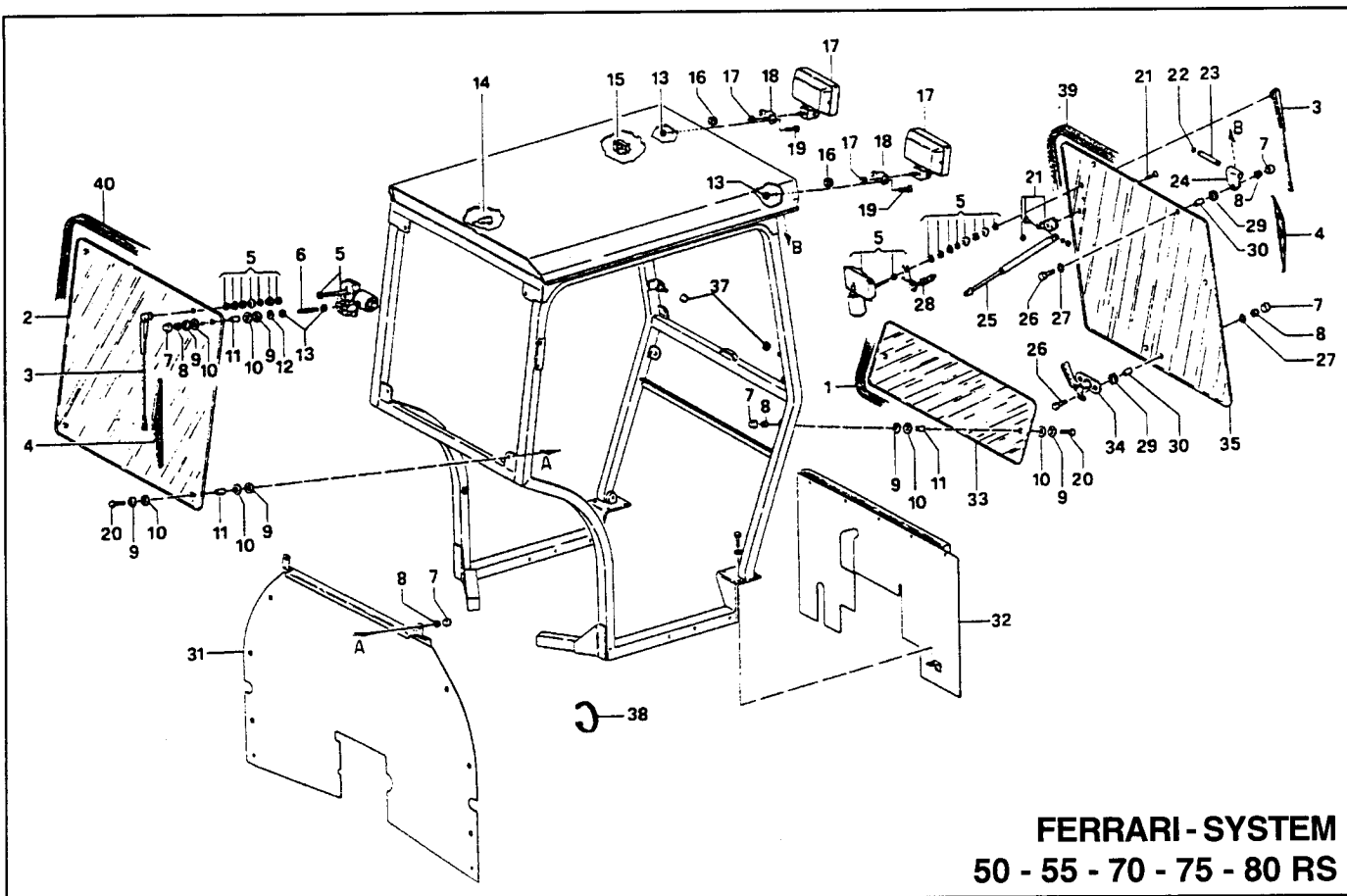

**FERRARI-SYSTEM**  
**50 - 55 - 70 - 75 - 80 RS**

**CARROZZERIA**

BODY

CARROSSERIE

KAROSSERIE

CARROCCERIA

→ Fino al N°- di Serie

To Serial Nr.

Jusq' au Nr. de Série

Bis Serien - Nr.

Hasta la Serie Nr.

Dal N°- di Serie →

From Serial Nr.

Du Nr. de Série

Aus der Serien - Nr.

Desde la Serie Nr.

| No. pezzo<br>No. piece<br>No. pièce<br>No. bild<br>No. pieza | No. di codice<br>Part No.<br>No. de ref.<br>Code - Nr.<br>No. de código | No. pezzo<br>No. piece<br>No. pièce<br>No. bild<br>No. pieza | No. di codice<br>Part No.<br>No. de ref.<br>Code - Nr.<br>No. de código | No. pezzo<br>No. piece<br>No. pièce<br>No. bild<br>No. pieza | No. di codice<br>Part No.<br>No. de ref.<br>Code - Nr.<br>No. de código |
|--|---|--|---|--|---|
| 1  | 581.70867   | 21   | 581.71114   |  |   |
| 2  | 580.70856   | 22   | 352.11060   |  |   |
| 3  | 581.70861   | 23   | 560.71681   | (1)  |   |
| 4  | 581.70860   | 24   | 561.71106   | (1)  |   |
| 5  | 581.70837   | 25   | 581.71868   |  |   |
| 6  | 313.12084   | 26   | 86.2724.000   |  |   |
| 7  | 581.70866   | 27   | 84.3708.000   |  |   |
| 8  | 81.4585.000   | 28   | 581.71116   |  |   |
| 9  | 581.70863   | 29   | 581.71113   |  |   |
| 10   | 581.70864   | 30   | 581.71112   |  |   |
| 11   | 581.70865   | 31   | 590.71087   |  |   |
| 12   | 84.3696.000   | 32   | 590.71085   |  |   |
| 13   | 81.4574.000   | 33   | 580.70857   |  |   |
| 14   | 82.5407.050   | 34   | 581.71115   |  |   |
| 15   | 581.70859   | 35   | 580.71104   |  |   |
| 16   | 82.5414.000   | 37   | 81.4547.000   |  |   |
| 17   | 581.70847   | 38   | 81.7660.000   |  |   |
| 18   | 561.70854   | 39   | 590.71083   |  |   |
| 19   | 86.2474.010   | 40   | 590.71084   |  |   |
| 20   | 311.22085   |  |   |  |   |

234/98 (1)

AGGIORNAMENTO  
 UP-DATING  
 MODIFICATION  
 AENDERUNG  
 MODIFICACION

3/00

**A20**

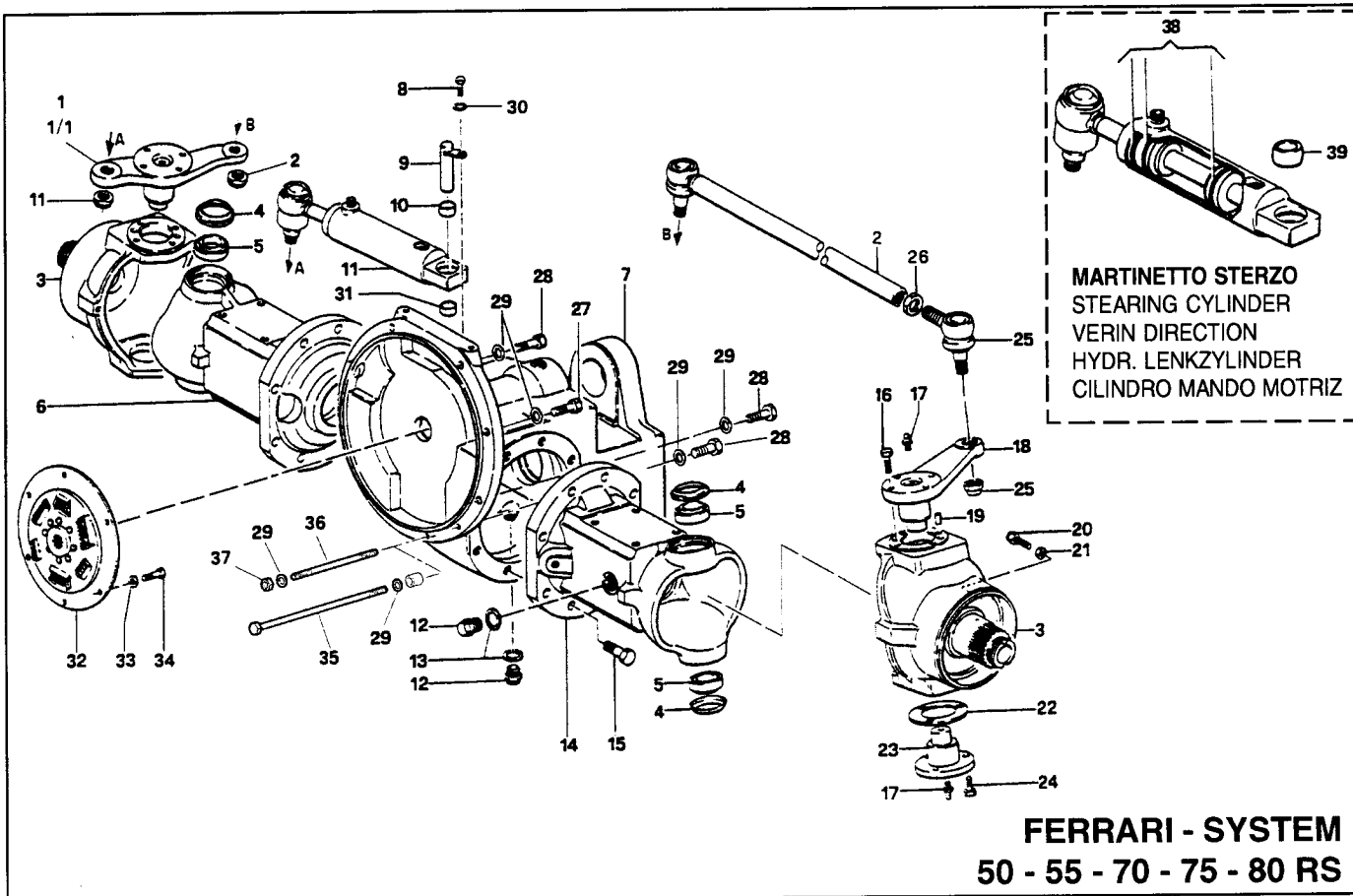

**PONTE ANTERIORE E DIFFERENZIALE**  
**FRONT AXLE AND DIFFERENTIAL**  
**PONT AVANT ET DIFFERENTIEL**  
**ACHSANTRIEBE VORNE UND DIFFERENTIAL**  
**PUNTE DELANTERO Y DIFERENCIAL**

**FRUTTETO**  
 NARROWER TRACTOR FOR ROWS  
 TRACTEUR POUR OUILLERES  
 ENGE VERSION ZUR BEHANDLUNG ZWISCHEN DEN  
 PFLANZENREIHEN  
 TRACTOR ESTRECHO PARA HILERAS

→ Fino al N°-di Serie / To Serial Nr.  
 Jusqu'au Nr. de Série / Du Nr. de Série  
 Bis Serien - Nr. / Aus der Serien - Nr.  
 Hasta la Serie Nr. / Desde la Serie Nr. →

| No. pezzo<br>No. piece<br>No. pièce<br>No. bild<br>No. pieza | No. di codice<br>Part No.<br>No. de ref.<br>Code - Nr.<br>No. de código | No. pezzo<br>No. piece<br>No. pièce<br>No. bild<br>No. pieza | No. di codice<br>Part No.<br>No. de ref.<br>Code - Nr.<br>No. de código | No. pezzo<br>No. piece<br>No. pièce<br>No. bild<br>No. pieza | No. di codice<br>Part No.<br>No. de ref.<br>Code - Nr.<br>No. de código |
|--|---|--|---|--|---|
| 1  | 523.70058   | 20   | 563.70217   | 36   | 83.8475.000 80  |
| 1/1  | 523.71173   | 21   | 81.4632.000   | 37   | 81.4629.010 80  |
| 2  | 590.70225   | 22   | 561.70082 (0,5)   | 38   | 581.71738   |
| 3  | 512.70090   | 22/1   | 561.70221 (0,6)   | 39   | 581.71799   |
| 4  | 581.70077   | 22/2   | 561.70222 (0,7)   |  |   |
| 5  | 81.2747.000   | 22/3   | 561.70223 (0,8)   |  |   |
| 6  | 512.70096   | 22/4   | 561.73353 (0,4)   |  |   |
| 7  | 511.72560 (1)   | 23   | 523.70083   |  |   |
| 8  | 311.11151   | 24   | 86.3267.050   |  |   |
| 9  | 590.71171   | 25   | 581.70069   |  |   |
| 10   | 561.70226   | 26   | 563.70486   |  |   |
| 11   | 581.70059   | 27   | 311.12211   |  |   |
| 12   | 581.73495 (2)   | 28   | 311.12212   |  |   |
| 13   | 84.4273.090   | 29   | 84.3755.000   |  |   |
| 14   | 512.70103   | 30   | 84.3643.060   |  |   |
| 15   | 86.4222.010   | 31   | 561.71172   |  |   |
| 16   | 86.3358.050   | 32   | 581.73494 (3)   |  |   |
| 17   | 82.6038.000   | 33   | 314.21083   |  |   |
| 18   | 523.70057   | 34   | 86.2555.000   |  |   |
| 19   | 563.70228   | 35   | 311.11218 50-55-70-75   |  |   |

85/98 (1)  
 230/99 (2)  
 290/99 (3) 302619→

AGGIORNAMENTO  
 UP-DATING  
 MODIFICATION  
 AENDERUNG  
 MODIFICACION

3/00

**B1**

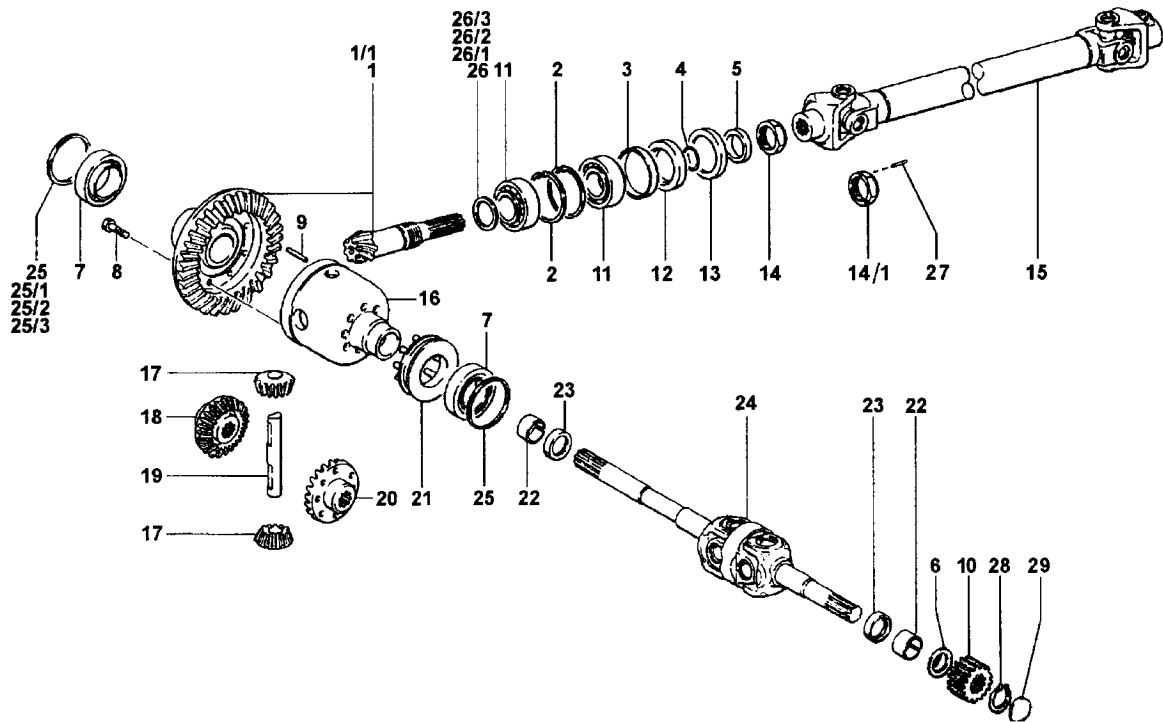

## FERRARI-SYSTEM 50 - 55 - 70 - 75 - 80 RS

### PONTE ANTERIORE E DIFFERENZIALE

FRONT AXLE AND DIFFERENTIAL

PONT AVANT ET DIFFERENTIEL

ACHSANTRIEBE VORNE UND DIFFERENTIAL

PUENTE DELANTERO Y DIFERENCIAL

▲ PNEUMATICI 15" ▲▲ PNEUMATICI 18" e 20"

TYRE 15"

PNEUMATIQUE 15"

REIFEN 15"

NEUMATICO 15"

TYRE 18" AND 20"

PNEUMATIQUE 18" ET 20"

REIFEN 18" UND 20"

NEUMATICO 18" Y 20"

→ Fino al N°- di Serie

To Serial Nr.

Jusq' au Nr. de Série

Bis Serien - Nr.

Hasta la Serie Nr.

Dal N°- di Serie →

From Serial Nr.

Du Nr. de Série

Aus der Serien - Nr.

Desde la Serie Nr.

| No. pezzo<br>No. piece<br>No. pièce<br>No. bild<br>No. pieza | No. di codice<br>Part No.<br>No. de ref.<br>Code - Nr.<br>No. de código | No. pezzo<br>No. piece<br>No. pièce<br>No. bild<br>No. pieza | No. di codice<br>Part No.<br>No. de ref.<br>Code - Nr.<br>No. de código | No. pezzo<br>No. piece<br>No. pièce<br>No. bild<br>No. pieza                   | No. di codice<br>Part No.<br>No. de ref.<br>Code - Nr.<br>No. de código |
|--|---|--|---|--|---|
| 1  | 593.70208 ▲ (9/43)  | 19   | 564.71036 (3)   |  |   |
| 1/1  | 593.70737 ▲▲ (12/43)  | 20   | 524.70063 (1)   |  |   |
| 2  | 80.1422.010   | 21   | 590.70065   |  |   |
| 3  | 561.70213   | 22   | 581.70039   |  |   |
| 4  | 80.3078.100   | 23   | 80.2119.050   |  |   |
| 5  | 564.70215   | 24   | 581.70107   |  |   |
| 6  | 564.70216   | 25   | 563.70089 (0,5)   |  |   |
| 7  | 81.2956.000   | 25/1   | 563.70127 (0,6)   |  |   |
| 8  | 86.3311.250 (2)   | 25/2   | 563.70128 (0,7)   |  |   |
| 9  | 563.71037   | 26   | 563.70209 (2,85)  |  |   |
| 10   | 524.70086   | 26/1   | 563.70210 (2,95)  |  |   |
| 11   | 81.2859.000   | 26/2   | 563.70211 (3,05)  |  |   |
| 12   | 80.2239.045   | 26/3   | 563.70212 (3,15)  |  |   |
| 13   | 561.70214   | 27   | 85.1044.000 (4)   |  |   |
| 14   | 563.70085   | 28   | 80.1218.010   |  |   |
| 14/1   | 563.72536 (4)   | 29   | 564.70084   |  |   |
| 15   | 581.70220   |  |   |  |   |
| 16   | 513.71035 (2)   |  |   |  |   |
| 17   | 524.70067   |  |   |  |   |
| 18   | 524.70064 (1)   |  |   |  |   |
| 179/97   | (1)   |  |   |  |   |
| 188/97   | (2)   |  |   |  |   |
| 60/98  | (3)   |  |   |  |   |
| 85/98  | (4)   |  |   |  |   |
|  |   |  |   | <b>AGGIORNAMENTO</b><br>UP-DATING<br>MODIFICATION<br>AENDERUNG<br>MODIFICACION |   |
|  |   |  |   | 3/00   |   |
| B2   |   |  |   |  |   |

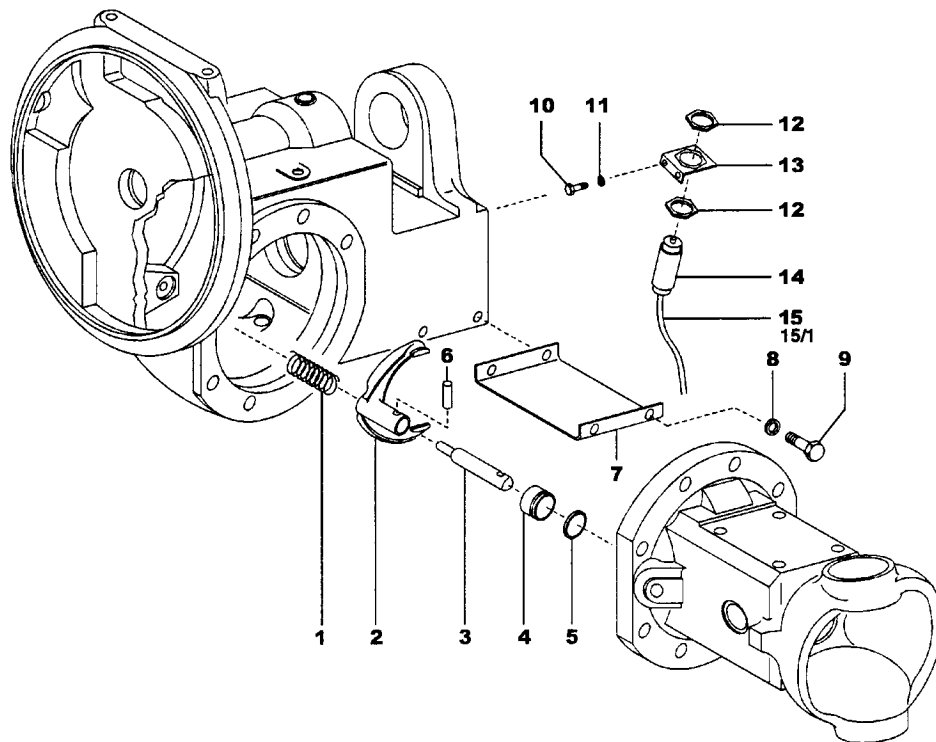

**FERRARI - SYSTEM**  
**50 - 55 - 70 - 75 - 80 RS**

**PONTE ANTERIORE E DIFFERENZIALE**  
**FRONT AXLE AND DIFFERENTIAL**  
**PONT AVANT ET DIFFERENTIEL**  
**ACHSANTRIRBE VORNE UND DIFFERENTIAL**  
**PUENTE DELANTERO Y DIFERENCIAL**

→ Fino al N°- di Serie →  
 To Serial Nr.  
 Jusqu' au Nr. de Sèrie  
 Bis Serien - Nr.  
 Hasta la Serie Nr.

Dal N°- di Serie →  
 From Serial Nr.  
 Du Nr. de Sèrie  
 Aus der Serien - Nr.  
 Desde la Serie Nr.

| No. pezzo<br>No. piece<br>No. pièce<br>No. bild<br>No. pieza | No. di codice<br>Part No.<br>No. de ref.<br>Code - Nr.<br>No. de código | No. pezzo<br>No. piece<br>No. pièce<br>No. bild<br>No. pieza | No. di codice<br>Part No.<br>No. de ref.<br>Code - Nr.<br>No. de código | No. pezzo<br>No. piece<br>No. pièce<br>No. bild<br>No. pieza | No. di codice<br>Part No.<br>No. de ref.<br>Code - Nr.<br>No. de código |
|--|---|--|---|--|---|
|--|---|--|---|--|---|

|      |                        |  |  |  |  |
|------|------------------------|--|--|--|--|
| 1    | 580.70205              |  |  |  |  |
| 2    | 512.70203 (1)          |  |  |  |  |
| 3    | 563.70582              |  |  |  |  |
| 4    | 563.70583              |  |  |  |  |
| 5    | 581.70195              |  |  |  |  |
| 6    | 85.1260.000            |  |  |  |  |
| 7    | 561.72538 (2)          |  |  |  |  |
| 8    | 84.3570.000            |  |  |  |  |
| 9    | 311.12082              |  |  |  |  |
| 10   | 311.11151              |  |  |  |  |
| 11   | 84.3643.060            |  |  |  |  |
| 12   | 563.72536 (2)          |  |  |  |  |
| 13   | 561.72537 (2)          |  |  |  |  |
| 14   | 581.72278 (2)          |  |  |  |  |
| 15   | 580.72565 <b>R</b> (2) |  |  |  |  |
| 15/1 | 580.72564 <b>M</b> (2) |  |  |  |  |

|            |           |  |  |  |             |
|------------|-----------|--|--|--|-------------|
| 178/97 (1) | 85/98 (2) |  |  |  |             |
|            |           |  |  | <b>AGGIORNAMENTO</b><br>UP-DATING<br>MODIFICATION<br>AENDERUNG<br>MODIFICACION | <b>3/00</b> |
|            |           |  |  |  | <b>B3</b>   |

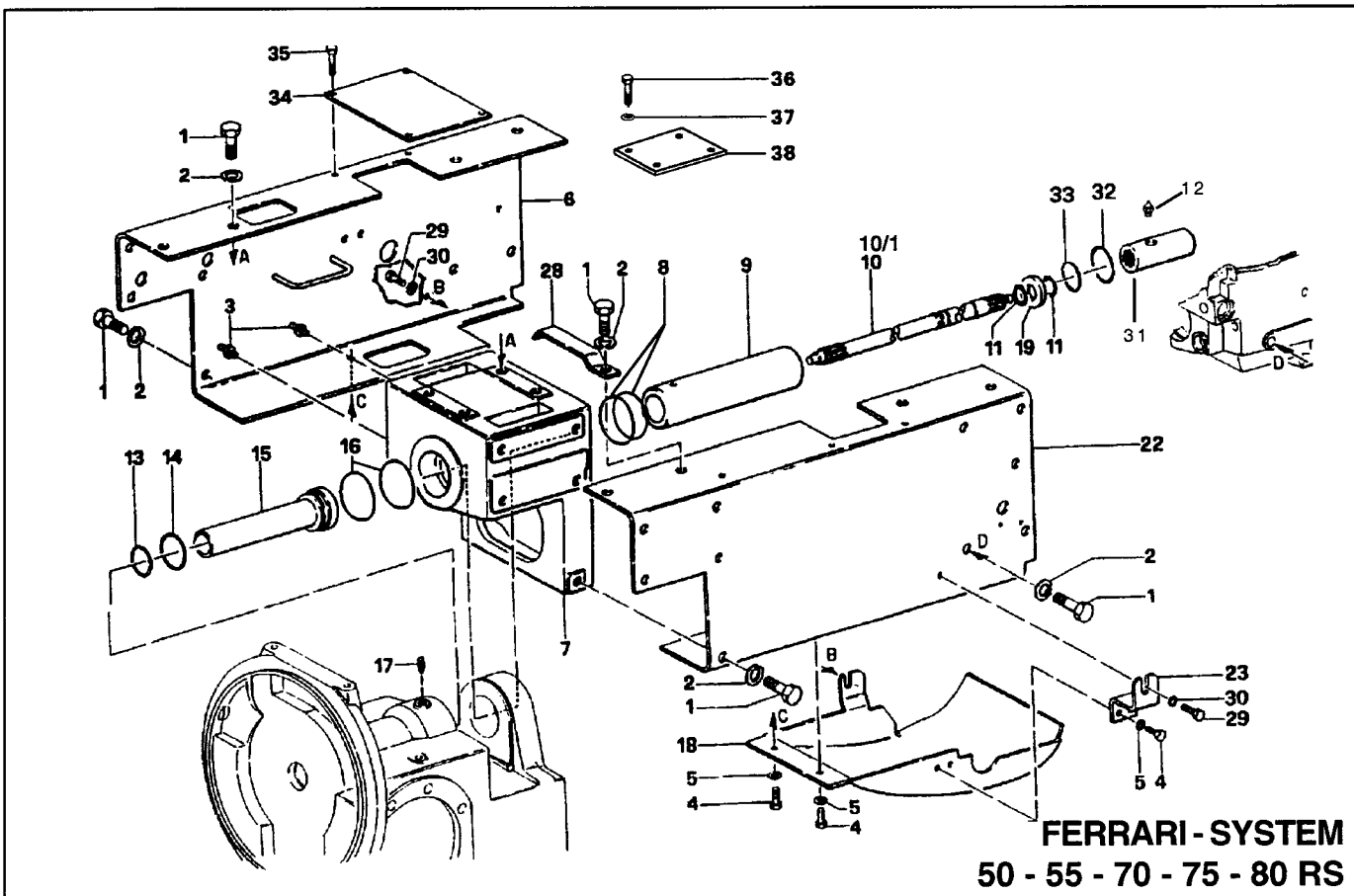

**FERRARI-SYSTEM**  
**50 - 55 - 70 - 75 - 80 RS**

**SCATOLA CENTRALE**  
**INTERMEDIATE HOUSING**  
**CARTER MEDIAN**  
**MITTLEREGEHAUSE**  
**CAJA INTERMEDIA**

**R REVERSIBILE**      **M MONODIREZIONALE**  
 REVERSIBLE              MONODIRECTIONAL  
 RÉVERSIBLE              MONODIRECTIONNEL  
 WENDETRAKTOR          EINGERICHTETEN  
 REVERSIBLE              MONODIRECCIONAL

→ **Fino al N°- di Serie**      **Dal N°- di Serie** →  
*To Serial Nr.*                      *From Serial Nr.*  
*Jusq' au Nr. de Sèrie*          *Du Nr. de Sèrie*  
*Bis Serien - Nr.*                  *Aus der Serien - Nr.*  
*Hasta la Serie Nr.*              *Desde la Serie Nr.*

| No. pezzo<br>No. piece<br>No. pièce<br>No. bild<br>No. pieza | No. di codice<br>Part No.<br>No. de ref.<br>Code - Nr.<br>No. de codigo | No. pezzo<br>No. piece<br>No. pièce<br>No. bild<br>No. pieza | No. di codice<br>Part No.<br>No. de ref.<br>Code - Nr.<br>No. de codigo | No. pezzo<br>No. piece<br>No. pièce<br>No. bild<br>No. pieza | No. di codice<br>Part No.<br>No. de ref.<br>Code - Nr.<br>No. de codigo |
|--|---|--|---|--|---|
|--|---|--|---|--|---|

|      |                          |    |             |              |     |
|------|--------------------------|----|-------------|--------------|-----|
| 1    | 86.4180.000              | 22 | 561.70006   |              |     |
| 2    | 84.3921.030              | 23 | 561.70360   |              |     |
| 3    | 82.6056.000              | 28 | 561.70579   | <b>R</b>     |     |
| 4    | 311.11151                | 29 | 311.12219   |              |     |
| 5    | 84.3643.060              | 30 | 84.3755.000 |              |     |
| 6    | 561.70007                | 31 | 564.71048   | (φ 30)       | (3) |
| 7    | 511.72181 (1)            | 32 | 381.12982   | (φ 30)       |     |
| 8    | 80.3210.005 (1)          | 33 | 80.0056.050 | (φ 30)       |     |
| 9    | 564.70011                | 34 | 561.71067   |              |     |
| 10   | 565.71082 (φ 30) (L=840) | 35 | 86.2479.020 |              |     |
| 10/1 | 565.71044 (φ 30) (L=850) | 36 | 311.12149   | <b>M</b> (2) |     |
| 11   | 351.21030                | 37 | 84.3643.060 | <b>M</b> (2) |     |
| 12   | 86.6038.000 (3)          | 38 | 561.72570   | <b>M</b> (2) |     |
| 13   | 80.3209.000              |    |             |              |     |
| 14   | 80.3209.070              |    |             |              |     |
| 15   | 590.70012                |    |             |              |     |
| 16   | 80.3210.005 (1)          |    |             |              |     |
| 17   | 581.70013                |    |             |              |     |
| 18   | 590.71276                |    |             |              |     |
| 19   | 573.71049 (φ 30)         |    |             |              |     |

|                    |  |  |  |      |  |
|--------------------|--|--|--|------|--|
| 189/97 (1)         |  |  |  |      | <b>AGGIORNAMENTO</b><br><b>UP-DATING</b><br><b>MODIFICATION</b><br><b>AENDERUNG</b><br><b>MODIFICACION</b> |
| 69/98 (2)          |  |  |  | 3/00 |  |
| 116/99 (3) 301471→ |  |  |  |      |  |

**B4**

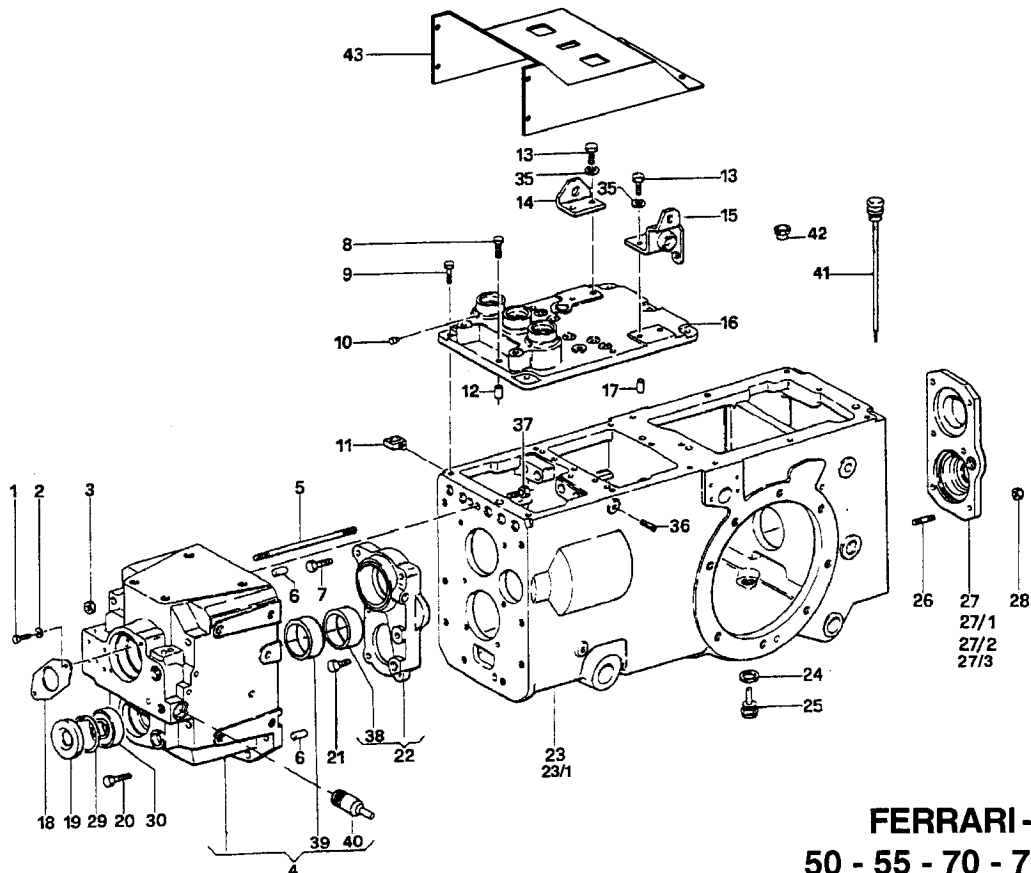

## FERRARI-SYSTEM 50 - 55 - 70 - 75 - 80 RS

### SCATOLA CAMBIO E SCATOLA FRIZIONE

GEAR BOX AND CLUTCH CASES

BOITE DE VITESSES ET BOITE D'EMBRAYAGE

GETRIEBE-GEHAEUSE UND KUPPLUNGS-GEHAEUSE

CAJA DE CAMBIOS Y CAJA EMBRAGUES

\* PRESA DI FORZA 540/1000

POWER TAKE-OFF 540/1000

PRISE DE FORCE 540/1000

NEBEN-ANTRIEB 540/1000

TOMA DE FUERZA 540/1000

\*\* PRESA DI FORZA 540/750

POWER TAKE-OFF 540/750

PRISE DE FORCE 540/750

NEBEN-ANTRIEB 540/750

TOMA DE FUERZA 540/750

→ Fino al N° di Serie

To Serial Nr.

Jusq' au Nr. de Série

Bis Serien - Nr.

Hasta la Serie Nr.

Dal N° di Serie →

From Serial Nr.

Du Nr. de Série

Aus der Serien - Nr.

Desde la Serie Nr.

| No. pezzo<br>No. piece<br>No. pièce<br>No. bild<br>No. pieza | No. di codice<br>Part No.<br>No. de ref.<br>Code - Nr.<br>No. de codigo | No. pezzo<br>No. piece<br>No. pièce<br>No. bild<br>No. pieza | No. di codice<br>Part No.<br>No. de ref.<br>Code - Nr.<br>No. de codigo | No. pezzo<br>No. piece<br>No. pièce<br>No. bild<br>No. pieza | No. di codice<br>Part No.<br>No. de ref.<br>Code - Nr.<br>No. de codigo   |
|--|---|--|---|--|---|
| 1  | 311.11090   | 22   | 592.71148   |  | N.B.  |
| 2  | 84.3570.000   | 23   | 511.71142 (5)   |  | In sostituzione del particolare 27/1;<br>fornire il 27/2 e i particolari 17/2 +<br>20/1 + 21/1 di TAV. C13          |
| 3  | 81.4698.000   | 23/1   | 564.72910 (7)   |  | N.B.  |
| 4  | 593.71071   | 24   | 84.4273.090   |  | instead of part no. 27/1;<br>please indicate no. 27/2 and part no.<br>17/2 + 20/1 + 21/1 on TABLE C13               |
| 5  | 563.70435   | 25   | 581.70021   |  | N.B.  |
| 6  | 561.70016   | 26   | 83.8154.010   |  | Au lieu de la pièce 27/1;<br>indiquer la pièce 27/2 et les pièces<br>17/2 + 20/1 + 21/1 de la TABLE C13             |
| 7  | 86.2875.000   | 27   | 511.70102 **  |  | N.B.  |
| 8  | 311.12152   | 27/1   | 511.70754 *(N.B.) (1)   |  | Als Ersatz für den Teil 27/1;<br>geben Sie bitte die Teile 27/2 und den<br>Teil 17/2 + 20/1 + 21/1 auf TAFEL C13 an |
| 9  | 311.12146   | 27/2   | 511.71984 (2)   |  | N.B.  |
| 10   | 563.70018 (3)   | 27/3   | 511.73239 (8)   |  | En lugar de la pieza 27/1;<br>indicar 27/2 y la pieza 17/2 + 20/1 +<br>21/1 en la TABLA C13                         |
| 11   | 561.70397   | 28   | 81.4574.000   |  |   |
| 12   | 561.70017   | 29   | 351.11062   |  |   |
| 13   | 311.12150   | 30   | 371.11254   |  |   |
| 14   | 561.72065   | 35   | 314.24084   |  |   |
| 15   | 590.71214   | 36   | 86.3183.000   |  |   |
| 16   | 511.70019 (3)   | 37   | 86.3982.050   |  |   |
| 17   | 571.70016   | 38   | 564.70002   |  |   |
| 18   | 561.70199   | 39   | 564.70003   |  |   |
| 19   | 80.2104.000   | 40   | 564.70030   |  |   |
| 20   | 311.00104   | 41   | 581.71198 (6)   |  |   |
| 21   | 86.2723.000   | 42   | 300.40005   |  |   |
|  |   | 43   | 573.73760 M (4) (9)   |  |   |
| 91/96  | (1)   | 132/98   | (6)   |  | AGGIORNAMENTO<br>UP-DATING<br>MODIFICATION<br>AENDERUNG<br>MODIFICACION   |
| 60/97  | (2)   | 191/98   | (7)   |  |   |
| 198/97   | (3)   | 137/99   | (8) 302301 →  |  |   |
| 13/98  | (4)   | 36/00  | (9)   |  |   |
| 82/98  | (5)   |  |   |  |   |

# B5



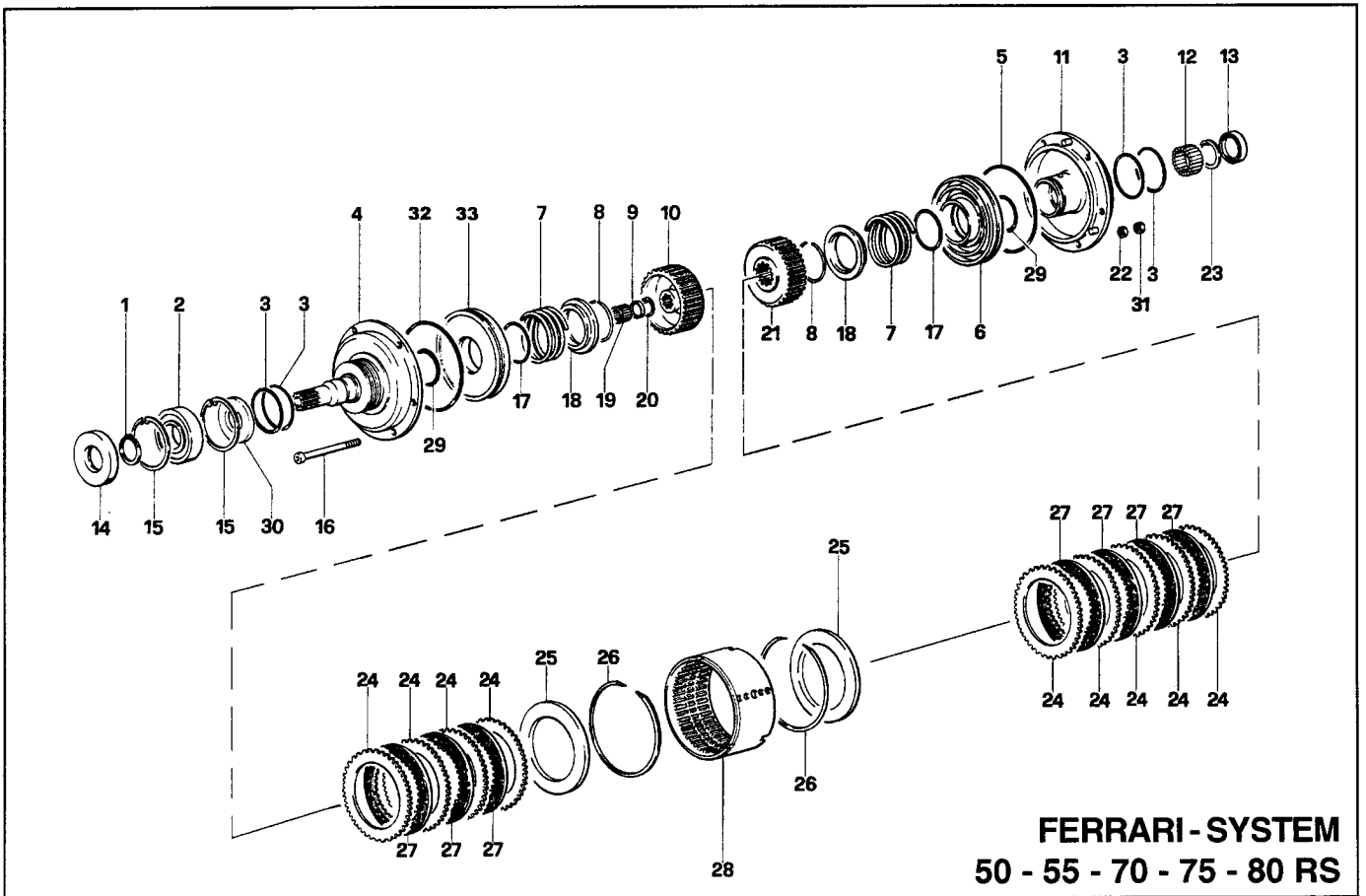

**FERRARI-SYSTEM**  
**50 - 55 - 70 - 75 - 80 RS**

**FRIZIONE E RELATIVO COMANDO**

CLUTCH AND CONTROL UNIT  
 EMBRAYAGE ET RELATIF COMMANDE  
 KUPPLUNG UND ENTSPRECHENDE STEUERUNG  
 EMBRAGUE Y MANDOS

◇ FRIZIONE COMPLETA  
 CLUTCH ASSY  
 EMBRAYAGE COMPLET  
 KOMPL. KUPPLUNG  
 EMBRAGUE COMPLETO

→ Fino al N°- di Serie  
 To Serial Nr.  
 Jusq' au Nr. de Série  
 Bis Serien - Nr.  
 Hasta la Serie Nr.

Dal N°- di Serie →  
 From Serial Nr.  
 Du Nr. de Série  
 Aus der Serien - Nr.  
 Desde la Serie Nr.

| No. pezzo<br>No. piece<br>No. pièce<br>No. bild<br>No. pieza | No. di codice<br>Part No.<br>No. de ref.<br>Code - Nr.<br>No. de codigo | No. pezzo<br>No. piece<br>No. pièce<br>No. bild<br>No. pieza | No. di codice<br>Part No.<br>No. de ref.<br>Code - Nr.<br>No. de codigo | No. pezzo<br>No. piece<br>No. pièce<br>No. bild<br>No. pieza | No. di codice<br>Part No.<br>No. de ref.<br>Code - Nr.<br>No. de codigo |
|--|---|--|---|--|---|
|--|---|--|---|--|---|

|     |                      |    |                      |  |  |
|-----|----------------------|----|----------------------|--|--|
| --- | <b>599.78000</b> ◇   | 18 | <b>563.70267</b> ◇   |  |  |
|     |                      | 19 | <b>81.2599.086</b> ◇ |  |  |
|     |                      | 20 | <b>80.1175.500</b> ◇ |  |  |
| 1   | 351.21035            | 21 | <b>524.70270</b> ◇   |  |  |
| 2   | 81.2868.100          | 22 | <b>81.4535.050</b> ◇ |  |  |
| 3   | 581.70306            | 23 | <b>80.1310.500</b> ◇ |  |  |
| 4   | <b>590.71348</b> ◇   | 24 | <b>581.70034</b> ◇   |  |  |
| 5   | <b>581.72400</b> ◇   | 25 | <b>563.70037</b> ◇   |  |  |
| 6   | <b>532.73025</b> ◇   | 26 | <b>80.1455.100</b> ◇ |  |  |
| 7   | <b>580.70262</b> ◇   | 27 | <b>581.70035</b> ◇   |  |  |
| 8   | <b>580.70268</b> ◇   | 28 | <b>561.71110</b> ◇   |  |  |
| 9   | <b>80.2058.100</b> ◇ | 29 | <b>581.70443</b> ◇   |  |  |
| 10  | <b>524.70271</b> ◇   | 30 | 563.71162            |  |  |
| 11  | <b>590.71118</b> ◇   | 31 | <b>312.12060</b> ◇   |  |  |
| 12  | <b>81.2818.000</b> ◇ | 32 | <b>581.70442</b> ◇   |  |  |
| 13  | <b>80.2130.100</b> ◇ | 33 | <b>532.70269</b> ◇   |  |  |
| 14  | 80.2163.010          |    |                      |  |  |
| 15  | 351.11080            |    |                      |  |  |
| 16  | <b>86.2436.150</b> ◇ |    |                      |  |  |
| 17  | <b>381.04412</b> ◇   |    |                      |  |  |

AGGIORNAMENTO  
 UP-DATING  
 MODIFICATION  
 AENDERUNG  
 MODIFICACION

3/00

**B6**

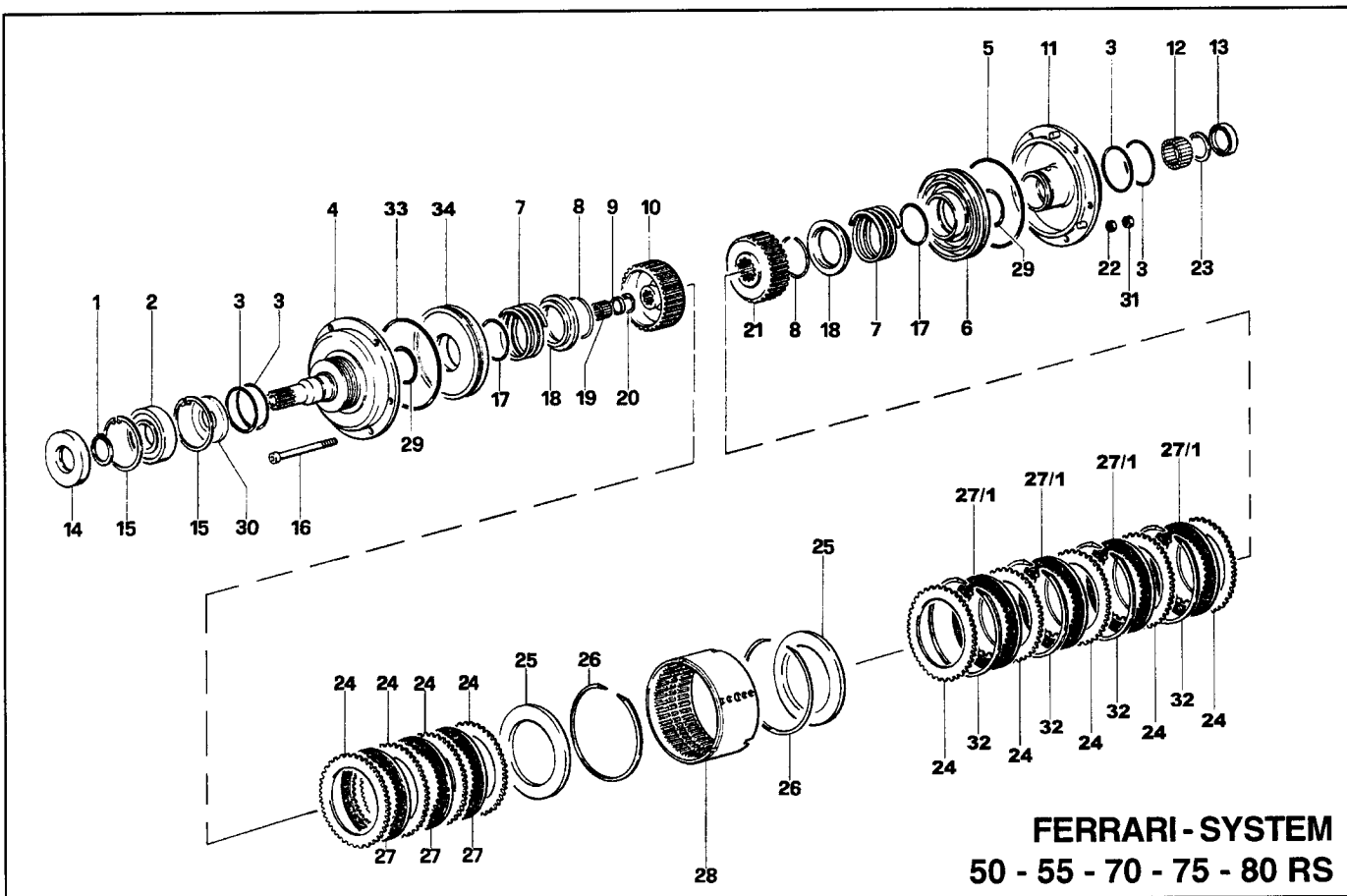

**FERRARI-SYSTEM**  
**50 - 55 - 70 - 75 - 80 RS**

**FRIZIONE E RELATIVO COMANDO**

CLUTCH AND CONTROL UNIT

EMBRAYAGE ET RELATIF COMMANDE

KUPPLUNG UND ENTSPRECHENDE STEUERUNG

EMBRAGUE Y MANDOS

◇ FRIZIONE COMPLETA

CLUTCH ASSY

EMBRAYAGE COMPLET

KOMPL. KUPPLUNG

EMBRAGUE COMPLETO

→ Fino al N°- di Serie

To Serial Nr.

Jusq' au Nr. de Série

Bis Serien - Nr.

Hasta la Serie Nr.

Dal N°- di Serie →

From Serial Nr.

Du Nr. de Série

Aus der Serien - Nr.

Desde la Serie Nr.

| No. pezzo<br>No. piece<br>No. pièce<br>No. bild<br>No. pieza | No. di codice<br>Part No.<br>No. de ref.<br>Code - Nr.<br>No. de código | No. pezzo<br>No. piece<br>No. pièce<br>No. bild<br>No. pieza | No. di codice<br>Part No.<br>No. de ref.<br>Code - Nr.<br>No. de código | No. pezzo<br>No. piece<br>No. pièce<br>No. bild<br>No. pieza | No. di codice<br>Part No.<br>No. de ref.<br>Code - Nr.<br>No. de código |
|--|---|--|---|--|---|
| ---  | <b>599.78013</b> ◇  | 18   | <b>563.70267</b> ◇  |  |   |
|  |   | 19   | <b>81.2599.086</b> ◇  |  |   |
| 1  | 351.21035   | 20   | <b>80.1175.500</b> ◇  |  |   |
| 2  | 81.2868.100   | 21   | <b>524.70270</b> ◇  |  |   |
| 3  | 581.70306   | 22   | <b>81.4535.050</b> ◇  |  |   |
| 4  | <b>590.71348</b> ◇  | 23   | <b>80.1310.500</b> ◇  |  |   |
| 5  | <b>581.72400</b> ◇  | 24   | <b>581.70034</b> ◇  |  |   |
| 6  | <b>532.73025</b> ◇  | 25   | <b>563.70037</b> ◇  |  |   |
| 7  | <b>580.70262</b> ◇  | 26   | <b>80.1455.100</b> ◇  |  |   |
| 8  | <b>580.70268</b> ◇  | 27   | <b>581.70035</b> ◇  |  |   |
| 9  | <b>80.2058.100</b> ◇  | 27/1   | <b>581.72105</b> ◇ (1)  |  |   |
| 10   | <b>524.70271</b> ◇  | 28   | <b>561.71110</b> ◇  |  |   |
| 11   | <b>590.71118</b> ◇  | 29   | <b>581.70443</b> ◇  |  |   |
| 12   | <b>81.2818.000</b> ◇  | 30   | 563.71162   |  |   |
| 13   | <b>80.2130.100</b> ◇  | 31   | <b>312.12060</b> ◇  |  |   |
| 14   | 80.2163.010   | 32   | <b>581.72106</b> ◇ (1)  |  |   |
| 15   | 351.11080   | 33   | <b>581.70442</b> ◇  |  |   |
| 16   | <b>86.2436.150</b> ◇  | 34   | <b>532.70269</b> ◇  |  |   |
| 17   | <b>381.04412</b> ◇  |  |   |  |   |

175/97 (1) 298967→

AGGIORNAMENTO  
 UP-DATING  
 MODIFICATION  
 AENDERUNG  
 MODIFICACION

3/00

**B6/1**

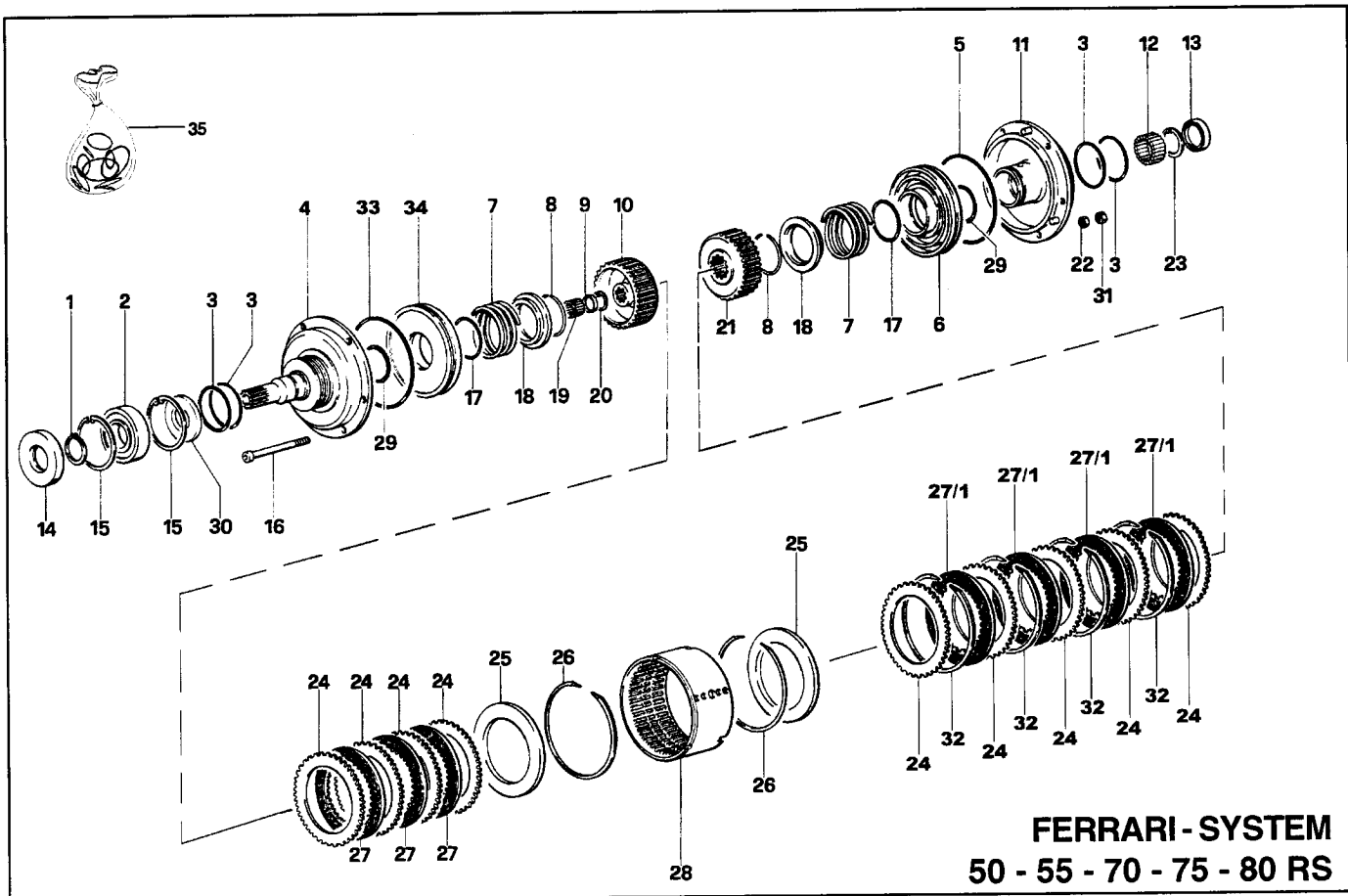

**FERRARI-SYSTEM**  
**50 - 55 - 70 - 75 - 80 RS**

**FRIZIONE E RELATIVO COMANDO**  
**CLUTCH AND CONTROL UNIT**  
**EMBRAYAGE ET RELATIF COMMANDE**  
**KUPPLUNG UND ENTSPRECHENDE STEUERUNG**  
**EMBRAGUE Y MANDOS**

◇ **FRIZIONE COMPLETA**  
**CLUTCH ASSY**  
**EMBRAYAGE COMPLET**  
**KOMPL. KUPPLUNG**  
**EMBRAGUE COMPLETO**

→ **Fino al N° - di Serie**  
**To Serial Nr.**  
**Jusq' au Nr. de Série**  
**Bis Serien - Nr.**  
**Hasta la Serie Nr.**

**Dal N° - di Serie →**  
**From Serial Nr.**  
**Du Nr. de Série**  
**Aus der Serien - Nr.**  
**Desde la Serie Nr.**

| No. pezzo<br>No. piece<br>No. pièce<br>No. bild<br>No. pieza | No. di codice<br>Part No.<br>No. de ref.<br>Code - Nr.<br>No. de codigo | No. pezzo<br>No. piece<br>No. pièce<br>No. bild<br>No. pieza | No. di codice<br>Part No.<br>No. de ref.<br>Code - Nr.<br>No. de codigo | No. pezzo<br>No. piece<br>No. pièce<br>No. bild<br>No. pieza | No. di codice<br>Part No.<br>No. de ref.<br>Code - Nr.<br>No. de codigo |
|--|---|--|---|--|---|
|--|---|--|---|--|---|

|     |                        |      |                        |      |   |
|-----|------------------------|------|------------------------|------|---|
| --- | <b>599.78024</b> ◇     | 18   | <b>563.70267</b> ◇     |      | <p>N.B.<br/>Per i trattori con n° di matricola inferiore a 302058 fornire anche il particolare n°35.</p> <p>N.B.<br/>Part number 35 is required on tractors with serial number lower than 302058</p> <p>N.B.<br/>Pour les tracteurs avec n° de série plus bas que 302058 on a besoin aussi de la pièce n°35</p> <p>N.B.<br/>Für schlepper mit seriennummer unter 302058 liegend braucht man et nr.35 auch</p> <p>N.B.<br/>Para los tractores con numero de matricola inferior a 302058 es necesario tambien la pieza n°35</p> |
| 1   | 351.21035              | 19   | <b>81.2599.086</b> ◇   |      |   |
| 2   | 81.2868.100            | 20   | <b>80.1175.500</b> ◇   |      |   |
| 3   | 581.70306              | 21   | <b>524.70270</b> ◇     |      |   |
| 4   | <b>590.71348</b> ◇     | 22   | <b>81.4535.050</b> ◇   |      |   |
| 5   | <b>581.72400</b> ◇ (2) | 23   | <b>80.1310.500</b> ◇   |      |   |
| 6   | <b>532.73025</b> ◇ (2) | 24   | <b>581.70034</b> ◇     |      |   |
| 7   | <b>580.70262</b> ◇     | 25   | <b>563.70037</b> ◇     |      |   |
| 8   | <b>580.70268</b> ◇     | 26   | <b>80.1455.100</b> ◇   |      |   |
| 9   | <b>80.2058.100</b> ◇   | 27   | <b>581.70035</b> ◇     |      |   |
| 10  | <b>524.70271</b> ◇     | 27/1 | <b>581.72105</b> ◇ (1) |      |   |
| 11  | <b>590.73031</b> ◇ (2) | 28   | <b>561.71110</b> ◇     |      |   |
| 12  | <b>81.2818.000</b> ◇   | 29   | <b>581.70443</b> ◇     |      |   |
| 13  | <b>80.2130.100</b> ◇   | 30   | 563.71162              |      |   |
| 14  | 80.2163.010            | 31   | <b>312.12060</b> ◇     |      |   |
| 15  | 351.11080              | 32   | <b>581.72106</b> ◇ (1) |      |   |
| 16  | <b>86.2436.150</b> ◇   | 33   | <b>581.70442</b> ◇     |      |   |
| 17  | <b>381.04412</b> ◇     | 34   | <b>532.70269</b> ◇     |      |   |
|     |                        | 35   | 581.73226              | N.B. |   |

175/97 (1) 298967 →  
 8/99 (2) 302058 →

AGGIORNAMENTO  
 UP-DATING  
 MODIFICATION  
 AENDERUNG  
 MODIFICACION

3/00

**B6/2**

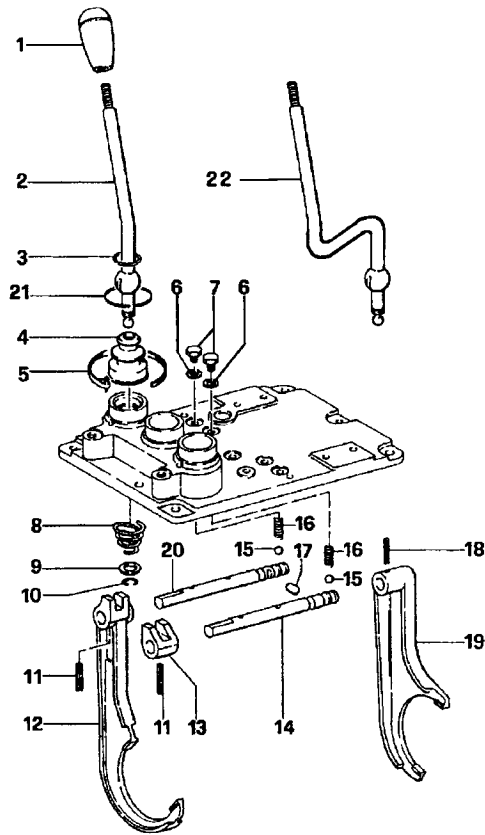

**FERRARI-SYSTEM**  
**50 - 55 - 70 - 75 - 80 RS**

**CAMBIO E RELATIVO COMANDO**  
**GEARBOX AND CONTROL UNIT**  
**BOITE DE VITESSES ET COMMANDE**  
**GETRIEBE MIT STEUERUNG**  
**CAMBIO Y MANDOS**

**R REVERSIBILE**  
 REVERSIBLE  
 RÉVERSIBLE  
 WENDETRAKTOR  
 REVERSIBLE

**M MONODIREZIONALE**  
 MONODIRECTIONAL  
 MONODIRECTIONNEL  
 EINGERICHTETEN  
 MONODIRECCIONAL

→ **Fino al N°- di Serie**  
 To Serial Nr.  
 Jusq' au Nr. de Sèrie  
 Bis Serien - Nr.  
 Hasta la Serie Nr.

**Dal N°- di Serie →**  
 From Serial Nr.  
 Du Nr. de Sèrie  
 Aus der Serien - Nr.  
 Desde la Serie Nr.

| No. pezzo<br>No. piece<br>No. pièce<br>No. bild<br>No. pieza | No. di codice<br>Part No.<br>No. de ref.<br>Code - Nr.<br>No. de codigo |          | No. pezzo<br>No. piece<br>No. pièce<br>No. bild<br>No. pieza | No. di codice<br>Part No.<br>No. de ref.<br>Code - Nr.<br>No. de codigo | No. pezzo<br>No. piece<br>No. pièce<br>No. bild<br>No. pieza | No. di codice<br>Part No.<br>No. de ref.<br>Code - Nr.<br>No. de codigo |
|--|---|----------|--|---|--|---|
| 1  | 581.70055   |          | 21   | 81.7640.003   |  |   |
| 2  | 523.70170   | <b>R</b> | 22   | 590.72220   | <b>M (2)</b>   |   |
| 3  | 580.70169   |          |  |   |  |   |
| 4  | 551.70053   |          |  |   |  |   |
| 5  | 581.70054   |          |  |   |  |   |
| 6  | 84.3771.000   |          |  |   |  |   |
| 7  | 563.70186   |          |  |   |  |   |
| 8  | 580.70164   |          |  |   |  |   |
| 9  | 563.70172   |          |  |   |  |   |
| 10   | 580.70168   |          |  |   |  |   |
| 11   | 85.1280.000   |          |  |   |  |   |
| 12   | 522.72111   | (1)      |  |   |  |   |
| 13   | 523.70167   |          |  |   |  |   |
| 14   | 563.70177   |          |  |   |  |   |
| 15   | 84.7434.000   |          |  |   |  |   |
| 16   | 580.70741   |          |  |   |  |   |
| 17   | 565.70125   |          |  |   |  |   |
| 18   | 85.1267.050   |          |  |   |  |   |
| 19   | 522.72112   | (1)      |  |   |  |   |
| 20   | 563.71065   |          |  |   |  |   |
| 178/97<br>13/98  | (1)<br>(2)  |          |  |   |  | AGGIORNAMENTO<br>UP-DATING<br>MODIFICATION<br>ÄNDERUNG<br>MODIFICACION  |
|  |   |          |  |   |  | 3/00  |
| <b>C1</b>  |   |          |  |   |  |   |

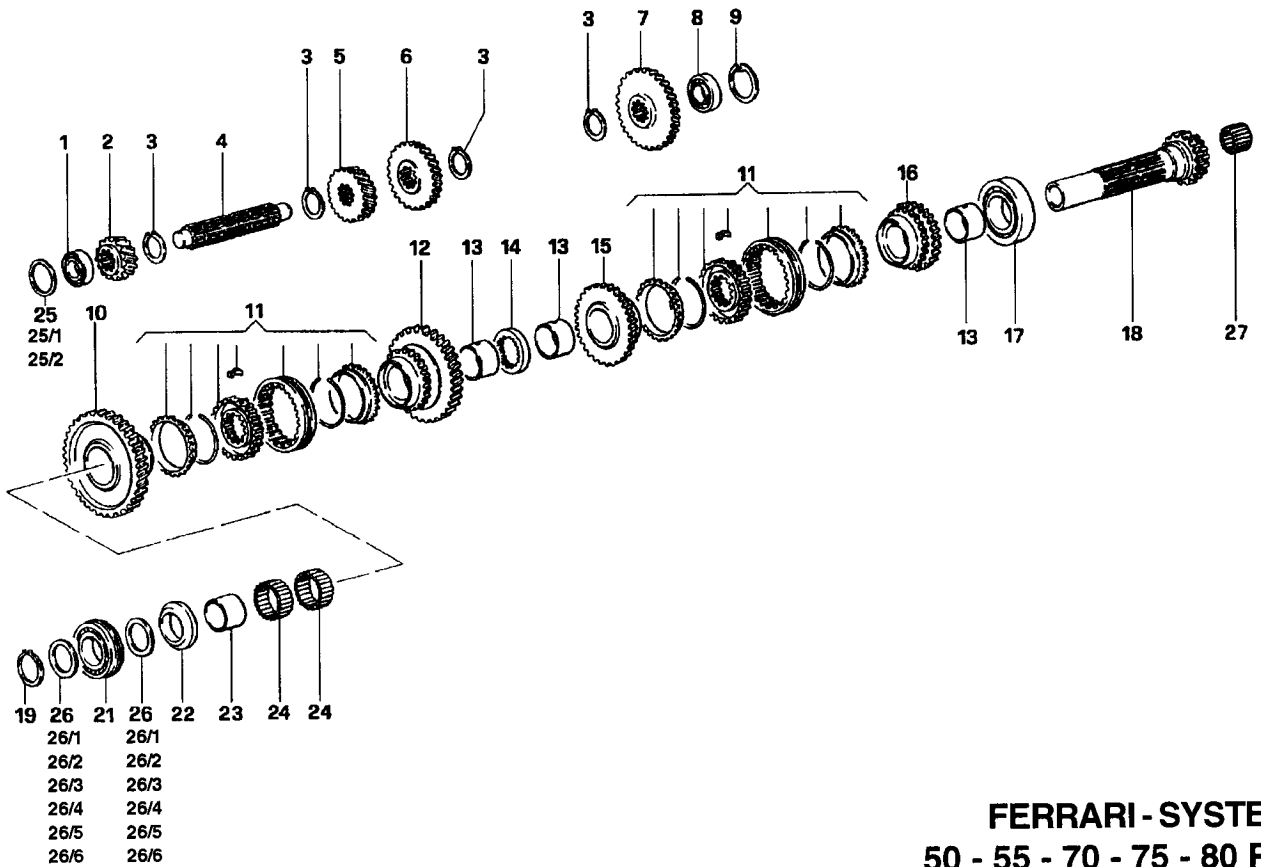

**FERRARI-SYSTEM**  
**50 - 55 - 70 - 75 - 80 RS**

**CAMBIO E RELATIVO COMANDO**  
**GEARBOX AND CONTROL UNIT**  
**BOITE DE VITESSES ET COMMANDE**  
**GETRIEBE MIT STEUERUNG**  
**CAMBIO Y MANDOS**

→ Fino al N°- di Serie To Serial Nr.  
 Jusq' au Nr. de Série Bis Serien - Nr.  
 Hasta la Serie Nr.

Dal N°- di Serie → From Serial Nr.  
 Du Nr. de Série Aus der Serien - Nr.  
 Desde la Serie Nr.

| No. pezzo<br>No. piece<br>No. pièce<br>No. bild<br>No. pieza | No. di codice<br>Part No.<br>No. de ref.<br>Code - Nr.<br>No. de código | No. pezzo<br>No. piece<br>No. pièce<br>No. bild<br>No. pieza | No. di codice<br>Part No.<br>No. de ref.<br>Code - Nr.<br>No. de código | No. pezzo<br>No. piece<br>No. pièce<br>No. bild<br>No. pieza            | No. di codice<br>Part No.<br>No. de ref.<br>Code - Nr.<br>No. de código |
|--|---|--|---|---|---|
| 1  | 81.2708.030   | 21   | 81.2899.000   |   |   |
| 2  | 524.70114   | 22   | 524.70828   |   |   |
| 3  | 80.1241.010   | 23   | 565.70219   | (1)   | (2)   |
| 4  | 564.73365 (4)   | 24   | 81.2951.070   |   |   |
| 5  | 524.70113   | 25   | 85.0100.000   | (0,2)   |   |
| 6  | 524.71202   | 25/1   | 85.0100.010   | (0,3)   |   |
| 7  | 524.71203   | 25/2   | 85.0100.020   | (0,5)   |   |
| 8  | 81.2707.000   | 26   | 563.73351   | (1,3)   | (3)   |
| 9  | 351.11052   | 26/1   | 563.73352   | (1,4)   | (3)   |
| 10   | 524.70218   | 26/2   | 563.70155   | (1,50)  |   |
| 11   | 581.71139   | 26/3   | 563.70156   | (1,65)  |   |
| 12   | 524.70145   | 26/4   | 563.70157   | (1,80)  |   |
| 13   | 564.70138   | 26/5   | 563.70158   | (1,95)  |   |
| 14   | 564.70137   | 26/6   | 563.70159   | (2,10)  |   |
| 15   | 524.71207   | 27   | 81.2692.015   |   |   |
| 16   | 524.71208   |  |   |   |   |
| 17   | 81.2957.000   |  |   |   |   |
| 18   | 524.70829 (1)   |  |   |   |   |
| 19   | 80.1297.050   |  |   |   |   |
| 20   | 563.70155   |  |   |   |   |
| 154/98   | (1)   |  |   |   |   |
| 116/99   | (2)   |  |   |   |   |
| 181/99   | (3)   |  |   |   |   |
| 193/99   | (4) 302308 →  |  |   |   |   |
|  |   |  |   | AGGIORNAMENTO<br>UP-DATING<br>MODIFICATION<br>AENDERUNG<br>MODIFICACION | 3/00  |
|  |   |  |   | <b>C2</b>   |   |

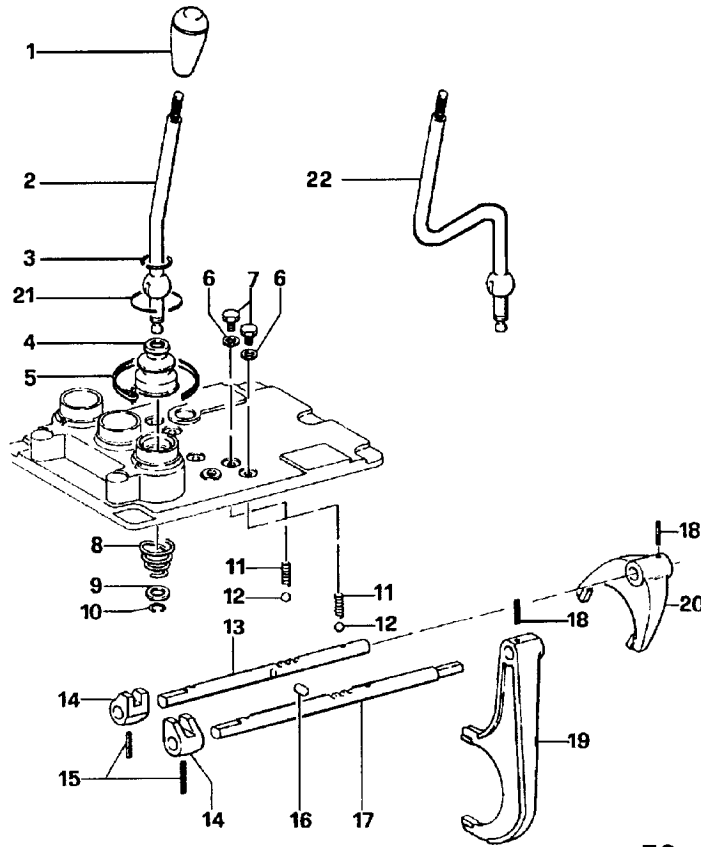

**FERRARI-SYSTEM**  
**50 - 55 - 70 - 75 - 80 RS**

**RIDUTTORE E RELATIVO COMANDO**  
**REDUCTION GEAR AND CONTROL UNIT**  
**REDUCTEUR ET COMMANDE**  
**UNTERSETZER MIT STEUERUNG**  
**REDUCTOR Y MANDOS**

**R REVERSIBILE**    **M MONODIREZIONALE**  
 REVERSIBLE        MONODIRECTIONAL  
 RÉVERSIBLE        MONODIRECTIONNEL  
 WENDETRAKTOR    EINGERICHTETEN  
 REVERSIBLE        MONODIRECCIONAL

→ **Fino al N°- di Serie**  
*To Serial Nr.*  
**Jusq' au Nr. de Série**  
*Bis Serien - Nr.*  
**Hasta la Serie Nr.**

**Dal N°- di Serie →**  
*From Serial Nr.*  
**Du Nr. de Série**  
*Aus der Serien - Nr.*  
**Desde la Serie Nr.**

| No. pezzo<br>No. piece<br>No. pièce<br>No. bild<br>No. pieza | No. di codice<br>Part No.<br>No. de ref.<br>Code - Nr.<br>No. de codigo | No. pezzo<br>No. piece<br>No. pièce<br>No. bild<br>No. pieza | No. di codice<br>Part No.<br>No. de ref.<br>Code - Nr.<br>No. de codigo | No. pezzo<br>No. piece<br>No. pièce<br>No. bild<br>No. pieza | No. di codice<br>Part No.<br>No. de ref.<br>Code - Nr.<br>No. de codigo |
|--|---|--|---|--|---|
|--|---|--|---|--|---|

|    |             |          |    |             |              |
|----|-------------|----------|----|-------------|--------------|
| 1  | 581.70055   |          | 21 | 81.7640.003 |              |
| 2  | 523.70170   | <b>R</b> | 22 | 590.72219   | <b>M (2)</b> |
| 3  | 580.70169   |          |    |             |              |
| 4  | 551.70053   |          |    |             |              |
| 5  | 581.70054   |          |    |             |              |
| 6  | 84.3771.000 |          |    |             |              |
| 7  | 563.70186   |          |    |             |              |
| 8  | 580.70164   |          |    |             |              |
| 9  | 563.70172   |          |    |             |              |
| 10 | 580.70168   |          |    |             |              |
| 11 | 580.70741   |          |    |             |              |
| 12 | 84.7434.000 |          |    |             |              |
| 13 | 563.73213   | (3)      |    |             |              |
| 14 | 523.70167   |          |    |             |              |
| 15 | 85.1280.000 |          |    |             |              |
| 16 | 565.70125   |          |    |             |              |
| 17 | 563.70154   |          |    |             |              |
| 18 | 85.1267.050 |          |    |             |              |
| 19 | 512.70175   | (1)      |    |             |              |
| 20 | 512.70771   | (1)      |    |             |              |

178/97 (1)  
 13/98 (2)  
 111/99 (3)

**AGGIORNAMENTO**  
 UP-DATING  
 MODIFICATION  
 AENDERUNG  
 MODIFICACION

3/00

**C3**

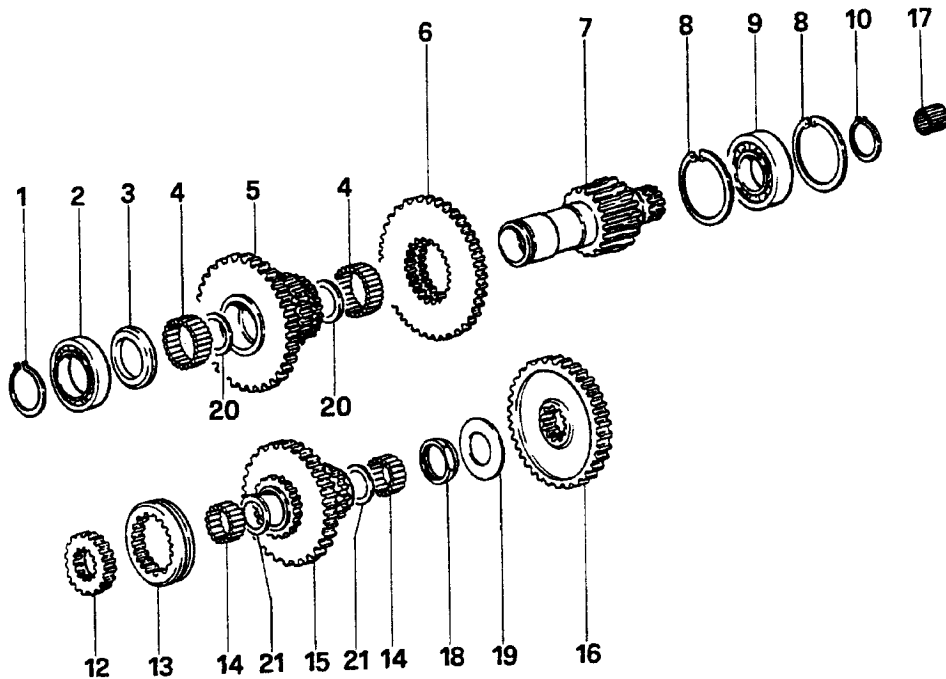

**FERRARI-SYSTEM**  
**50 - 55 - 70 - 75 - 80 RS**

**RIDUTTORE E RELATIVO COMANDO**  
**REDUCTION GEAR AND CONTROL UNIT**  
**REDUCTEUR ET COMMANDE**  
**UNTERSETZER MIT STEUERUNG**  
**REDUCTOR Y MANDOS**

→ Fino al N°- di Serie → Dal N°- di Serie →  
 To Serial Nr. From Serial Nr.  
 Jusq' au Nr. de Sèrie Du Nr. de Sèrie  
 Bis Serien - Nr. Aus der Serien - Nr.  
 Hasta la Serie Nr. Desde la Serie Nr.

| No. pezzo<br>No. piece<br>No. pièce<br>No. bild<br>No. pieza | No. di codice<br>Part No.<br>No. de ref.<br>Code - Nr.<br>No. de código | No. pezzo<br>No. piece<br>No. pièce<br>No. bild<br>No. pieza | No. di codice<br>Part No.<br>No. de ref.<br>Code - Nr.<br>No. de código | No. pezzo<br>No. piece<br>No. pièce<br>No. bild<br>No. pieza | No. di codice<br>Part No.<br>No. de ref.<br>Code - Nr.<br>No. de código |
|--|---|--|---|--|---|
| 1  | 80.1353.000   |  |   |  |   |
| 2  | 81.2952.000   |  |   |  |   |
| 3  | 564.70111   |  |   |  |   |
| 4  | 81.2951.200   |  |   |  |   |
| 5  | 524.70129   |  |   |  |   |
| 6  | 524.70762   |  |   |  |   |
| 7  | 524.70120   |  |   |  |   |
| 8  | 351.11080   |  |   |  |   |
| 9  | 81.2898.000   |  |   |  |   |
| 10   | 351.21040   |  |   |  |   |
| 12   | 524.70118   |  |   |  |   |
| 13   | 524.70117   |  |   |  |   |
| 14   | 81.2811.000   |  |   |  |   |
| 15   | 524.70763   |  |   |  |   |
| 16   | 524.70141   |  |   |  |   |
| 17   | 81.2660.020   |  |   |  |   |
| 18   | 563.70761   |  |   |  |   |
| 19   | 561.70760   |  |   |  |   |
| 20   | 80.1380.100   |  |   |  |   |
| 21   | 80.1299.100   |  |   |  |   |

AGGIORNAMENTO  
 UP-DATING  
 MODIFICATION  
 AENDERUNG  
 MODIFICACION

3/00

**C4**

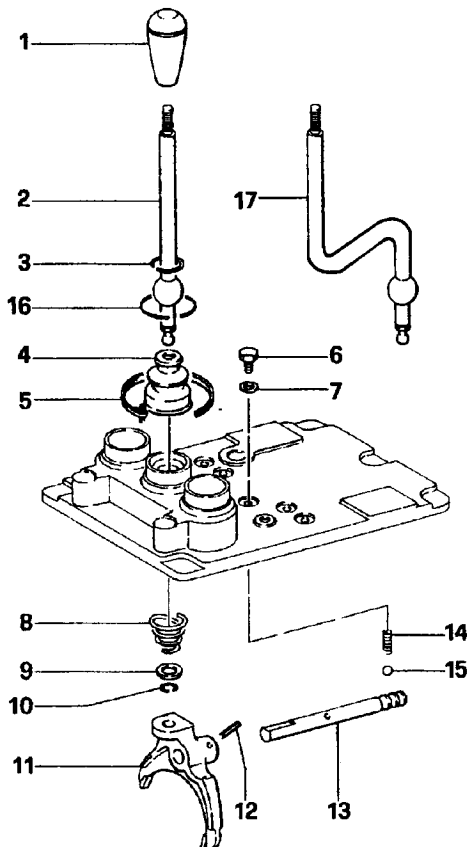

**FERRARI-SYSTEM**  
50 - 55 - 70 - 75 - 80 RS

**INVERSORE E RELATIVO COMANDO**  
REVERSE GEAR AND CONTROL UNIT  
MARCHES ARRIERES ET COMMANDE  
UMSCHALTER MIT STEUERUNG  
INVERSION DE MARCHIA Y MANDOS

**R REVERSIBILE**  
REVERSIBLE  
RÉVERSIBLE  
WENDETRAKTOR  
REVERSIBLE

**M MONODIREZIONALE**  
MONODIRECTIONAL  
MONODIRECTIONNEL  
EINGERICHTETEN  
MONODIRECCIONAL

→ Fino al N°- di Serie  
To Serial Nr.  
Jusq' au Nr. de Série  
Bis Serien - Nr.  
Hasta la Serie Nr.

Dal N°- di Serie →  
From Serial Nr.  
Du Nr. de Série  
Aus der Serien - Nr.  
Desde la Serie Nr.

| No. pezzo<br>No. piece<br>No. pièce<br>No. bild<br>No. pieza | No. di codice<br>Part No.<br>No. de ref.<br>Code - Nr.<br>No. de codigo | No. pezzo<br>No. piece<br>No. pièce<br>No. bild<br>No. pieza | No. di codice<br>Part No.<br>No. de ref.<br>Code - Nr.<br>No. de codigo | No. pezzo<br>No. piece<br>No. pièce<br>No. bild<br>No. pieza | No. di codice<br>Part No.<br>No. de ref.<br>Code - Nr.<br>No. de codigo |
|--|---|--|---|--|---|
|--|---|--|---|--|---|

|    |                   |  |  |  |  |
|----|-------------------|--|--|--|--|
| 1  | 581.70055         |  |  |  |  |
| 2  | 523.72221 R (2)   |  |  |  |  |
| 3  | 580.70169         |  |  |  |  |
| 4  | 551.70053         |  |  |  |  |
| 5  | 581.70054         |  |  |  |  |
| 6  | 563.70186         |  |  |  |  |
| 7  | 84.3771.000       |  |  |  |  |
| 8  | 580.70164         |  |  |  |  |
| 9  | 563.70172         |  |  |  |  |
| 10 | 580.70168         |  |  |  |  |
| 11 | 522.73364 (1) (4) |  |  |  |  |
| 12 | 85.1267.050       |  |  |  |  |
| 13 | 563.70165         |  |  |  |  |
| 14 | 580.70741         |  |  |  |  |
| 15 | 84.7434.000       |  |  |  |  |
| 16 | 81.7640.003       |  |  |  |  |
| 17 | 590.72218 M (3)   |  |  |  |  |

178/97 (1)  
198/97 (2)  
13/98 (3)  
193/99 (4)

AGGIORNAMENTO  
UP-DATING  
MODIFICATION  
AENDERUNG  
MODIFICACION

3/00

**C5**



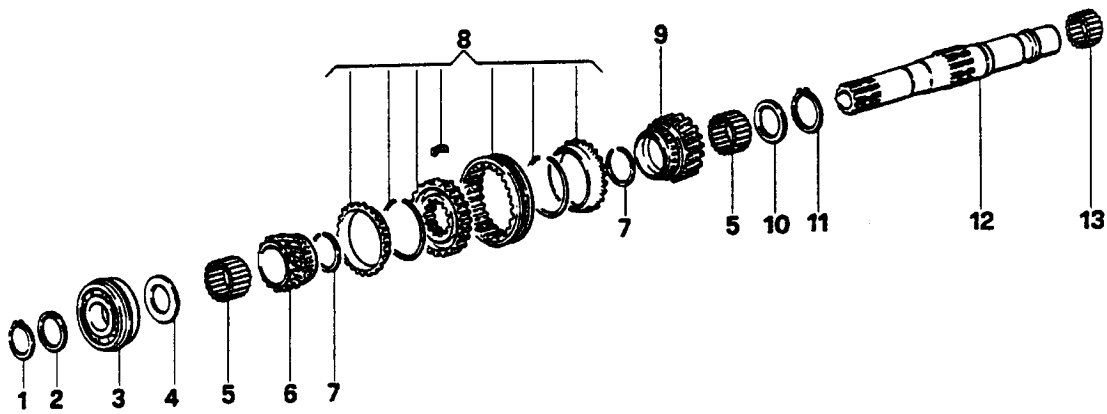

**FERRARI - SYSTEM**  
**50 - 55 - 70 - 75 - 80 RS**

**INVERSORE E RELATIVO COMANDO**  
**REVERSE GEAR AND CONTROL UNIT**  
**MARCHES ARRIERES ET COMMANDE**  
**UMSCHALTER MIT STEUERUNG**  
**INVERSION DE MARCHIA Y MANDOS**

→ Fino al N°- di Serie | Dal N°- di Serie →  
 To Serial Nr. | From Serial Nr.  
 Jusq' au Nr. de Sèrie | Du Nr. de Sèrie  
 Bis Serien - Nr. | Aus der Serien - Nr.  
 Hasta la Serie Nr. | Desde la Serie Nr.

| No. pezzo<br>No. piece<br>No. pièce<br>No. bild<br>No. pieza | No. di codice<br>Part No.<br>No. de ref.<br>Code - Nr.<br>No. de código | No. pezzo<br>No. piece<br>No. pièce<br>No. bild<br>No. pieza | No. di codice<br>Part No.<br>No. de ref.<br>Code - Nr.<br>No. de código | No. pezzo<br>No. piece<br>No. pièce<br>No. bild<br>No. pieza | No. di codice<br>Part No.<br>No. de ref.<br>Code - Nr.<br>No. de código        |
|--|---|--|---|--|--|
| 1  | 351.21035   |  |   |  |  |
| 2  | 563.71162   |  |   |  |  |
| 3  | 593.72727   | (1) (2)  |   |  |  |
| 4  | 564.70110   |  |   |  |  |
| 5  | 81.2878.040   |  |   |  |  |
| 6  | 524.70148   |  |   |  |  |
| 7  | 80.1331.150   |  |   |  |  |
| 8  | 581.70279   |  |   |  |  |
| 9  | 524.70147   |  |   |  |  |
| 10   | 564.70139   |  |   |  |  |
| 11   | 351.21040   |  |   |  |  |
| 12   | 564.70119   |  |   |  |  |
| 13   | 81.2783.000   |  |   |  |  |
| 128/98   | (1)   |  |   |  | <b>AGGIORNAMENTO</b><br>UP-DATING<br>MODIFICATION<br>AENDERUNG<br>MODIFICACION |
| 197/98   | (2)   |  |   |  |  |
|  |   |  |   |  | <b>3/00</b>  |
|  |   |  |   |  | <b>C6</b>  |

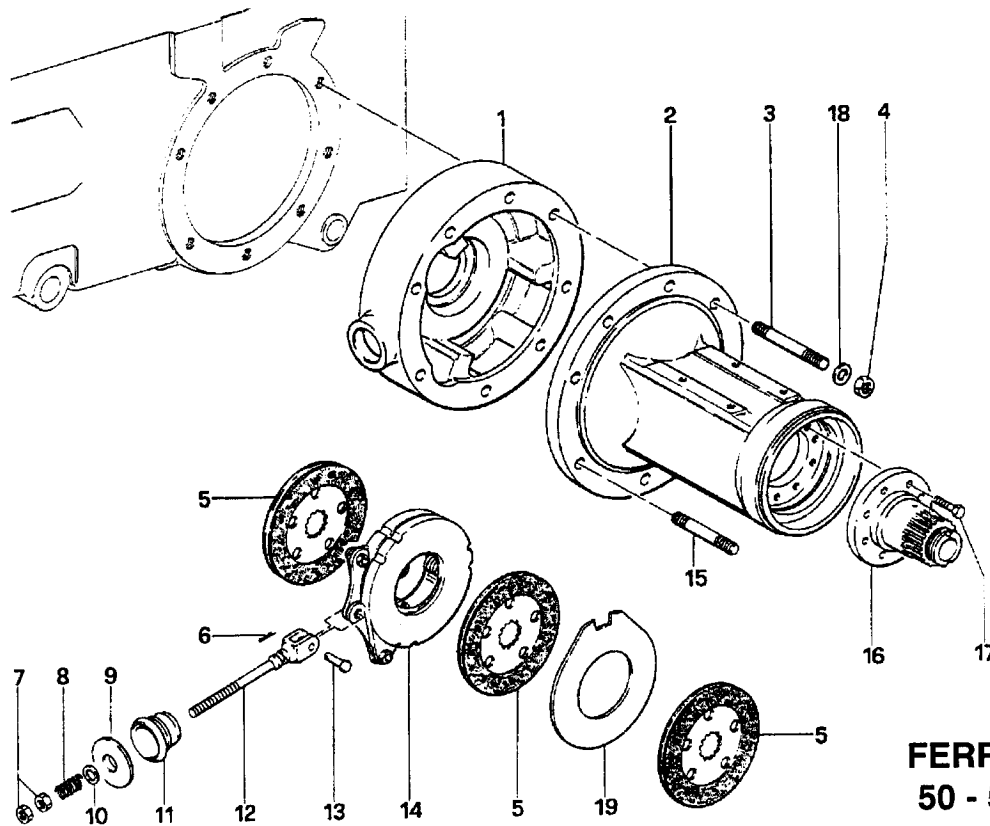

**FERRARI - SYSTEM**  
**50 - 55 - 70 - 75 - 80**  
**RS**

**PONTE POSTERIORE, FRENO E DIFFERENZIALE**  
**REAR AXLE, BRAKE AND DIFFERENTIAL**  
**PONT ARRIERE, FREIN ET DIFFERENTIEL**  
**ACHSANTRIEBE HINTEN, BREMSE UND DIFFERENTIAL**  
**PUENTE TRASERO, FRENO Y DIFERENCIAL**

→ Fino al N° di Serie / To Serial Nr. / Jusqu'au Nr. de Série / Bis Serien - Nr. / Hasta la Serie Nr. | Dal N° di Serie → / From Serial Nr. / Du Nr. de Série / Aus der Serien - Nr. / Desde la Serie Nr.

| No. pezzo<br>No. piece<br>No. pièce<br>No. bild<br>No. pieza | No. di codice<br>Part No.<br>No. de ref.<br>Code - Nr.<br>No. de código | No. pezzo<br>No. piece<br>No. pièce<br>No. bild<br>No. pieza | No. di codice<br>Part No.<br>No. de ref.<br>Code - Nr.<br>No. de código | No. pezzo<br>No. piece<br>No. pièce<br>No. bild<br>No. pieza | No. di codice<br>Part No.<br>No. de ref.<br>Code - Nr.<br>No. de código                                    |
|--|---|--|---|--|--|
| 1  | 511.70020   |  |   |  |  |
| 2  | 511.71018 (SX)  |  |   |  |  |
| 2/1  | 511.71017 (DX)  |  |   |  |  |
| 3  | 313.13320   |  |   |  |  |
| 4  | 81.4750.010   |  |   |  |  |
| 5  | 581.70703   |  |   |  |  |
| 6  | 81.0510.000   |  |   |  |  |
| 7  | 81.4689.020   |  |   |  |  |
| 8  | 580.70366   |  |   |  |  |
| 9  | 561.70043   |  |   |  |  |
| 10   | 314.11130   |  |   |  |  |
| 11   | 551.70047   |  |   |  |  |
| 12   | 563.70038 (1)   |  |   |  |  |
| 13   | 564.70231   |  |   |  |  |
| 14   | 581.70045   |  |   |  |  |
| 15   | 313.13300   |  |   |  |  |
| 16   | 563.70073 (2)   |  |   |  |  |
| 17   | 86.3311.250   |  |   |  |  |
| 18   | 84.3921.030   |  |   |  |  |
| 19   | 581.71019   |  |   |  |  |
| 66/98<br>38/00   | (1)<br>(2)  |  |   |  | <b>AGGIORNAMENTO</b><br><b>UP-DATING</b><br><b>MODIFICATION</b><br><b>AENDERUNG</b><br><b>MODIFICACION</b> |
|  |   |  |   |  | 3/00   |
|  |   |  |   |  | C7   |

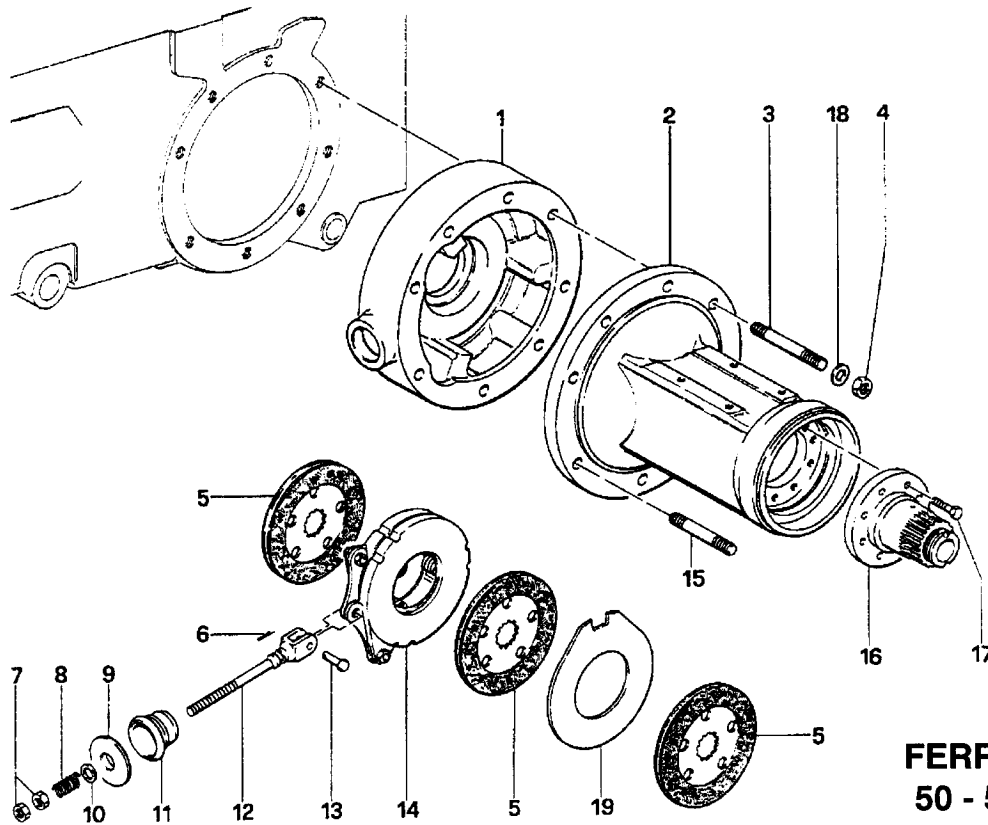

**FERRARI - SYSTEM**  
**50 - 55 - 70 - 75 - 80**  
**RS**

**PONTE POSTERIORE, FRENO E DIFFERENZIALE**  
**REAR AXLE, BRAKE AND DIFFERENTIAL**  
**PONT ARRIERE, FREIN ET DIFFERENTIEL**  
**ACHSANTRIEBE HINTEN, BREMSE UND DIFFERENTIAL**  
**PUNTE TRASERO, FRENO Y DIFERENCIAL**

→ Fino al N° di Serie → Dal N° di Serie →  
 To Serial Nr. From Serial Nr.  
 Jusqu'au Nr. de Série Du Nr. de Série  
 Bis Serien - Nr. Aus der Serien - Nr.  
 Hasta la Serie Nr. Desde la Serie Nr.

| No. pezzo<br>No. pièce<br>No. pièce<br>No. bild<br>No. pieza | No. di codice<br>Part No.<br>No. de ref.<br>Code - Nr.<br>No. de código | No. pezzo<br>No. pièce<br>No. pièce<br>No. bild<br>No. pieza | No. di codice<br>Part No.<br>No. de ref.<br>Code - Nr.<br>No. de código | No. pezzo<br>No. pièce<br>No. pièce<br>No. bild<br>No. pieza | No. di codice<br>Part No.<br>No. de ref.<br>Code - Nr.<br>No. de código                                    |
|--|---|--|---|--|--|
| 1  | 511.70020   |  |   |  |  |
| 2  | 511.73804 (SX) (1)  |  |   |  |  |
| 2/1  | 511.73803 (DX) (1)  |  |   |  |  |
| 3  | 313.13320   |  |   |  |  |
| 4  | 81.4750.010   |  |   |  |  |
| 5  | 581.70703   |  |   |  |  |
| 6  | 81.0510.000   |  |   |  |  |
| 7  | 81.4689.020   |  |   |  |  |
| 8  | 580.70366   |  |   |  |  |
| 9  | 561.70043   |  |   |  |  |
| 10   | 314.11130   |  |   |  |  |
| 11   | 551.70047   |  |   |  |  |
| 12   | 563.70038   |  |   |  |  |
| 13   | 564.70231   |  |   |  |  |
| 14   | 581.70045   |  |   |  |  |
| 15   | 313.13300   |  |   |  |  |
| 16   | 563.73800 (1)   |  |   |  |  |
| 17   | 86.3890.010 (1)   |  |   |  |  |
| 18   | 84.3921.030   |  |   |  |  |
| 19   | 581.71019   |  |   |  |  |
| 47/00  | (1) 302690→   |  |   |  |  |
|  |   |  |   |  | <b>AGGIORNAMENTO</b><br><b>UP-DATING</b><br><b>MODIFICATION</b><br><b>AENDERUNG</b><br><b>MODIFICACION</b> |
|  |   |  |   |  | 3/00   |
|  |   |  |   |  | <b>C7-1</b>  |

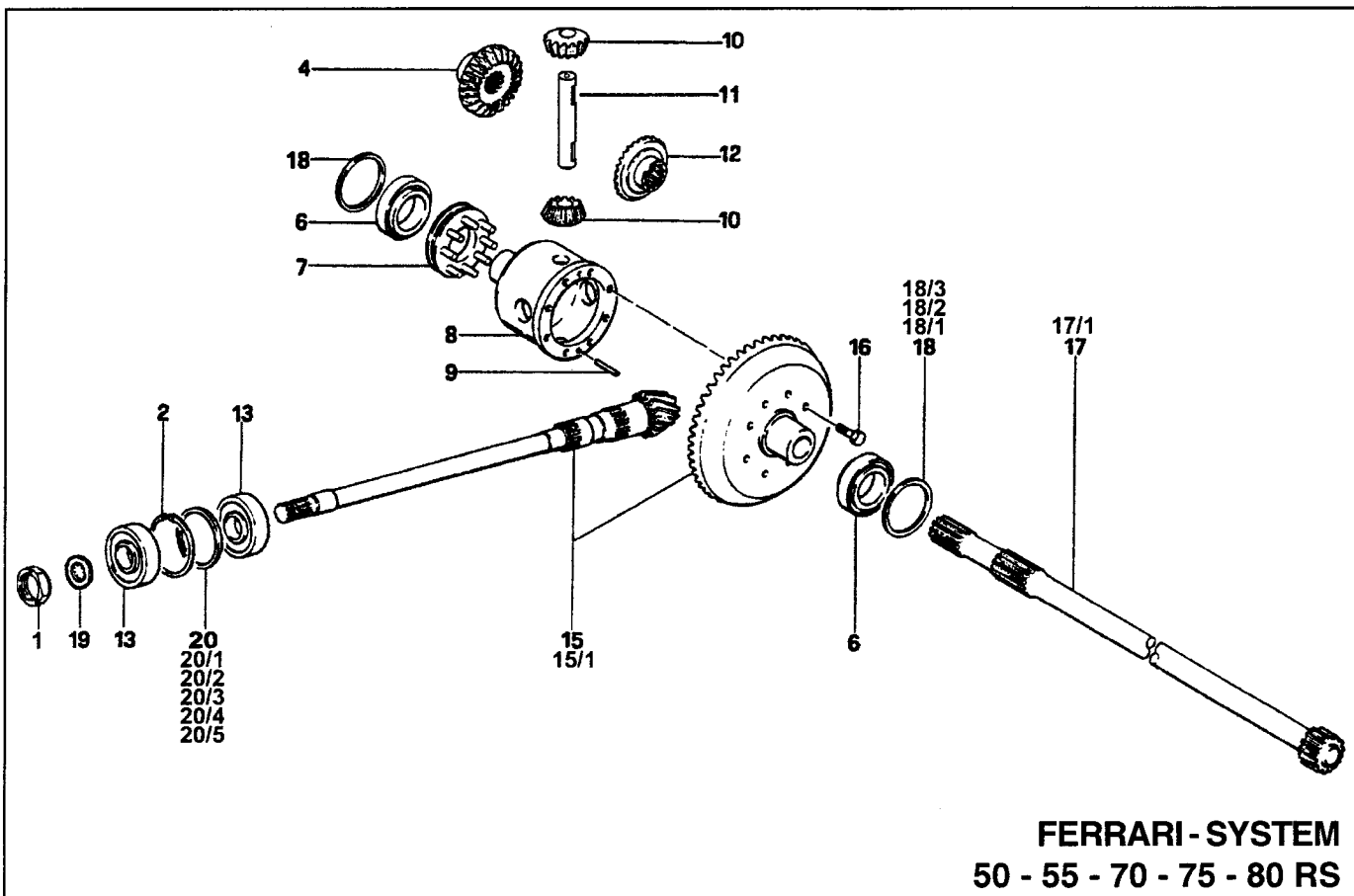

**FERRARI-SYSTEM**  
50 - 55 - 70 - 75 - 80 RS

**PONTE POSTERIORE, FRENO E DIFFERENZIALE**

REAR AXLE, BRAKE AND DIFFERENTIAL

PONT ARRIERE, FREIN ET DIFFERENTIEL

ACHSANTRIEBE HINTEN, BREMSE UND DIFFERENTIAL

PUENTE TRASERO, FRENO Y DIFERENCIAL

▲ PNEUMATICI 15"

TYRE 15"

PNEUMATIQUE 15"

REIFEN 15"

NEUMATICO 15"

▲▲ PNEUMATICI 18" e 20"

TYRE 18" AND 20"

PNEUMATIQUE 18" ET 20"

REIFEN 18" UND 20"

NEUMATICO 18" Y 20"

→ Fino al N°- di Serie

To Serial Nr.

Jusq' au Nr. de Série

Bis Serien - Nr.

Hasta la Serie Nr.

Del N°- di Serie →

From Serial Nr.

Du Nr. de Série

Aus der Serien - Nr.

Desde la Serie Nr.

| No. pezzo<br>No. piece<br>No. pièce<br>No. bild<br>No. pieza | No. di codice<br>Part No.<br>No. de ref.<br>Code - Nr.<br>No. de código | No. pezzo<br>No. piece<br>No. pièce<br>No. bild<br>No. pieza | No. di codice<br>Part No.<br>No. de ref.<br>Code - Nr.<br>No. de código | No. pezzo<br>No. piece<br>No. pièce<br>No. bild<br>No. pieza | No. di codice<br>Part No.<br>No. de ref.<br>Code - Nr.<br>No. de código |
|--|---|--|---|--|---|
|--|---|--|---|--|---|

|      |                      |      |           |        |  |
|------|----------------------|------|-----------|--------|--|
| 1    | 563.70761            | 19   | 561.70760 |        |  |
| 2    | 80.1428.000          | 20   | 563.70155 | (1,50) |  |
| 4    | 524.70061 (1)        | 20/1 | 563.70156 | (1,65) |  |
| 6    | 81.2956.000          | 20/2 | 563.70157 | (1,80) |  |
| 7    | 590.70065            | 20/3 | 563.70159 | (2,10) |  |
| 8    | 513.71035 (2)        | 20/4 | 563.73351 | (1,30) |  |
| 9    | 563.71037            | 20/5 | 563.73352 | (1,40) |  |
| 10   | 524.70067            |      |           |        |  |
| 11   | 564.71036 (3)        |      |           |        |  |
| 12   | 524.70062 (1)        |      |           |        |  |
| 13   | 81.2904.000          |      |           |        |  |
| 15   | 593.70774 ▲ (9/43)   |      |           |        |  |
| 15/1 | 593.70773 ▲▲ (12/43) |      |           |        |  |
| 16   | 86.3311.250 (2)      |      |           |        |  |
| 17   | 524.70106 (SX)       |      |           |        |  |
| 17/1 | 524.70105 (DX)       |      |           |        |  |
| 18   | 563.70089 (0,5)      |      |           |        |  |
| 18/1 | 563.70127 (0,6)      |      |           |        |  |
| 18/2 | 563.70128 (0,7)      |      |           |        |  |
| 18/3 | 563.70830 (0,4)      |      |           |        |  |

179/97 (1)  
188/97 (2)  
60/98 (3)

AGGIORNAMENTO  
UP-DATING  
MODIFICATION  
AENDERUNG  
MODIFICACION

3/00

**C8**

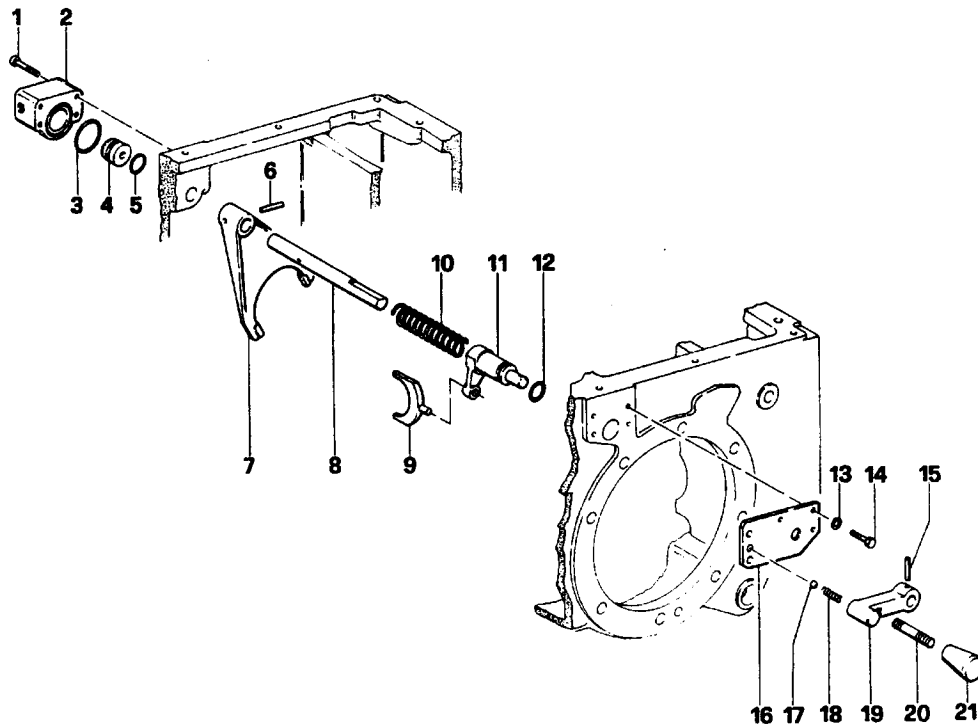

**FERRARI-SYSTEM**  
**50 - 55 - 70 - 75 - 80 RS**

**PONTE POSTERIORE, FRENO E DIFFERENZIALE**  
**REAR AXLE, BRAKE AND DIFFERENTIAL**  
**PONT ARRIERE, FREIN ET DIFFERENTIEL**  
**ACHSANTRIEBE HINTEN, BREMSE UND DIFFERENTIAL**  
**PUENTE TRASERO, FRENO Y DIFERENCIAL**

→ Fino al N°- di Serie → Dal N°- di Serie →  
 To Serial Nr. From Serial Nr.  
 Jusq' au Nr. de Sèrie Du Nr. de Sèrie  
 Bis Serien - Nr. Aus der Serien - Nr.  
 Hasta la Serie Nr. Desde la Serie Nr.

| No. pezzo<br>No. piece<br>No. pièce<br>No. bild<br>No. pieza | No. di codice<br>Part No.<br>No. de ref.<br>Code - Nr.<br>No. de código | No. pezzo<br>No. piece<br>No. pièce<br>No. bild<br>No. pieza | No. di codice<br>Part No.<br>No. de ref.<br>Code - Nr.<br>No. de código | No. pezzo<br>No. piece<br>No. pièce<br>No. bild<br>No. pieza | No. di codice<br>Part No.<br>No. de ref.<br>Code - Nr.<br>No. de código        |
|--|---|--|---|--|--|
| 1  | 311.52085 (2)   | 21   | 83.7534.060   |  |  |
| 2  | 523.72343 (2)   |  |   |  |  |
| 3  | 80.3209.000   |  |   |  |  |
| 4  | 563.70187   |  |   |  |  |
| 5  | 581.70195   |  |   |  |  |
| 6  | 85.1267.050   |  |   |  |  |
| 7  | 512.70174 (1)   |  |   |  |  |
| 8  | 563.70204   |  |   |  |  |
| 9  | 564.70299 (3)   |  |   |  |  |
| 10   | 580.70198   |  |   |  |  |
| 11   | 523.70152   |  |   |  |  |
| 12   | 381.12200   |  |   |  |  |
| 13   | 84.3643.060   |  |   |  |  |
| 14   | 311.12150   |  |   |  |  |
| 15   | 342.11054   |  |   |  |  |
| 16   | 563.70445 (4)   |  |   |  |  |
| 17   | 84.7462.000   |  |   |  |  |
| 18   | 83.1047.000   |  |   |  |  |
| 19   | 561.70446   |  |   |  |  |
| 20   | 561.70447   |  |   |  |  |
| 178/97   | (1)   |  |   |  | <b>AGGIORNAMENTO</b><br>UP-DATING<br>MODIFICATION<br>AENDERUNG<br>MODIFICACION |
| 6/98   | (2)   |  |   | <b>3/00</b>  |  |
| 47/98  | (3)   |  |   |  |  |
| 126/98   | (4)   |  |   |  |  |

**C9**

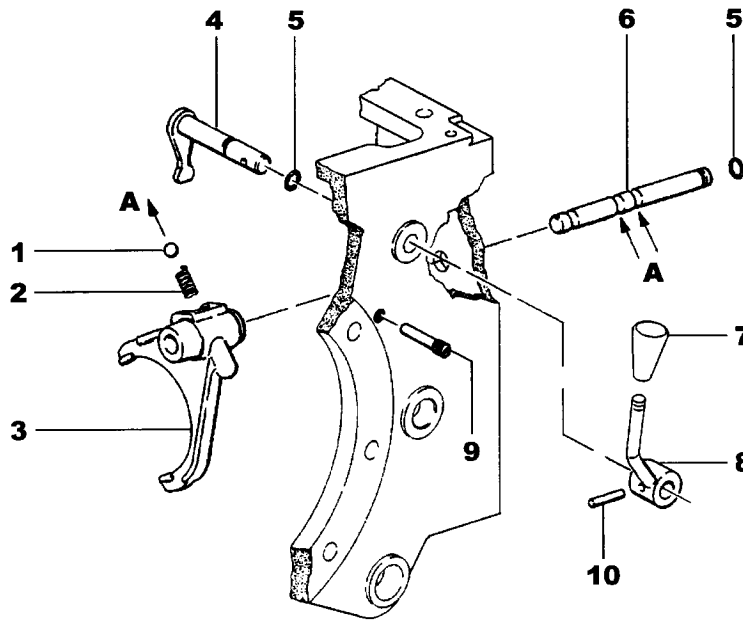

**FERRARI-SYSTEM**  
**50 - 55 - 70 - 75 - 80 RS**

**PRESA DI FORZA**  
**POWER TAKE-OFF**  
**PRISE DE FORCE**  
**NEBEN-ANTRIEB**  
**TOMA DE FUERZA**

**\* PRESA DI FORZA 540/1000**  
 POWER TAKE-OFF 540/1000  
 PRISE DE FORCE 540/1000  
 NEBEN-ANTRIEB 540/1000  
 TOMA DE FUERZA 540/1000

**\*\* PRESA DI FORZA 540/750**  
 POWER TAKE-OFF 540/750  
 PRISE DE FORCE 540/750  
 NEBEN-ANTRIEB 540/750  
 TOMA DE FUERZA 540/750

→ Fino al N°- di Serie  
 To Serial Nr.  
 Jusq' au Nr. de Sèrie  
 Bis Serien - Nr.  
 Hasta la Serie Nr.

Dal N°- di Serie →  
 From Serial Nr.  
 Du Nr. de Sèrie  
 Aus der Serien - Nr.  
 Desde la Serie Nr.

| No. pezzo<br>No. piece<br>No. pièce<br>No. bild<br>No. pieza | No. di codice<br>Part No.<br>No. de ref.<br>Code - Nr.<br>No. de código | No. pezzo<br>No. piece<br>No. pièce<br>No. bild<br>No. pieza | No. di codice<br>Part No.<br>No. de ref.<br>Code - Nr.<br>No. de código | No. pezzo<br>No. piece<br>No. pièce<br>No. bild<br>No. pieza            | No. di codice<br>Part No.<br>No. de ref.<br>Code - Nr.<br>No. de código |
|--|---|--|---|---|---|
| 1  | 84.7434.000   |  |   |   |   |
| 2  | 580.70741   |  |   |   |   |
| 3  | 512.70180 ** (1)  |  |   |   |   |
| 3/1  | 512.70749 * (1)   |  |   |   |   |
| 4  | 590.70150   |  |   |   |   |
| 5  | 381.11191   |  |   |   |   |
| 6  | 563.70151   |  |   |   |   |
| 7  | 83.7534.060   |  |   |   |   |
| 8  | 590.72572 (2)   |  |   |   |   |
| 9  | 563.70178 (3)   |  |   |   |   |
| 10   | 342.11054   |  |   |   |   |
| 178/97 (1)   |   |  |   |   |   |
| 82/98 (2)  |   |  |   |   |   |
| 127/98 (3)   |   |  |   |   |   |
|  |   |  |   | AGGIORNAMENTO<br>UP-DATING<br>MODIFICATION<br>AENDERUNG<br>MODIFICACION | 3/00  |
| <b>C10</b>   |   |  |   |   |   |

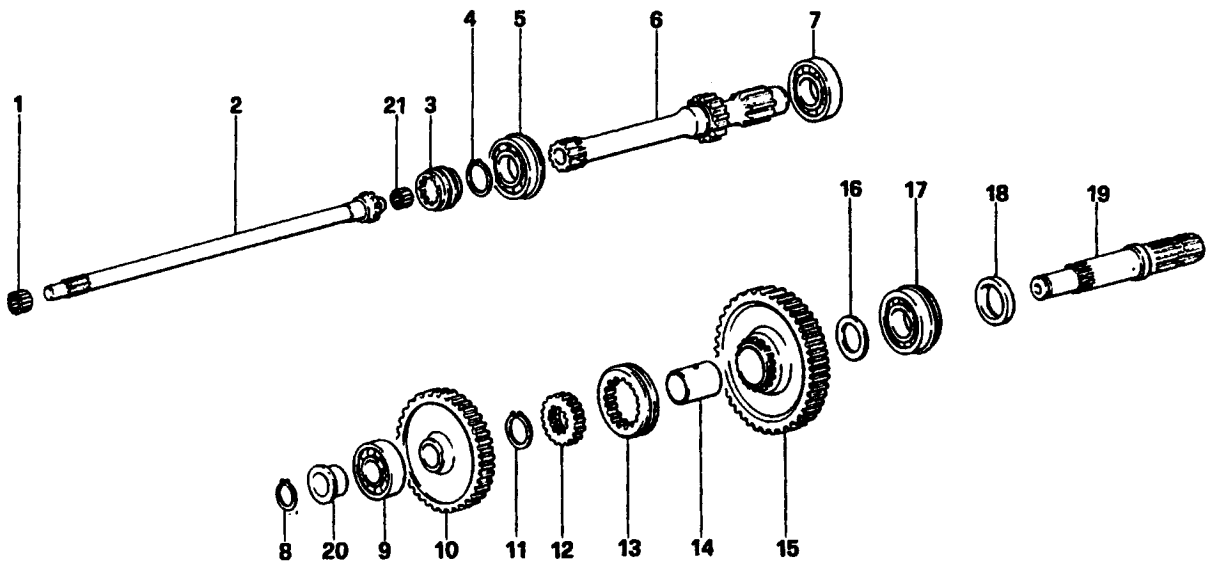

**FERRARI-SYSTEM**  
**50 - 55 - 70 - 75 - 80 RS**

**PRESA DI FORZA (540-750)**  
**POWER TAKE-OFF (540-750)**  
**PRISE DE FORCE (540-750)**  
**NEBEN-ANTRIEB (540-750)**  
**TOMA DE FUERZA (540-750)**

→ Fino al N°- di Serie → Dal N°- di Serie →  
 To Serial Nr. From Serial Nr.  
 Jusq' au Nr. de Sèrie Du Nr. de Sèrie  
 Bis Serien - Nr. Aus der Serien - Nr.  
 Hasta la Serie Nr. Desde la Serie Nr.

| No. pezzo<br>No. piece<br>No. pièce<br>No. bild<br>No. pieza | No. di codice<br>Part No.<br>No. de ref.<br>Code - Nr.<br>No. de codigo | No. pezzo<br>No. piece<br>No. pièce<br>No. bild<br>No. pieza | No. di codice<br>Part No.<br>No. de ref.<br>Code - Nr.<br>No. de codigo | No. pezzo<br>No. piece<br>No. pièce<br>No. bild<br>No. pieza | No. di codice<br>Part No.<br>No. de ref.<br>Code - Nr.<br>No. de codigo |
|--|---|--|---|--|---|
| 1  | 81.2660.020   | 21   | 81.2599.086   |  |   |
| 2  | 524.70297   |  |   |  |   |
| 3  | 524.70298   |  |   |  |   |
| 4  | 351.21040   |  |   |  |   |
| 5  | 81.2899.000   |  |   |  |   |
| 6  | 524.70184   |  |   |  |   |
| 7  | 371.11354   |  |   |  |   |
| 8  | 351.21030   |  |   |  |   |
| 9  | 81.2898.000   |  |   |  |   |
| 10   | 524.71800   |  |   |  |   |
| 11   | 80.1264.050   |  |   |  |   |
| 12   | 524.70118   |  |   |  |   |
| 13   | 524.70117   |  |   |  |   |
| 14   | 564.70153   |  |   |  |   |
| 15   | 524.70182   |  |   |  |   |
| 16   | 564.70110   |  |   |  |   |
| 17   | 81.2868.000   |  |   |  |   |
| 18   | 80.2198.050   |  |   |  |   |
| 19   | 563.71799   |  |   |  |   |
| 20   | 564.70987   |  |   |  |   |

AGGIORNAMENTO  
 UP-DATING  
 MODIFICATION  
 AENDERUNG  
 MODIFICACION

3/00

**C11**

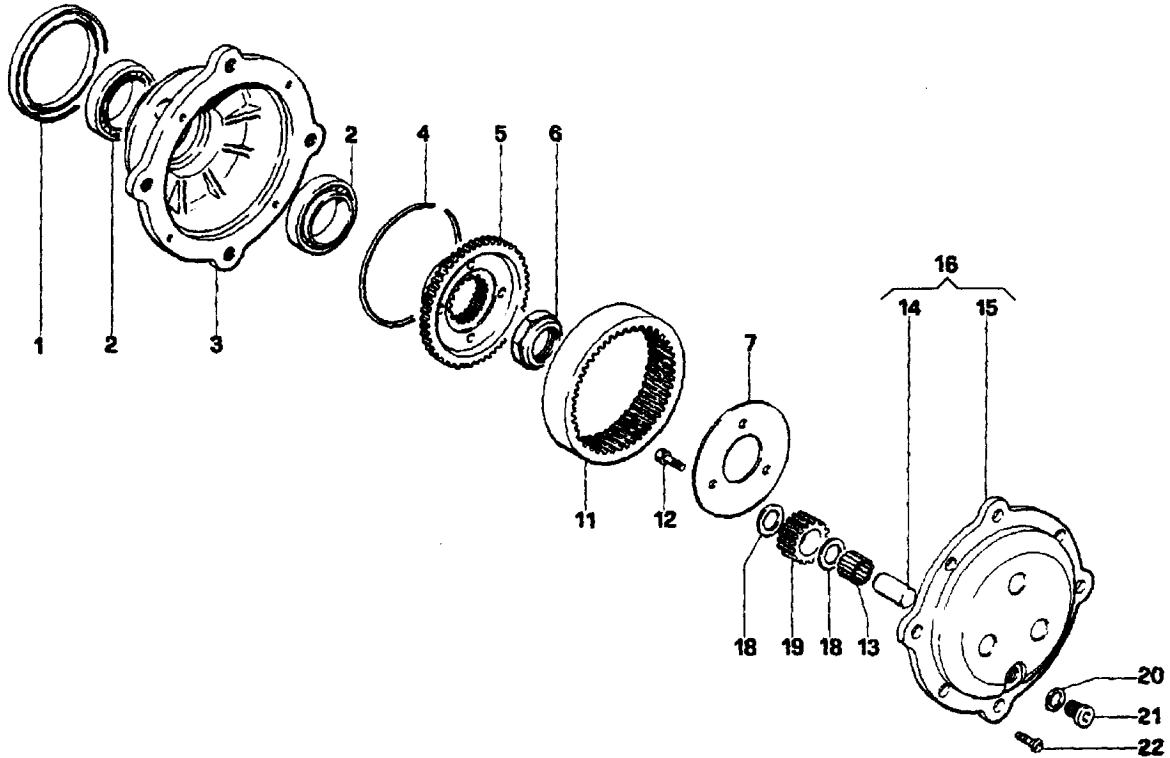

**FERRARI-SYSTEM**  
**50 - 55 - 70 - 75 - 80 RS**

**RIDUTTORI LATERALI**  
**LATERAL REDUCTION GEAR**  
**REDECTEUR LATERAUX**  
**SEITLICHE UNTERSETZER**  
**REDUCTORES LATERALES**

→ Fino al N°- di Serie | Dal N°- di Serie →  
 To Serial Nr. | From Serial Nr.  
 Jusq' au Nr. de Sèrie | Du Nr. de Sèrie  
 Bis Serien - Nr. | Aus der Serien - Nr.  
 Hasta la Serie Nr. | Desde la Serie Nr.

| No. pezzo<br>No. piece<br>No. pièce<br>No. bild<br>No. pieza | No. di codice<br>Part No.<br>No. de ref.<br>Code - Nr.<br>No. de codigo | No. pezzo<br>No. piece<br>No. pièce<br>No. bild<br>No. pieza | No. di codice<br>Part No.<br>No. de ref.<br>Code - Nr.<br>No. de codigo | No. pezzo<br>No. piece<br>No. pièce<br>No. bild<br>No. pieza | No. di codice<br>Part No.<br>No. de ref.<br>Code - Nr.<br>No. de codigo |
|--|---|--|---|--|---|
| 1  | 80.2700.150   |  |   |  |   |
| 2  | 81.2975.250   |  |   |  |   |
| 3  | 511.72005   |  |   |  |   |
| 4  | 580.70071   |  |   |  |   |
| 5  | 523.70075   |  |   |  |   |
| 6  | 563.70079   |  |   |  |   |
| 7  | 561.70074   |  |   |  |   |
| 11   | 523.70072   |  |   |  |   |
| 12   | 86.2478.070   |  |   |  |   |
| 13   | 581.70070   |  |   |  |   |
| 14   | 564.70080   |  |   |  |   |
| 15   | 512.70091   |  |   |  |   |
| 16   | 590.70094   |  |   |  |   |
| 18   | 563.70076   |  |   |  |   |
| 19   | 524.70087   |  |   |  |   |
| 20   | 84.4273.090   |  |   |  |   |
| 21   | 563.70081   |  |   |  |   |
| 22   | 86.2655.000   |  |   |  |   |

AGGIORNAMENTO  
 UP-DATING  
 MODIFICATION  
 AENDERUNG  
 MODIFICACION

3/00

**C12**



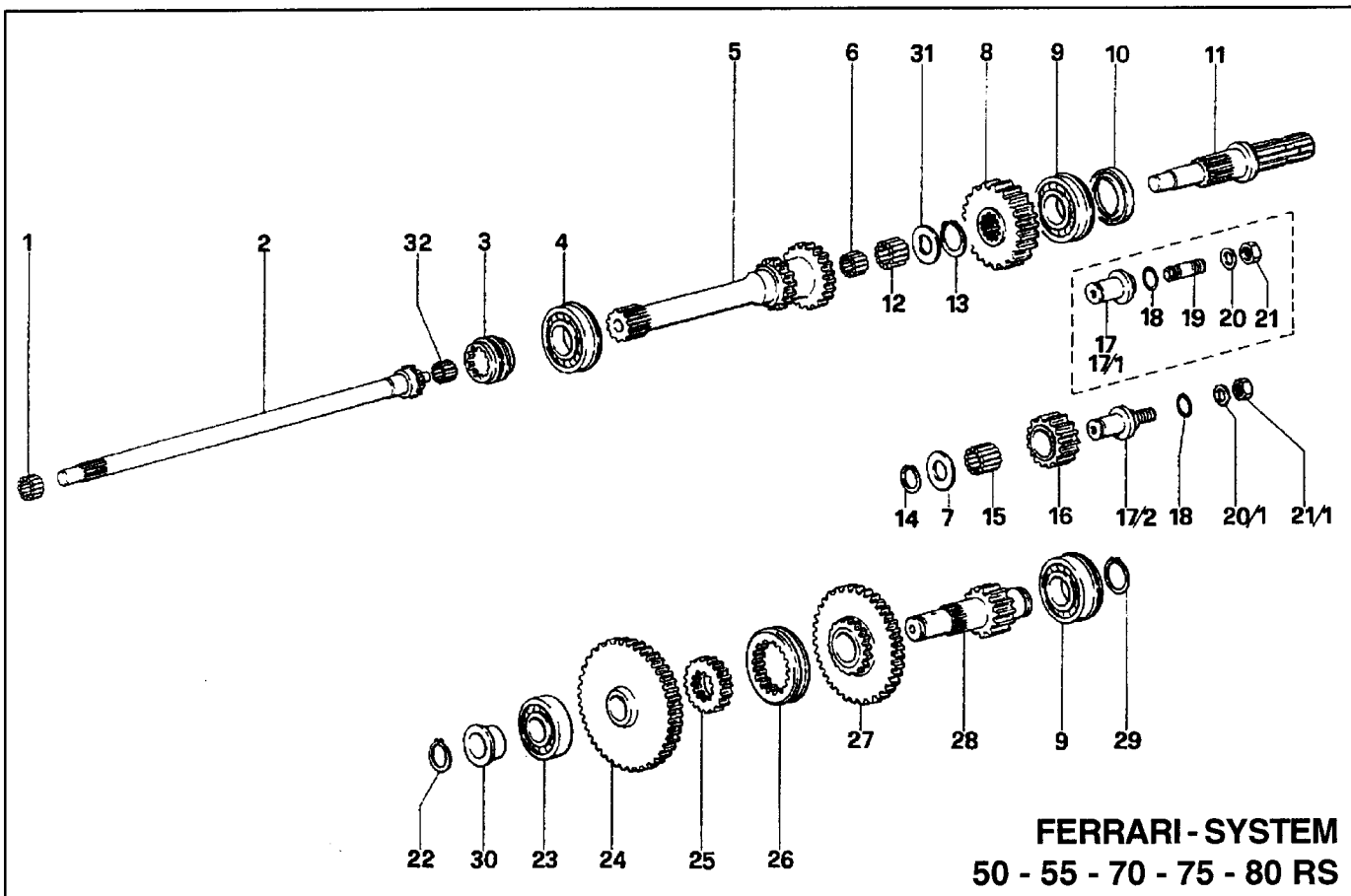

**FERRARI-SYSTEM**  
50 - 55 - 70 - 75 - 80 RS

**PRESA DI FORZA (540-1000)**  
POWER TAKE-OFF (540-1000)  
PRISE DE FORCE (540-1000)  
NEBEN-ANTRIEB (540-1000)  
TOMA DE FUERZA (540-1000)

→ Fino al N°- di Serie To Serial Nr.  
Jusq' au Nr. de Série Bis Serien - Nr.  
Hasta la Serie Nr.

Dal N°- di Serie → From Serial Nr.  
Du Nr. de Série Aus der Serien - Nr.  
Desde la Serie Nr.

| No. pezzo<br>No. piece<br>No. pièce<br>No. bild<br>No. pieza | No. di codice<br>Part No.<br>No. de ref.<br>Code - Nr.<br>No. de código | No. pezzo<br>No. piece<br>No. pièce<br>No. bild<br>No. pieza | No. di codice<br>Part No.<br>No. de ref.<br>Code - Nr.<br>No. de código | No. pezzo<br>No. piece<br>No. pièce<br>No. bild<br>No. pieza           | No. di codice<br>Part No.<br>No. de ref.<br>Code - Nr.<br>No. de código  |
|--|---|--|---|--|--|
| 1  | 81.2660.020   | 19   | 313.12139   |  | <p>N.B.<br/>In sostituzione del particolare 17 o 17/1;<br/>fornire il 17/2, + 20/1 + 21/1 e i particolari 27/2 di TAV. B5</p> <p>N.B.<br/>Instead of part no. 17 o 17/1;<br/>supply no. 17/2, + 20/1 + 21/1 and part no. 27/2 on TABLE B5</p> <p>N.B.<br/>Au lieu de la pièce 17 o 17/1;<br/>livrer les pièces 17/2, + 20/1 + 21/1 et la pièce 27/2 de la TABLE B5</p> <p>N.B.<br/>Als Ersatz für den Teil 17 oder 17/1;<br/>liefern Sie die Teile 17/2, + 20/1 + 21/1 und den Teil 27/2 auf TAFEL B5</p> <p>N.B.<br/>En lugar de la pieza 17 o 17/1;<br/>suministrar 17/2, + 20/1 + 21/1 y la pieza 27/2 en la TABLA B5</p> |
| 2  | 524.70297   | 20   | 84.3921.030   |  |  |
| 3  | 524.70298   | 20/1   | 84.4030.000   |  |  |
| 4  | 81.2899.000   | 21   | 81.4748.000   |  |  |
| 5  | 524.70747   | 21/1   | 81.4784.100   |  |  |
| 6  | 81.2613.000   | 22   | 80.1241.000   |  |  |
| 7  | 564.70746   | 23   | 81.2898.000   |  |  |
| 8  | 524.70719   | 24   | 524.70989   |  |  |
| 9  | 81.2868.000   | 25   | 524.70118   |  |  |
| 10   | 80.2198.050   | 26   | 524.70117   |  |  |
| 11   | 563.70752   | 27   | 524.70748   |  |  |
| 12   | 81.2689.050   | 28   | 524.70755   |  |  |
| 13   | 80.1264.050   | 29   | 80.1253.050   |  |  |
| 14   | 80.1185.000   | 30   | 564.70987   |  |  |
| 15   | 581.70745   | 31   | 564.70727   |  |  |
| 16   | 524.70750   | 32   | 81.2599.086   |  |  |
| 17   | 564.70751 (N.B.)  |  |   |  |  |
| 17/1   | 564.71329 (N.B.) (1)  |  |   |  |  |
| 17/2   | 564.71815 (2)   |  |   |  |  |
| 18   | 381.12507   |  |   |  |  |
| 91/96  | (1)   |  |   | AGGIORNAMENTO<br>UP-DATING<br>MODIFICATION<br>ÄNDERUNG<br>MODIFICACION | 3/00   |
| 60/97  | (2)   |  |   |  |  |

**C13**

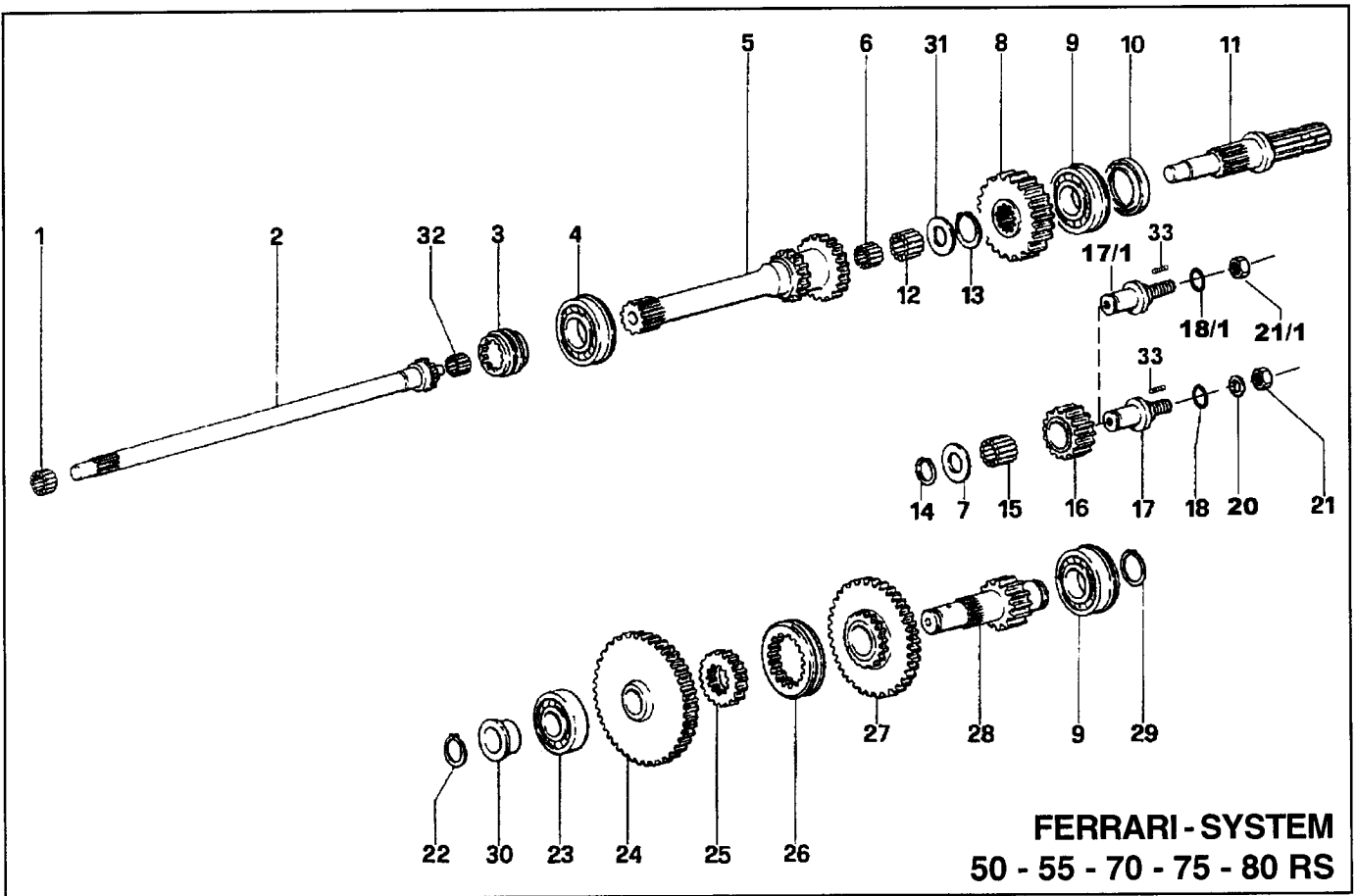

**FERRARI-SYSTEM**  
**50 - 55 - 70 - 75 - 80 RS**

**PRESA DI FORZA (540-1000)**  
**POWER TAKE-OFF (540-1000)**  
**PRISE DE FORCE (540-1000)**  
**NEBEN-ANTRIEB (540-1000)**  
**TOMA DE FUERZA (540-1000)**

→ Fino al N°- di Serie | Dal N°- di Serie →  
 To Serial Nr. | From Serial Nr.  
 Jusq' au Nr. de Sèrie | Du Nr. de Sèrie  
 Bis Serien - Nr. | Aus der Serien - Nr.  
 Hasta la Serie Nr. | Desde la Serie Nr.

| No. pezzo<br>No. piece<br>No. pièce<br>No. bild<br>No. pieza | No. di codice<br>Part No.<br>No. de ref.<br>Code - Nr.<br>No. de codigo | No. pezzo<br>No. piece<br>No. pièce<br>No. bild<br>No. pieza | No. di codice<br>Part No.<br>No. de ref.<br>Code - Nr.<br>No. de codigo | No. pezzo<br>No. piece<br>No. pièce<br>No. bild<br>No. pieza | No. di codice<br>Part No.<br>No. de ref.<br>Code - Nr.<br>No. de codigo   |
|--|---|--|---|--|---|
| 1  | 81.2599.086   | 19   | 313.12139   |  | <p>N.B.<br/>In sostituzione del particolare 17 fornire il 17/1 + 18/1 + 21/1 + 27/3 di TAV. B5</p> <p>N.B.<br/>Instead of part no. 17 supply no. 17/1 + 18/1 + 21/1 no. 27/3 on TABLE B5</p> <p>N.B.<br/>Au lieu de la pièce 17 livrer les pièces 17/1 + 18/1 + 21/1 et la pièce 27/3 de la TABLE B5</p> <p>N.B.<br/>Als Ersatz für den Teil 17 liefern Sie die Teile 17/1 + 18/1 + 21/1 und den Teil 27/3 auf TAFEL B5</p> <p>N.B.<br/>En lugar de la pieza 17 suministrar 17/1 + 18/1 + 21/1 y la pieza 27/3 en la TABLA B5</p> |
| 2  | 524.70297   | 20   | 84.3921.030   |  |   |
| 3  | 524.70298   | 21   | 81.4748.000   |  |   |
| 4  | 81.2899.000   | 21/1   | 81.4797.000   | (2)  |   |
| 5  | 524.70747   | 22   | 80.1241.000   |  |   |
| 6  | 81.2613.000   | 23   | 81.2898.000   |  |   |
| 7  | 564.70746   | 24   | 524.70989   |  |   |
| 8  | 524.70719   | 25   | 524.70118   |  |   |
| 9  | 81.2868.000   | 26   | 524.70117   |  |   |
| 10   | 80.2198.050   | 27   | 524.70748   |  |   |
| 11   | 563.70752   | 28   | 524.70755   |  |   |
| 12   | 81.2689.050   | 29   | 80.1253.050   |  |   |
| 13   | 80.1264.050   | 30   | 564.70987   |  |   |
| 14   | 80.1185.000   | 31   | 564.70727   |  |   |
| 15   | 581.70745   | 32   | 81.2660.020   |  |   |
| 16   | 524.70750   | 33   | 86.2534.100   | (1)  |   |
| 17   | 564.72910 (1)   |  |   |  |   |
| 17/1   | 564.73241 (2)   |  |   |  |   |
| 18   | 381.12507   |  |   |  |   |
| 18/1   | 80.3183.000 (2)   |  |   |  |   |
| 191/98   | (1)   |  |   |  | <p>AGGIORNAMENTO<br/>UP-DATING<br/>MODIFICATION<br/>ÄENDERUNG<br/>MODIFICACION</p> <p>3/00</p>  |
| 137/99   | (2) 302301 →  |  |   |  |   |

**C13/1**

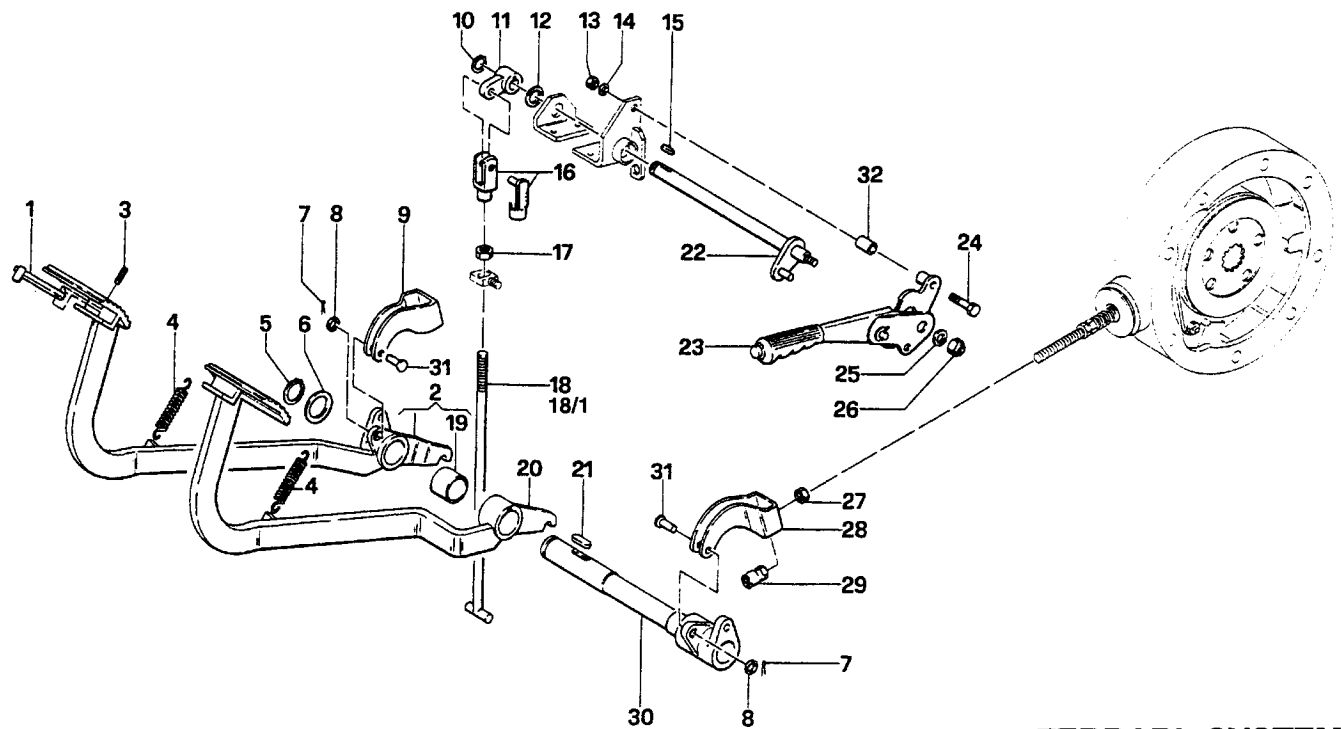

**FERRARI-SYSTEM**  
**50 - 55 - 70 - 75 - 80 RS**

**COMANDI FRENO**  
**BRAKE CONTROL UNITS**  
**COMMANDES DU FREIN**  
**BREMS - BETAETIGUNG**  
**MANDOS DE FRENOS**

**R REVERSIBILE**      **M MONODIREZIONALE**  
 REVERSIBLE            MONODIRECTIONAL  
 RÉVERSIBLE            MONODIRECTIONNEL  
 WENDETRAKTOR        EINGERICHTETEN  
 REVERSIBLE            MONODIRECCIONAL

→ Fino al N°- di Serie  
 To Serial Nr.  
 Jusq' au Nr. de Sèrie  
 Bis Serien - Nr.  
 Hasta la Serie Nr.

Dal N°- di Serie →  
 From Serial Nr.  
 Du Nr. de Sèrie  
 Aus der Serien - Nr.  
 Desde la Serie Nr.

| No. pezzo<br>No. piece<br>No. pièce<br>No. bild<br>No. pieza | No. di codice<br>Part No.<br>No. de ref.<br>Code - Nr.<br>No. de codigo | No. pezzo<br>No. piece<br>No. pièce<br>No. bild<br>No. pieza | No. di codice<br>Part No.<br>No. de ref.<br>Code - Nr.<br>No. de codigo | No. pezzo<br>No. piece<br>No. pièce<br>No. bild<br>No. pieza | No. di codice<br>Part No.<br>No. de ref.<br>Code - Nr.<br>No. de codigo |
|--|---|--|---|--|---|
|--|---|--|---|--|---|

|      |             |    |             |     |  |
|------|-------------|----|-------------|-----|--|
| 1    | 590.70398   | 20 | 590.70323   |     |  |
| 2    | 590.70325   | 21 | 343.21066   |     |  |
| 3    | 85.1262.000 | 22 | 590.70425   |     |  |
| 4    | 580.70790   | 23 | 581.71215   |     |  |
| 5    | 80.1241.010 | 24 | 86.2741.000 |     |  |
| 6    | 561.70367   | 25 | 314.11105   |     |  |
| 7    | 81.0510.000 | 26 | 81.4638.000 |     |  |
| 8    | 314.11130   | 27 | 81.4689.020 |     |  |
| 9    | 561.70795   | 28 | 561.70796   |     |  |
| 10   | 80.1116.050 | 29 | 523.73177   | (2) |  |
| 11   | 590.70401   | 30 | 590.70333   |     |  |
| 12   | 314.11170   | 31 | 564.70797   |     |  |
| 13   | 81.4574.000 | 32 | 561.71936   |     |  |
| 14   | 84.3643.060 |    |             |     |  |
| 15   | 80.6437.500 |    |             |     |  |
| 16   | 86.0091.000 |    |             |     |  |
| 17   | 81.4627.000 |    |             |     |  |
| 18   | 523.70400   |    |             |     |  |
| 18/1 | 523.72373   |    |             |     |  |
| 19   | 581.70026   |    |             |     |  |

13/98 (1)  
 77/99 (2)

**AGGIORNAMENTO**  
 UP-DATING  
 MODIFICATION  
 AENDERUNG  
 MODIFICACION

3/00

**D1**

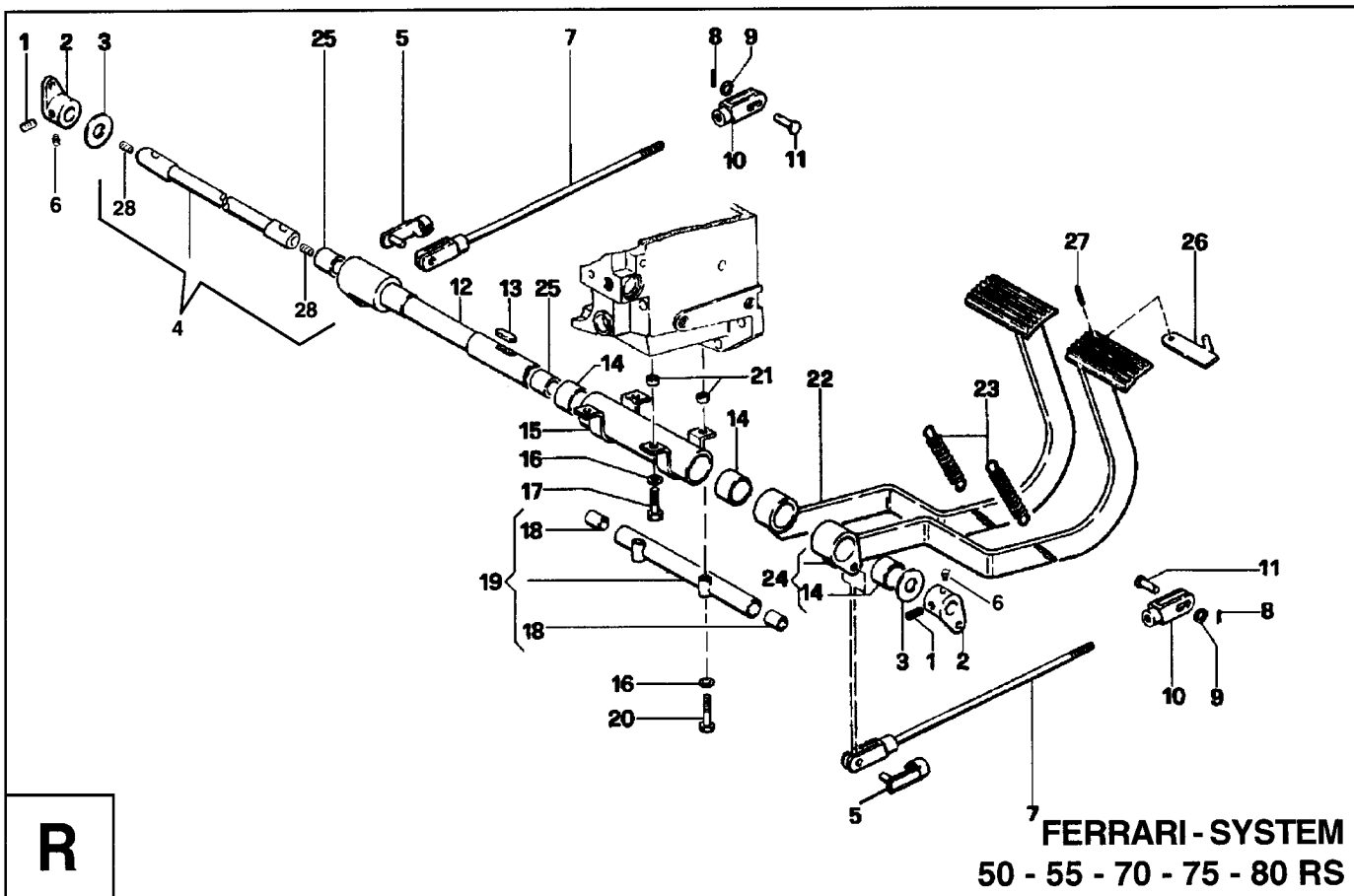

**FERRARI-SYSTEM**  
**50 - 55 - 70 - 75 - 80 RS**

**COMANDI FRENO**  
**BRAKE CONTROL UNITS**  
**COMMANDES DU FREIN**  
**BREMS - BETAETIGUNG**  
**MANDOS DE FRENOS**

**R REVERSIBILE**  
 REVERSIBLE  
 RÉVERSIBLE  
 WENDETRAKTOR  
 REVERSIBLE

→ Fino al N°- di Serie  
 To Serial Nr.  
 Jusq' au Nr. de Série  
 Bis Serien - Nr.  
 Hasta la Serie Nr.

Dal N°- di Serie →  
 From Serial Nr.  
 Du Nr. de Série  
 Aus der Serien - Nr.  
 Desde la Serie Nr.

| No. pezzo<br>No. piece<br>No. pièce<br>No. bild<br>No. pieza | No. di codice<br>Part No.<br>No. de ref.<br>Code - Nr.<br>No. de codigo | No. pezzo<br>No. piece<br>No. pièce<br>No. bild<br>No. pieza | No. di codice<br>Part No.<br>No. de ref.<br>Code - Nr.<br>No. de codigo | No. pezzo<br>No. piece<br>No. pièce<br>No. bild<br>No. pieza | No. di codice<br>Part No.<br>No. de ref.<br>Code - Nr.<br>No. de codigo |
|--|---|--|---|--|---|
|--|---|--|---|--|---|

|    |                   |    |               |  |  |
|----|-------------------|----|---------------|--|--|
| 1  | 85.1275.000       | 21 | 561.70364     |  |  |
| 2  | 590.70328 (3)     | 22 | 590.70310     |  |  |
| 3  | 563.70329         | 23 | 580.70790     |  |  |
| 4  | 563.73193 (2) (3) | 24 | 590.70311     |  |  |
| 5  | 86.0091.020 (4)   | 25 | 581.70336 (2) |  |  |
| 6  | 82.6039.000 (3)   | 26 | 590.70398     |  |  |
| 7  | 590.73242 (4)     | 27 | 85.1262.000   |  |  |
| 8  | 81.0510.000       | 28 | 580.70743 (3) |  |  |
| 9  | 84.3807.000       |    |               |  |  |
| 10 | 509.70418 (1)     |    |               |  |  |
| 11 | 564.70365         |    |               |  |  |
| 12 | 590.70335         |    |               |  |  |
| 13 | 343.21066         |    |               |  |  |
| 14 | 581.70026         |    |               |  |  |
| 15 | 590.70051         |    |               |  |  |
| 16 | 314.24084         |    |               |  |  |
| 17 | 311.12151         |    |               |  |  |
| 18 | 581.73195 (2)     |    |               |  |  |
| 19 | 590.70358         |    |               |  |  |
| 20 | 86.2847.000       |    |               |  |  |

|            |          |  |  |   |           |
|------------|----------|--|--|---|-----------|
| 16/98 (1)  |          |  |  |   |           |
| 99/99 (2)  | 301191 → |  |  |   |           |
| 123/99 (3) |          |  |  |   |           |
| 142/99 (4) |          |  |  |   |           |
|            |          |  |  | AGGIORNAMENTO<br>UP-DATING<br>MODIFICATION<br>AENDERUNG<br>MODIFICACION | 3/00      |
|            |          |  |  |   | <b>D2</b> |

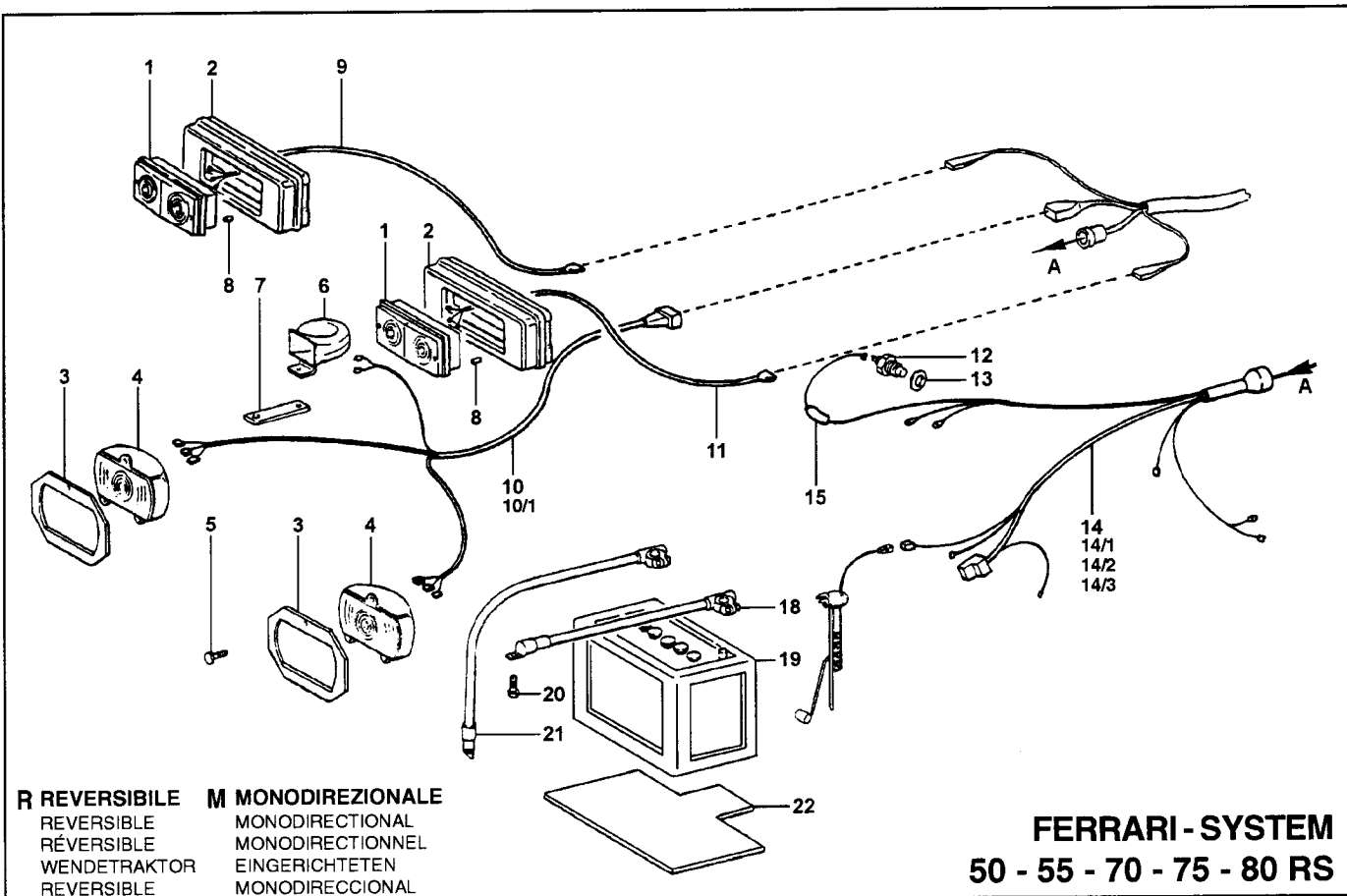

**IMPIANTO ELETTRICO**  
**ELECTRICAL SYSTEM**  
**INSTALLATION ELECTRIQUE**  
**ELEKTRISCHE ANLAGE**  
**INSTALACION ELECTRICA**

\* PER MOTORE INIEZIONE DIRETTA  
 FOR DIRECT INJECTION ENGINE  
 POUR MOTEUR A INJECTION DIRECTE  
 FÜR MOTOR MIT DIREKTER EINSPRITZUNG  
 PARA MOTOR DE INYECCION DIRECTA

→ Fino al N°- di Serie  
 To Serial Nr.  
 Jusq' au Nr. de Série  
 Bis Serien - Nr.  
 Hasta la Serie Nr.

Dal N°- di Serie →  
 From Serial Nr.  
 Du Nr. de Série  
 Aus der Serien - Nr.  
 Desde la Serie Nr.

| No. pezzo<br>No. pièce<br>No. pièce<br>No. bild<br>No. pieza | No. di codice<br>Part No.<br>No. de ref.<br>Code - Nr.<br>No. de codigo | No. pezzo<br>No. pièce<br>No. pièce<br>No. bild<br>No. pieza | No. di codice<br>Part No.<br>No. de ref.<br>Code - Nr.<br>No. de codigo | No. pezzo<br>No. pièce<br>No. pièce<br>No. bild<br>No. pieza                   | No. di codice<br>Part No.<br>No. de ref.<br>Code - Nr.<br>No. de codigo |
|--|---|--|---|--|---|
| 1  | 82.5420.500   | 18   | 580.72081 (2) (4)   |  |   |
| 2  | 552.71730   | 19   | 82.5480.100   |  |   |
| 3  | 19.0019.901   | 20   | 311.12208   |  |   |
| 4  | 82.5404.050   | 21   | 580.71313 (4)   |  |   |
| 5  | 311.52054   | 22   | 19.0018.909 (2)   |  |   |
| 6  | 82.5417.000   |  |   |  |   |
| 7  | 561.71233   |  |   |  |   |
| 8  | 19.0018.202   |  |   |  |   |
| 9  | 580.71308   |  |   |  |   |
| 10   | 580.71311 (50-70)   |  |   |  |   |
| 10/1   | 580.71506 (80)  |  |   |  |   |
| 11   | 580.71307   |  |   |  |   |
| 12   | 581.70233   |  |   |  |   |
| 13   | 84.4030.070   |  |   |  |   |
| 14   | 580.71314 R * (50 - 70)   |  |   |  |   |
| 14/1   | 580.72744 M (50 - 70) (3)   |  |   |  |   |
| 14/2   | 580.71507 R (80)  |  |   |  |   |
| 14/3   | 580.72372 M (80) (1)  |  |   |  |   |
| 15   | 573.70707   |  |   |  |   |
| 14/98  | (1)   |  |   |  |   |
| 122/98   | (2)   |  |   |  |   |
| 137/98   | (3)   |  |   |  |   |
| 149/99   | (4)   |  |   |  |   |
|  |   |  |   | <b>AGGIORNAMENTO</b><br>UP-DATING<br>MODIFICATION<br>AENDERUNG<br>MODIFICACION |   |
|  |   |  |   | 3/00   |   |
| <b>D3</b>  |   |  |   |  |   |

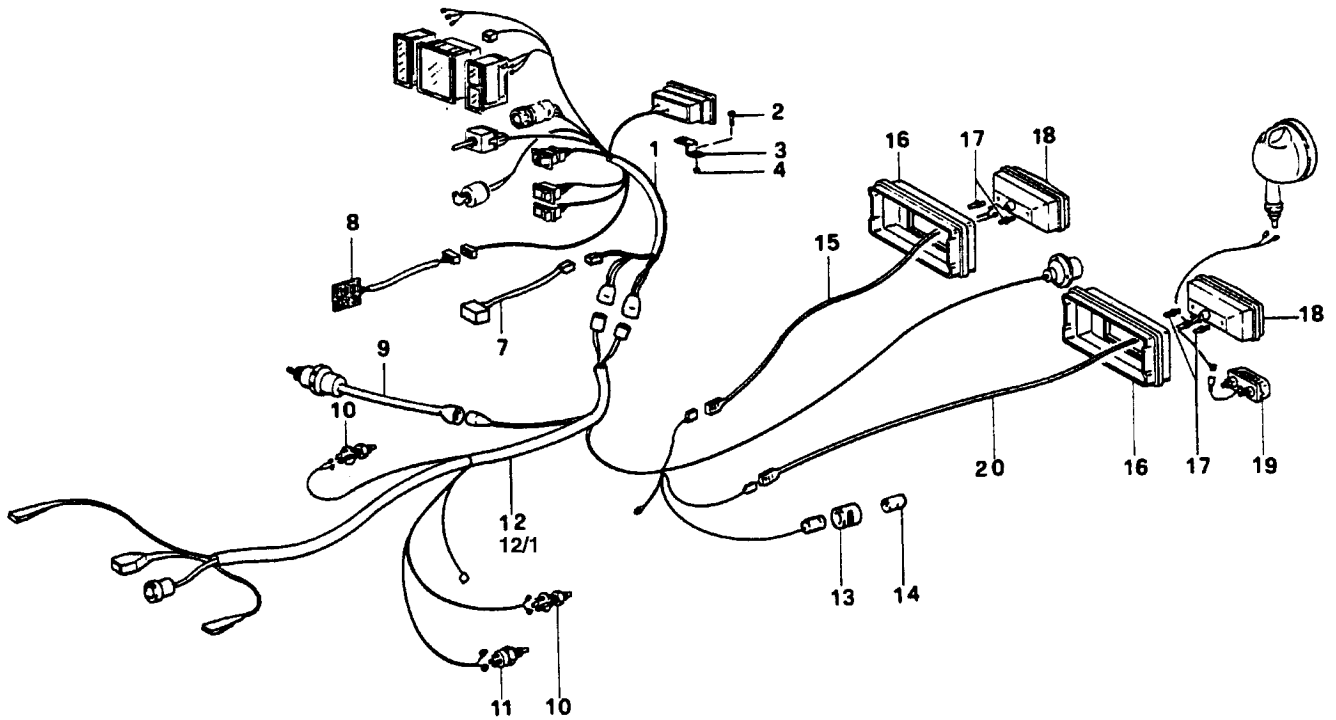

## FERRARI-SYSTEM 50 - 55 - 70 - 75 - 80 RS

**IMPIANTO ELETTRICO**  
ELECTRICAL SYSTEM  
INSTALLATION ELECTRIQUE  
ELEKTRISCHE ANLAGE  
INSTALACION ELECTRICA

**R REVERSIBILE**  
REVERSIBLE  
RÉVERSIBLE  
WENDETRAKTOR  
REVERSIBLE

**M MONODIREZIONALE**  
MONODIRECTIONAL  
MONODIRECTIONNEL  
EINGERICHTETEN  
MONODIRECCIONAL

→ Fino al N°- di Serie  
To Serial Nr.  
Jusq' au Nr. de Série  
Bis Serien - Nr.  
Hasta la Serie Nr.

Dal N°- di Serie →  
From Serial Nr.  
Du Nr. de Série  
Aus der Serien - Nr.  
Desde la Serie Nr.

| No. pezzo<br>No. pièce<br>No. bild<br>No. pieza | No. di codice<br>Part No.<br>No. de ref.<br>Code - Nr.<br>No. de código | No. pezzo<br>No. pièce<br>No. bild<br>No. pieza | No. di codice<br>Part No.<br>No. de ref.<br>Code - Nr.<br>No. de código | No. pezzo<br>No. pièce<br>No. bild<br>No. pieza | No. di codice<br>Part No.<br>No. de ref.<br>Code - Nr.<br>No. de código |
|---|---|---|---|---|---|
|---|---|---|---|---|---|

|      |             |              |  |  |  |
|------|-------------|--------------|--|--|--|
| 1    | 580.71304   |              |  |  |  |
| 2    | 311.11089   |              |  |  |  |
| 3    | 561.71236   |              |  |  |  |
| 4    | 81.4525.000 |              |  |  |  |
| 7    | 581.71303   |              |  |  |  |
| 8    | 581.70776   |              |  |  |  |
| 9    | 580.72358   | (1)          |  |  |  |
| 10   | 82.5488.000 |              |  |  |  |
| 11   | 82.5117.000 |              |  |  |  |
| 12   | 580.71309   | <b>R</b>     |  |  |  |
| 12/1 | 580.72369   | <b>M</b> (2) |  |  |  |
| 13   | 580.71312   |              |  |  |  |
| 14   | 580.71326   |              |  |  |  |
| 15   | 580.71305   |              |  |  |  |
| 16   | 552.70377   |              |  |  |  |
| 17   | 19.0018.202 |              |  |  |  |
| 18   | 82.5420.600 |              |  |  |  |
| 19   | 82.5411.000 |              |  |  |  |
| 20   | 580.72568   | (3)          |  |  |  |

|           |     |  |  |  |      |
|-----------|-----|--|--|--|------|
| 8/98      | (1) |  |  |  |      |
| 14/98     | (2) |  |  |  |      |
| 77/98     | (3) |  |  |  |      |
|           |     |  |  | AGGIORNAMENTO<br>UP-DATING<br>MODIFICATION<br>ÄNDERUNG<br>MODIFICACION | 3/00 |
| <b>D4</b> |     |  |  |  |      |

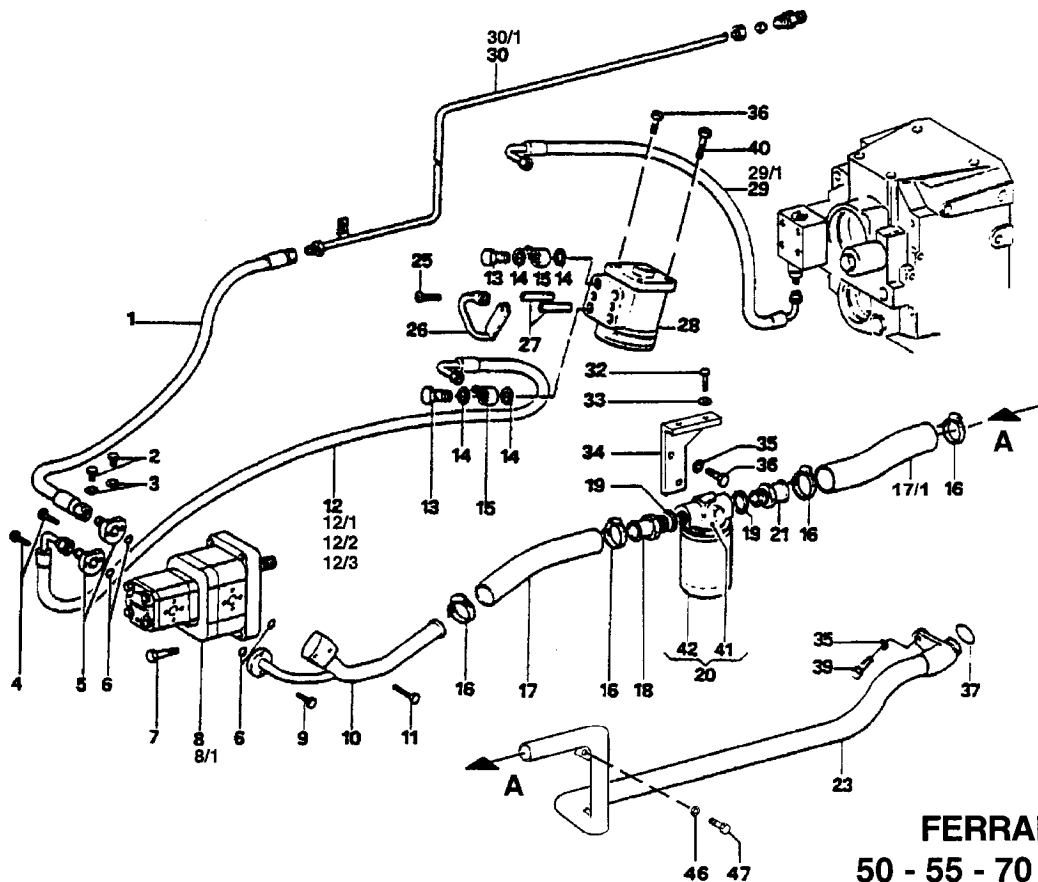

**FERRARI-SYSTEM**  
**50 - 55 - 70 - 75 - 80 RS**

**IMPIANTO IDRAULICO**  
 HYDRAULIC SYSTEM  
 INSTALLATION HYDRAULIQUE  
 HYDRAULISCHES SYSTEM  
 SISTEMA HIDRAULICO

☐ SOLLEVATORE "MITA"  
 "MITA" LIFT  
 ELEVATEUR "MITA"  
 "MITA" HEBER  
 ELEVADORES "MITA"

■ SOLLEVATORE CON MARTINETTI →  
 LIFT WITH JAKS  
 ELEVATEUR AVEC VERINS  
 HEBER MIT AUSSEN-WINDEN  
 ELEVADORES CON MARTINETES

→ Fino al N°- di Serie  
 To Serial Nr.  
 Jusq' au Nr. de Sèrie  
 Bis Serien - Nr.  
 Hasta la Serie Nr.

→ Dal N°- di Serie  
 From Serial Nr.  
 Du Nr. de Sèrie  
 Aus der Serien - Nr.  
 Desde la Serie Nr.

| No. pezzo<br>No. piece<br>No. pièce<br>No. bild<br>No. pieza | No. di codice<br>Part No.<br>No. de ref.<br>Code - Nr.<br>No. de codigo | No. pezzo<br>No. piece<br>No. pièce<br>No. bild<br>No. pieza | No. di codice<br>Part No.<br>No. de ref.<br>Code - Nr.<br>No. de codigo | No. pezzo<br>No. piece<br>No. pièce<br>No. bild<br>No. pieza | No. di codice<br>Part No.<br>No. de ref.<br>Code - Nr.<br>No. de codigo |
|--|---|--|---|--|---|
|--|---|--|---|--|---|

|      |                         |      |                       |    |             |
|------|-------------------------|------|-----------------------|----|-------------|
| 1    | 580.70431               | 16   | 81.7523.010           | 36 | 311.12210   |
| 2    | 86.2462.010             | 17   | 581.72805 (50-70) (2) | 37 | 80.3208.020 |
| 3    | 82.4022.000             | 17/1 | 581.72809 (80) (2)    | 39 | 86.3359.000 |
| 4    | 311.52057               | 18   | 561.70350             | 40 | 311.12219   |
| 5    | 561.71636               | 19   | 82.4185.000           | 41 | 82.5718.010 |
| 6    | 80.3185.000 (29,6 l/1') | 20   | 82.5718.000           | 42 | 82.5718.020 |
| 7    | 311.52084               | 21   | 561.70351             | 46 | 86.3206.000 |
| 8    | 581.70242 (22 l/1')     | 23   | 590.71141             | 47 | 84.3755.000 |
| 8/1  | 581.71638 (29,6 l/1')   | 25   | 86.1972.000           |    |             |
| 9    | 311.52057               | 26   | 590.70536             |    |             |
| 10   | 590.71853 (22 l/1')     | 27   | 561.70537             |    |             |
| 10/1 | 590.71637 (29,6 l/1')   | 28   | 86.5470.000           |    |             |
| 11   | 311.52065 (29,6 l/1')   | 29   | 580.70717 R           |    |             |
| 12   | 580.72096 R (50-70)     | 29/1 | 580.72279 M (1)       |    |             |
| 12/1 | 580.70428 R (80)        | 30   | 590.70485 ■           |    |             |
| 12/2 | 580.72270 M (50-70) (1) | 30/1 | 590.70250 ☐           |    |             |
| 12/3 | 580.72271 M (80) (1)    | 32   | 311.11151             |    |             |
| 13   | 84.3116.000             | 33   | 84.3643.060           |    |             |
| 14   | 82.4141.000             | 34   | 561.72807 (2)         |    |             |
| 15   | 84.2512.000             | 35   | 84.3755.000           |    |             |

13/98 (1)  
 157/98 (2)

AGGIORNAMENTO  
 UP-DATING  
 MODIFICATION  
 AENDERUNG  
 MODIFICACION

3/00

**D5**

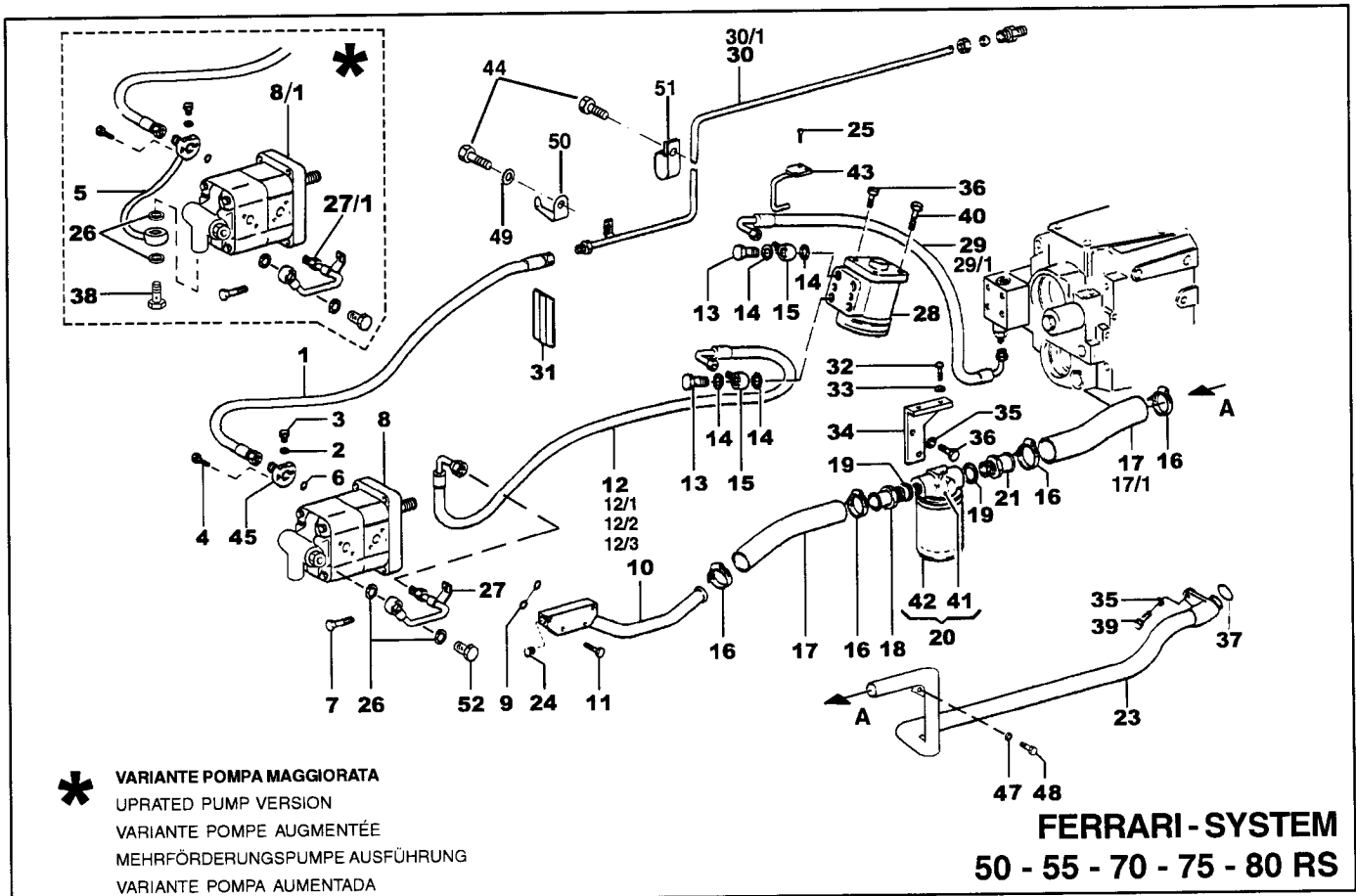

**IMPIANTO IDRAULICO**  
 HYDRAULIC SYSTEM  
 INSTALLATION HYDRAULIQUE  
 HYDRAULISCHES SYSTEM  
 SISTEMA HIDRAULICO

SOLLEVATORE "MITA"     SOLLEVATORE CON MARTINETTI  
 "MITA" LIFT                      LIFT WITH JACKS  
 ELEVATEUR "MITA"              ELEVATEUR AVEC VERINS  
 "MITA" HEBER                    HEBER MIT AUSSENWINDEN  
 ELEVADORES "MITA"            ELEVADORES CON MARTINETES

→ Fino al N°- di Serie  
 To Serial Nr.  
 Jusqu' au Nr. de Série  
 Bis Serien - Nr.  
 Hasta la Serie Nr.

Dal N°- di Serie →  
 From Serial Nr.  
 Du Nr. de Série  
 Aus der Serien - Nr.  
 Desde la Serie Nr.

| No. pezzo<br>No. piece<br>No. pièce<br>No. bild<br>No. pieza | No. di codice<br>Part No.<br>No. de ref.<br>Code - Nr.<br>No. de codigo | No. pezzo<br>No. piece<br>No. pièce<br>No. bild<br>No. pieza | No. di codice<br>Part No.<br>No. de ref.<br>Code - Nr.<br>No. de codigo | No. pezzo<br>No. piece<br>No. pièce<br>No. bild<br>No. pieza | No. di codice<br>Part No.<br>No. de ref.<br>Code - Nr.<br>No. de codigo |
|--|---|--|---|--|---|
| 1  | 580.70431   | 17   | 581.73506 (50-70) (4) (8)   | 34   | 561.72807 (4)   |
| 2  | 86.2462.010   | 17/1   | 581.72809 (80) (4) (8)  | 35   | 84.3755.000   |
| 3  | 82.4022.000   | 18   | 561.70350   | 36   | 311.12210   |
| 4  | 311.52057   | 19   | 82.4185.000   | 37   | 80.3208.020   |
| 5  | 590.72545 * (3)   | 20   | 82.5718.000   | 38   | 561.72547 * (3)   |
| 6  | 80.3185.000 (29,6 l/1')   | 21   | 561.70351   | 39   | 86.3359.000   |
| 7  | 311.52084   | 23   | 590.71141   | 40   | 311.12211 (5)   |
| 8  | 581.71856 (29,6 l/1')   | 24   | 85.2560.051   | 41   | 82.5718.010   |
| 8/1  | 581.72551 * (3)   | 25   | 86.1972.000   | 42   | 82.5718.020   |
| 9  | 381.12200   | 26   | 84.3910.001 * (6)   | 43   | 590.71251   |
| 10   | 590.72101 (29,6 l/1') (1)   | 27   | 590.71862 (3)   | 44   | 311.12208 (7)   |
| 11   | 311.52065 (29,6 l/1')   | 27/1   | 590.72549 * (3)   | 45   | 82.5809.000   |
| 12   | 580.72096 R (50-70)   | 28   | 86.5470.000   | 47   | 84.3755.000   |
| 12/1   | 580.70428 R (80)  | 29   | 580.70717 R   | 48   | 86.3206.000   |
| 12/2   | 580.72270 M (50-70) (2)   | 29/1   | 580.72279 M (2)   | 49   | 314.11105 (7)   |
| 12/3   | 580.72271 M (80) (2)  | 30   | 590.70485   | 50   | 01.0001.405 (7)   |
| 13   | 84.3116.000   | 30/1   | 590.70250   | 51   | 580.73300 (7)   |
| 14   | 82.4141.000   | 31   | 573.71145   | 52   | 84.3110.010   |
| 15   | 84.2512.000   | 32   | 311.11151   |  |   |
| 16   | 81.7523.010   | 33   | 84.3643.060   |  |   |
| 193/97   | (1)   |  | 272/99 (8)  |  |   |
| 13/98  | (2)   |  |   |  |   |
| 79/98  | (3)   |  |   |  |   |
| 157/98   | (4)   |  |   |  |   |
| 54/99  | (5)   |  |   |  |   |
| 78/99  | (6)   |  |   |  |   |
| 161/99   | (7) 301741 →  |  |   |  |   |

**AGGIORNAMENTO**  
 UP-DATING  
 MODIFICATION  
 AENDERUNG  
 MODIFICACION

**3/00**

D5/1



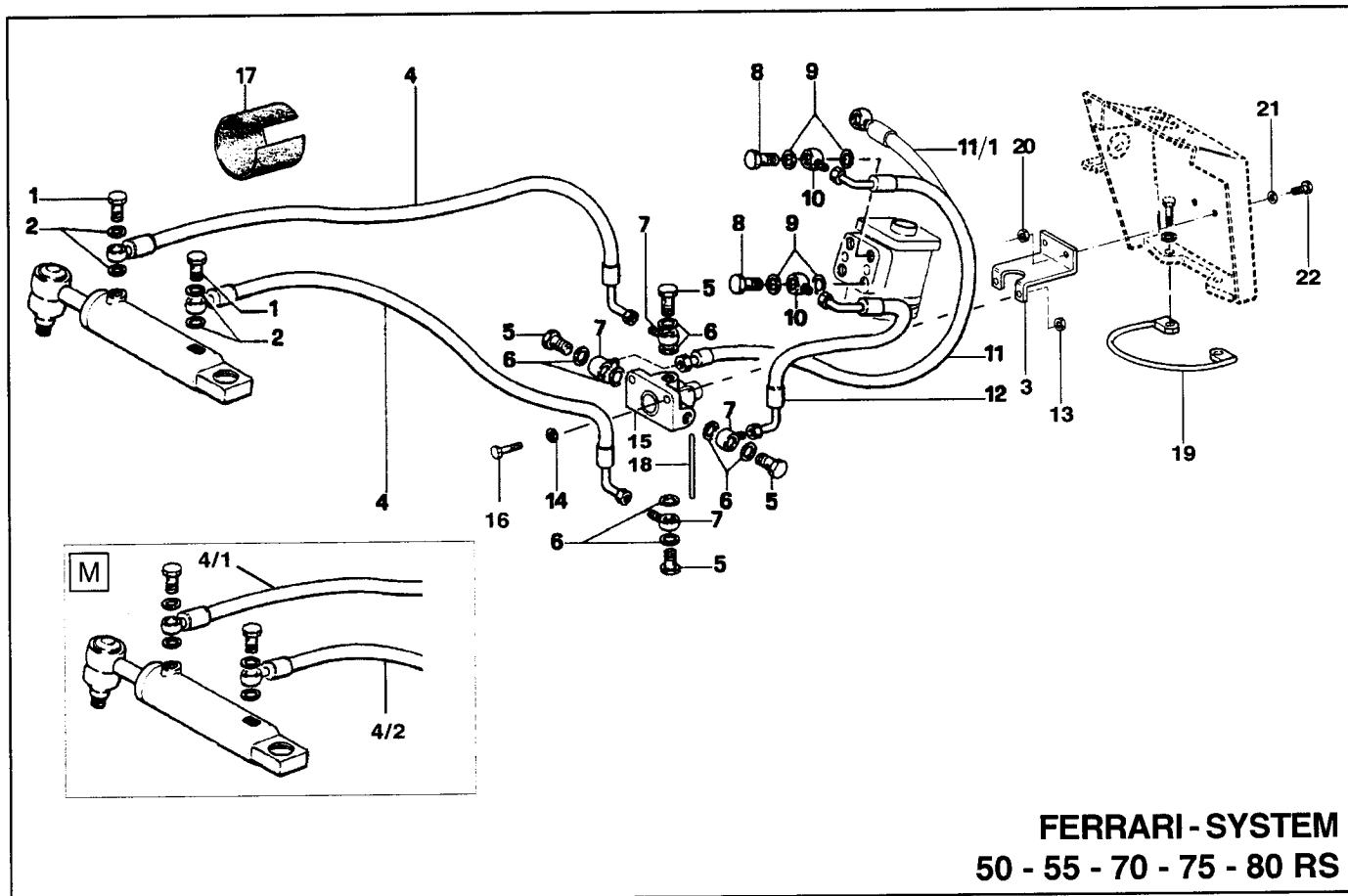

**FERRARI-SYSTEM**  
**50 - 55 - 70 - 75 - 80 RS**

**IMPIANTO IDRAULICO**  
 HYDRAULIC SYSTEM  
 INSTALLATION HYDRAULIQUE  
 HYDRAULISCHES SYSTEM  
 SISTEMA HIDRAULICO

**R REVERSIBILE**  
 REVERSIBLE  
 RÉVERSIBLE  
 WENDETRAKTOR  
 REVERSIBLE

**M MONODIREZIONALE**  
 MONODIRECTIONAL  
 MONODIRECTIONNEL  
 EINGERICHTETEN  
 MONODIRECCIONAL

→ Fino al N°- di Serie  
 To Serial Nr.  
 Jusq' au Nr. de Série  
 Bis Serien - Nr.  
 Hasta la Serie Nr.

Dal N°- di Serie →  
 From Serial Nr.  
 Du Nr. de Série  
 Aus der Serien - Nr.  
 Desde la Serie Nr.

| No. pezzo<br>No. piece<br>No. pièce<br>No. bild<br>No. pieza | No. di codice<br>Part No.<br>No. de ref.<br>Code - Nr.<br>No. de codigo | No. pezzo<br>No. piece<br>No. pièce<br>No. bild<br>No. pieza | No. di codice<br>Part No.<br>No. de ref.<br>Code - Nr.<br>No. de codigo | No. pezzo<br>No. piece<br>No. pièce<br>No. bild<br>No. pieza | No. di codice<br>Part No.<br>No. de ref.<br>Code - Nr.<br>No. de codigo |
|--|---|--|---|--|---|
|--|---|--|---|--|---|

|     |              |    |                 |  |         |
|-----|--------------|----|-----------------|--|---------|
| 1   | 84.3109.000  | 19 | 590.72739 (3)   |  |         |
| 2   | 84.3948.000  | 20 | 312.11080 (3)   |  |         |
| 3   | 561.73113    | 21 | 84.3643.060 (3) |  |         |
| 4   | 580.70430    | 22 | 311.12147 (3)   |  |         |
| 4/1 | 580.72269 DX |    |                 |  | R M (1) |
| 4/2 | 580.72268 SX |    |                 |  | M (1)   |
| 5   | 84.3109.020  |    |                 |  |         |
| 6   | 82.4110.000  |    |                 |  |         |
| 7   | 84.2505.010  |    |                 |  |         |
| 8   | 84.3116.000  |    |                 |  |         |
| 9   | 82.4141.000  |    |                 |  |         |
| 10  | 83.5040.030  |    |                 |  | R       |
| 11  | 580.70429    |    |                 |  | R       |
| 12  | 580.70426    |    |                 |  | M       |
| 13  | 312.11080    |    |                 |  | (3)     |
| 14  | 84.3643.060  |    |                 |  |         |
| 15  | 581.70243    |    |                 |  | (2)     |
| 16  | 86.2785.000  |    |                 |  |         |
| 17  | 19.0034.902  |    |                 |  |         |
| 18  | 561.73127    |    |                 |  | (2) (3) |

|           |              |  |  |  |      |
|-----------|--------------|--|--|--|------|
| 13/98     | (1)          |  |  |  |      |
| 171/98    | (2)          |  |  |  |      |
| 54/99     | (3) 302327 → |  |  |  |      |
|           |              |  |  | AGGIORNAMENTO<br>UP-DATING<br>MODIFICATION<br>ÄNDERUNG<br>MODIFICACION | 3/00 |
| <b>D6</b> |              |  |  |  |      |

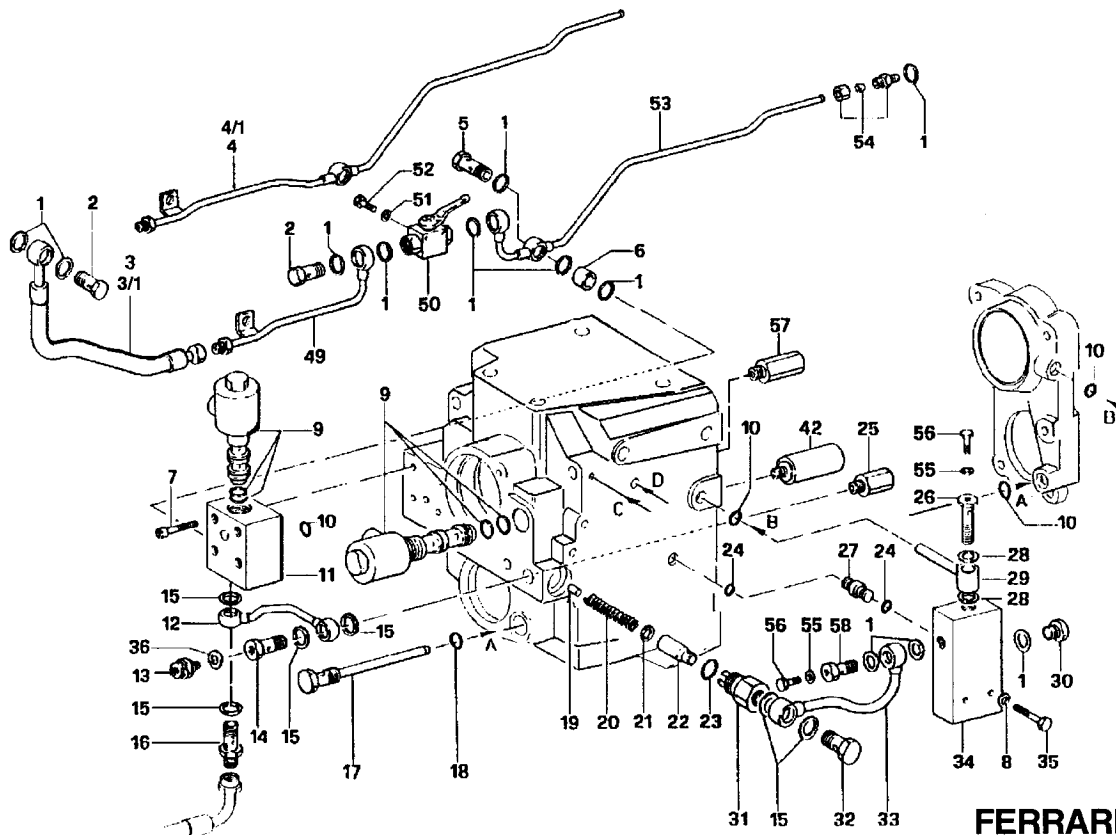

**FERRARI-SYSTEM**  
50 - 55 - 70 - 75 - 80 RS

**IMPIANTO IDRAULICO**  
HYDRAULIC SYSTEM  
INSTALLATION HYDRAULIQUE  
HYDRAULISCHES SYSTEM  
SISTEMA HIDRAULICO

►► **TELAIO 2 MONTANTI**  
FRAME 2 - STANDS  
CHASSIS 2 SUPPORTS  
2 - STÄNDER - RAHMEN  
CHASIS 2 SOPORTES

► **TELAIO 4 MONTANTI**  
FRAME 4 - STANDS  
CHASSIS 4 SUPPORTS  
4 - STÄNDER - RAHMEN  
CHASIS 4 SOPORTES

→ **Fino al N°- di Serie**  
To Serial Nr.  
Jusq' au Nr. de Sèrie  
Bis Serien - Nr.  
Hasta la Serie Nr.

**Dal N°- di Serie →**  
From Serial Nr.  
Du Nr. de Sèrie  
Aus der Serien - Nr.  
Desde la Serie Nr.

| No. pezzo<br>No. piece<br>No. pièce<br>No. bild<br>No. pieza | No. di codice<br>Part No.<br>No. de ref.<br>Code - Nr.<br>No. de codigo | No. pezzo<br>No. piece<br>No. pièce<br>No. bild<br>No. pieza | No. di codice<br>Part No.<br>No. de ref.<br>Code - Nr.<br>No. de codigo | No. pezzo<br>No. piece<br>No. pièce<br>No. bild<br>No. pieza | No. di codice<br>Part No.<br>No. de ref.<br>Code - Nr.<br>No. de codigo |
|--|---|--|---|--|---|
|--|---|--|---|--|---|

|     |                   |    |                   |    |               |
|-----|-------------------|----|-------------------|----|---------------|
| 1   | 84.3907.000       | 19 | 561.73355 (7)     | 50 | 581.71072 ►   |
| 2   | 84.3107.000 (1)   | 20 | 580.73183 (4)     | 51 | 84.3561.000 ► |
| 3   | 580.70416 R       | 21 | 84.3526.000       | 52 | 86.1943.000 ► |
| 3/1 | 580.72264 M       | 22 | 564.70030         | 53 | 590.71073 ►   |
| 4   | 590.71061 ►► R    | 23 | 80.3189.000       | 54 | 581.71064     |
| 4/1 | 590.72313 ►► M    | 24 | 80.3057.000       | 55 | 84.3641.000   |
| 5   | 561.70413         | 25 | 592.71860         | 56 | 86.2448.100   |
| 6   | 561.70415         | 26 | 563.71875         | 57 | 592.71859     |
| 7   | 311.52068         | 27 | 561.70029         | 58 | 580.71806     |
| 8   | 84.3581.010       | 28 | 84.3947.090       |    |               |
| 9   | 581.70027         | 29 | 590.71876         |    |               |
| 10  | 80.3171.100       | 30 | 85.2540.005       |    |               |
| 11  | 561.70713 (2)     | 31 | 563.70033         |    |               |
| 12  | 590.70714         | 32 | 84.3109.015       |    |               |
| 13  | 581.73399 (6) (8) | 33 | 590.70566         |    |               |
| 14  | 561.70414         | 34 | 581.73030 (3) (5) |    |               |
| 15  | 84.4030.070       | 35 | 311.11097         |    |               |
| 16  | 561.70715         | 36 | 84.3841.000       |    |               |
| 17  | 590.70395         | 42 | 592.71011 ►       |    |               |
| 18  | 82.4141.000       | 49 | 590.71074         |    |               |

|        |             |
|--------|-------------|
| 113/98 | (1)         |
| 130/98 | (2)         |
| 8/99   | (3)         |
| 81/99  | (4) 302558→ |
| 116/99 | (5)         |
| 151/99 | (6)         |
| 184/99 | (7) 301606→ |

207/99 (8) 302515→

**AGGIORNAMENTO**  
UP-DATING  
MODIFICATION  
ÄNDERUNG  
MODIFICACION

3/00

**D7**

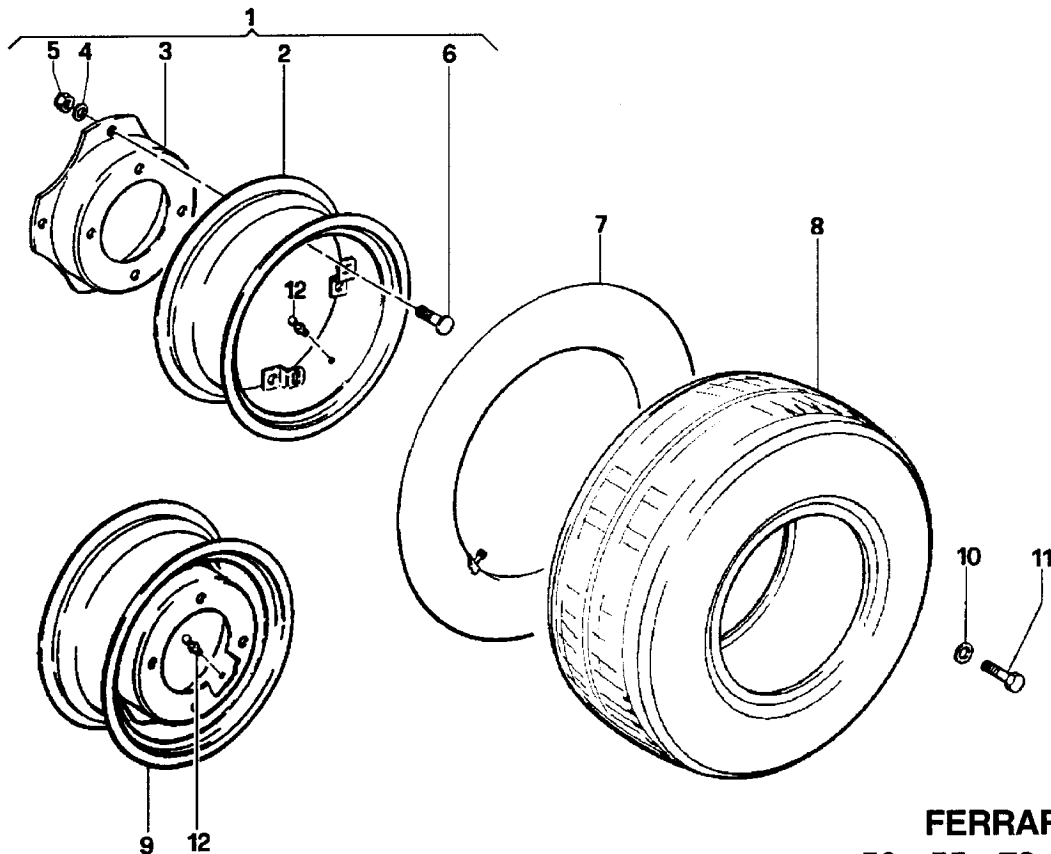

**FERRARI - SYSTEM**  
**50 - 55 - 70 - 75 - 80 RS**

**RUOTE**  
**WHEELS**  
**ROUES**  
**RAEDER**  
**RUEDAS**

→ Fino al N° - di Serie  
 To Serial Nr.  
 Jusq' au Nr. de Série  
 Bis Serien - Nr.  
 Hasta la Serie Nr.

Dal N° - di Serie →  
 From Serial Nr.  
 Du Nr. de Série  
 Aus der Serien - Nr.  
 Desde la Serie Nr.

| No. pezzo<br>No. piece<br>No. pièce<br>No. bild<br>No. pieza | No. di codice<br>Part No.<br>No. de ref.<br>Code - Nr.<br>No. de codigo | No. pezzo<br>No. piece<br>No. pièce<br>No. bild<br>No. pieza | No. di codice<br>Part No.<br>No. de ref.<br>Code - Nr.<br>No. de codigo | No. pezzo<br>No. piece<br>No. pièce<br>No. bild<br>No. pieza | No. di codice<br>Part No.<br>No. de ref.<br>Code - Nr.<br>No. de codigo | No. pezzo<br>No. piece<br>No. pièce<br>No. bild<br>No. pieza | No. di codice<br>Part No.<br>No. de ref.<br>Code - Nr.<br>No. de codigo |
|--|---|--|---|--|---|--|---|
|  | <b>12.4 R20</b>   |  | <b>9.5 R20</b>  |  | <b>11.5/80 - 15.3" FR</b>   |  | <b>11.2 R20</b>   |
| 1  | 592.70303   | 1  | 592.70304   | 7  | 84.8844.000   | 1  | 592.70303   |
| 2  | 581.70100   | 2  | 581.70099   | 8  | 84.8672.050   | 2  | 581.70100   |
| 3  | 581.70181   | 3  | 581.70181   | 9  | 581.71168   | 3  | 581.70181   |
| 4  | 84.4082.000   | 4  | 84.4082.000   | 10   | 84.4150.000   | 4  | 84.4082.000   |
| 5  | 81.4793.000   | 5  | 81.4793.010   | 11   | 86.4410.500   | 5  | 81.4793.010   |
| 6  | 86.4357.050   | 6  | 86.4357.050   |  |   | 6  | 86.4357.050   |
| 7  | 84.8940.000   | 7  | 84.8920.000   |  |   | 7  | 84.8940.000   |
| 8  | 84.8680.500   | 8  | 84.8664.000   |  |   | 8  | 84.8680.000   |
| 10   | 84.4150.000   | 10   | 84.4150.000   |  |   | 10   | 84.4150.000   |
| 11   | 86.4410.500   | 11   | 86.4410.500   |  |   | 11   | 86.4410.500   |
|  | <b>320/70 R20</b>   |  | <b>250/80 - 18</b>  |  | <b>31X15.50 15NH STG</b>  |  | <b>31X15.50 15NHS XTC</b>   |
| 1  | 592.70303   | 7  | 84.8855.000   | 8  | 84.8681.500   | 8  | 84.8681.600   |
| 2  | 581.70100   | 8  | 84.8655.000   | 9  | 581.70731   | 9  | 581.70731   |
| 3  | 581.70181   | 9  | 581.70938   | 10   | 84.4150.000   | 10   | 84.4150.000   |
| 4  | 84.4082.000   | 10   | 84.4150.000   | 11   | 86.4410.500   | 11   | 86.4410.500   |
| 5  | 81.4793.010   | 11   | 86.4410.000   | 12   | 15.0010.905   | 12   | 15.0010.905   |
| 6  | 86.4357.050   |  |   |  |   |  |   |
| 7  | 84.8940.000   |  |   |  |   |  |   |
| 8  | 84.8679.500   |  |   |  |   |  |   |
| 10   | 84.4150.000   |  |   |  |   |  |   |
| 11   | 86.4410.500   |  |   |  |   |  |   |

**AGGIORNAMENTO**  
 UP-DATING  
 MODIFICATION  
 AENDERUNG  
 MODIFICACION

3/00

**D8**

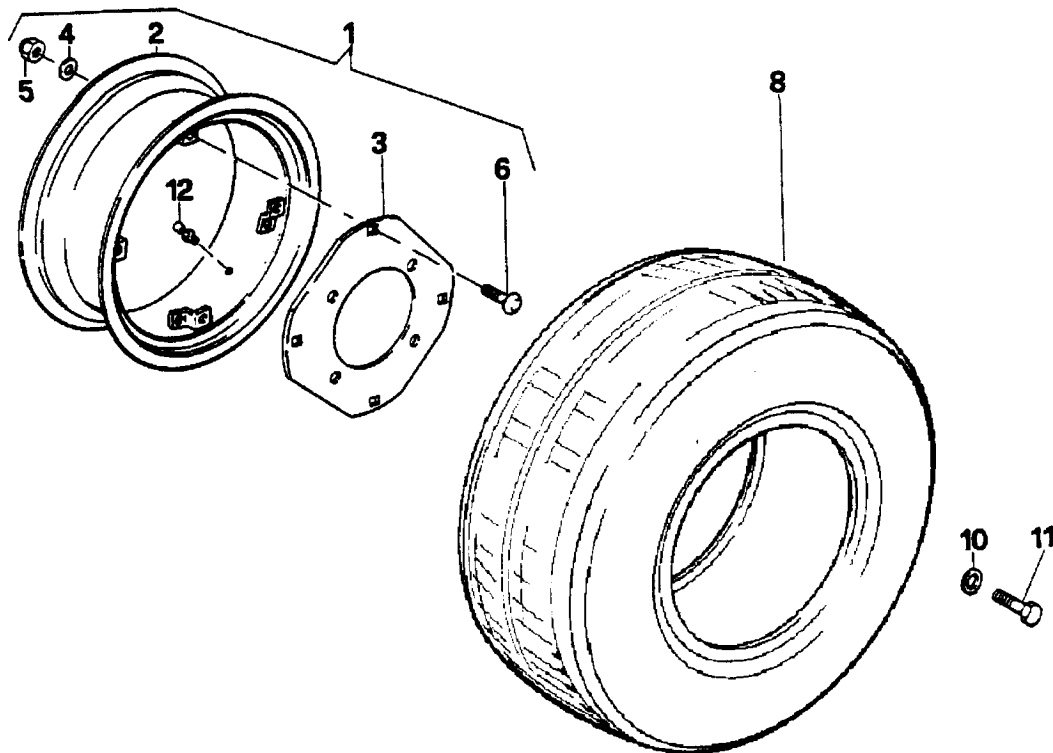

**FERRARI-SYSTEM**  
**50 - 55 - 70 - 75 - 80 RS**

**RUOTE**  
**WHEELS**  
**ROUES**  
**RAEDER**  
**RUEDAS**

→ Fino al N°- di Serie | Dal N°- di Serie →  
 To Serial Nr. | From Serial Nr.  
 Jusq' au Nr. de Sèrie | Du Nr. de Sèrie  
 Bis Serien - Nr. | Aus der Serien - Nr.  
 Hasta la Serie Nr. | Desde la Serie Nr.

| No. pezzo<br>No. piece<br>No. pièce<br>No. bild<br>No. pieza | No. di codice<br>Part No.<br>No. de ref.<br>Code - Nr.<br>No. de codigo | No. pezzo<br>No. piece<br>No. pièce<br>No. bild<br>No. pieza | No. di codice<br>Part No.<br>No. de ref.<br>Code - Nr.<br>No. de codigo | No. pezzo<br>No. piece<br>No. pièce<br>No. bild<br>No. pieza | No. di codice<br>Part No.<br>No. de ref.<br>Code - Nr.<br>No. de codigo |
|--|---|--|---|--|---|
|--|---|--|---|--|---|

|    | <b>280/70 R18</b> |    | <b>38X14.0 20NHS</b> |    | <b>280/70 R18 FR</b> |
|----|-------------------|----|----------------------|----|----------------------|
| 1  | 592.72418 (1)     | 1  | 592.70302            | 1  | 592.71374            |
| 2  | 581.72417 (1) (2) | 2  | 581.70098            | 2  | 581.71343            |
| 3  | 581.72421 (1)     | 3  | 581.70181            | 3  | 581.71341            |
| 4  | 84.4082.000       | 4  | 84.4082.000          | 4  | 84.4082.000          |
| 5  | 81.4793.010       | 5  | 81.4793.010          | 5  | 81.4793.010          |
| 6  | 86.4357.050       | 6  | 86.4357.050          | 6  | 86.4357.050          |
| 8  | 84.8655.100       | 8  | 84.8683.500          | 8  | 84.8655.100          |
| 10 | 84.4150.000       | 10 | 84.4150.000          | 10 | 84.4150.000          |
| 11 | 86.4410.500       | 11 | 86.4410.500          | 11 | 86.4410.500          |
| 12 | 15.0010.905       | 12 | 15.0010.905          | 12 | 15.0010.905          |

|           |            |  |  |   |      |
|-----------|------------|--|--|---|------|
| 57/98 (1) | 200/98 (2) |  |  | AGGIORNAMENTO<br>UP-DATING<br>MODIFICATION<br>AENDERUNG<br>MODIFICACION | 3/00 |
|-----------|------------|--|--|---|------|

**D9**

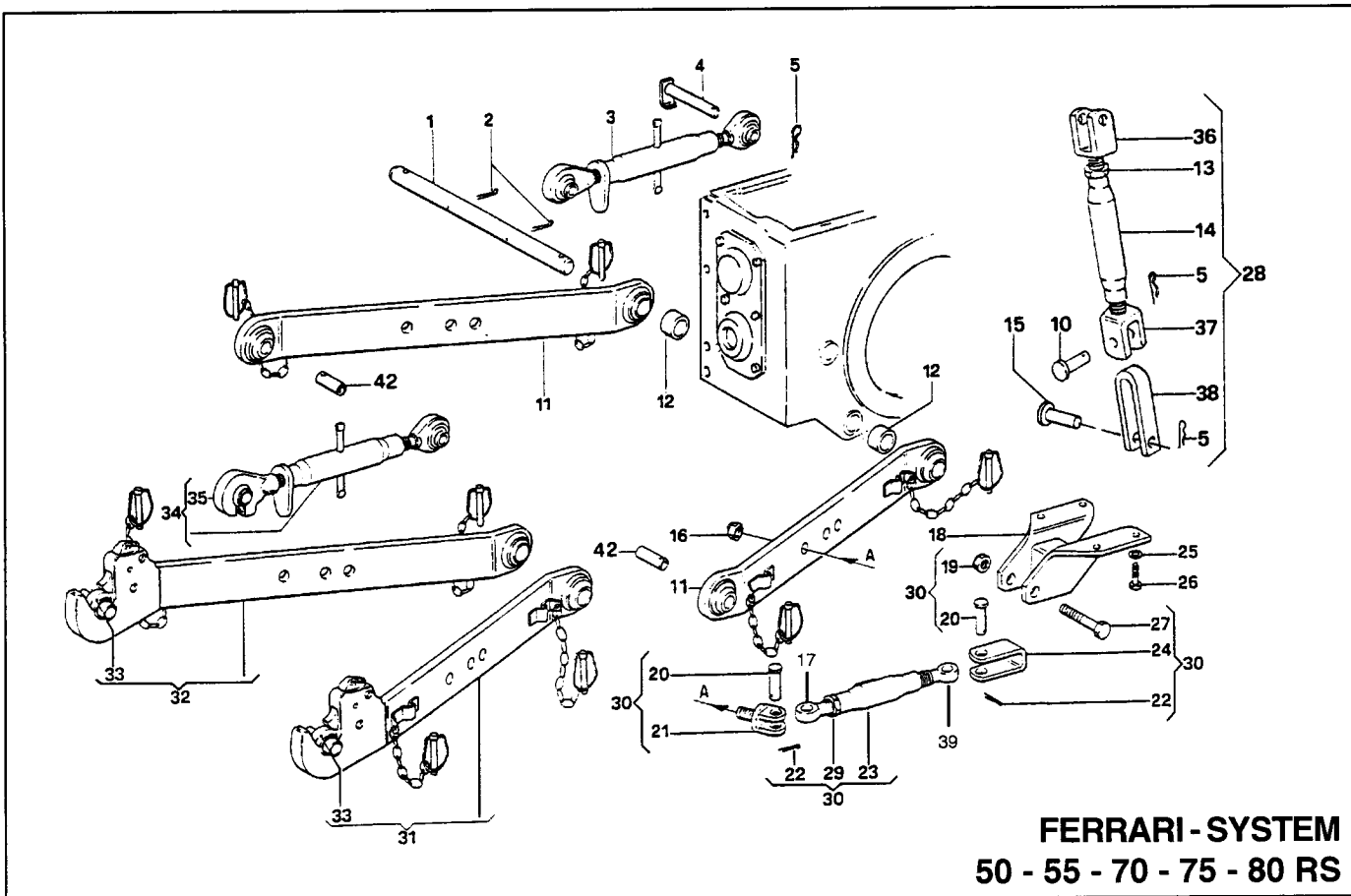

**FERRARI-SYSTEM**  
**50 - 55 - 70 - 75 - 80 RS**

**ATTACCO A 3 PUNTI**  
**3 POINTS ATTACHMENT**  
**ATTACHE 3 POINTS**  
**DREIPUNKT AUFHÄNGUNG**  
**ATACHE 3 PUNTOS**

→ Fino al N°- di Serie To Serial Nr.  
 Jusq' au Nr. de Série Bis Serien - Nr.  
 Hasta la Serie Nr.

Dal N°- di Serie → From Serial Nr.  
 Du Nr. de Série Aus der Serien - Nr.  
 Desde la Serie Nr.

| No. pezzo<br>No. piece<br>No. pièce<br>No. bild<br>No. pieza | No. di codice<br>Part No.<br>No. de ref.<br>Code - Nr.<br>No. de codigo | No. pezzo<br>No. piece<br>No. pièce<br>No. bild<br>No. pieza | No. di codice<br>Part No.<br>No. de ref.<br>Code - Nr.<br>No. de codigo | No. pezzo<br>No. piece<br>No. pièce<br>No. bild<br>No. pieza | No. di codice<br>Part No.<br>No. de ref.<br>Code - Nr.<br>No. de codigo |
|--|---|--|---|--|---|
| 1  | 565.70393   | 25   | 84.3755.000   |  |   |
| 2  | 81.0622.010   | 26   | 311.12211   |  |   |
| 3  | 580.73034 (1)   | 27   | 311.12442   |  |   |
| 4  | 563.71210   | 28   | 580.73205 (2)   |  |   |
| 5  | 85.1486.000   | 29   | 81.4907.000   |  |   |
| 10   | 580.71755   | 30   | 580.71196   |  |   |
| 11   | 580.71322   | 31   | 580.70849   |  |   |
| 12   | 561.70392   | 32   | 580.70850   |  |   |
| 13   | 81.4907.000   | 33   | 581.71000 (Rotula)  |  |   |
| 14   | 580.72054   | 34   | 580.70848 (1)   |  |   |
| 15   | 580.70482   | 35   | 581.71003 (Rotula)  |  |   |
| 16   | 312.41181   | 36   | 580.72053   |  |   |
| 17   | 580.70954   | 37   | 580.72055   |  |   |
| 18   | 590.70316   | 38   | 580.71758   |  |   |
| 19   | 312.41160   | 39   | 580.70953   |  |   |
| 20   | 580.70480   | 42   | 581.71021   |  |   |
| 21   | 580.70481   |  |   |  |   |
| 22   | 314.10029   |  |   |  |   |
| 23   | 580.70955   |  |   |  |   |
| 24   | 580.70484   |  |   |  |   |

20/99 (1)  
 106/99 (2) 301350 →

**AGGIORNAMENTO**  
**UP-DATING**  
**MODIFICATION**  
**AENDERUNG**  
**MODIFICACION**

3/00

**E1**

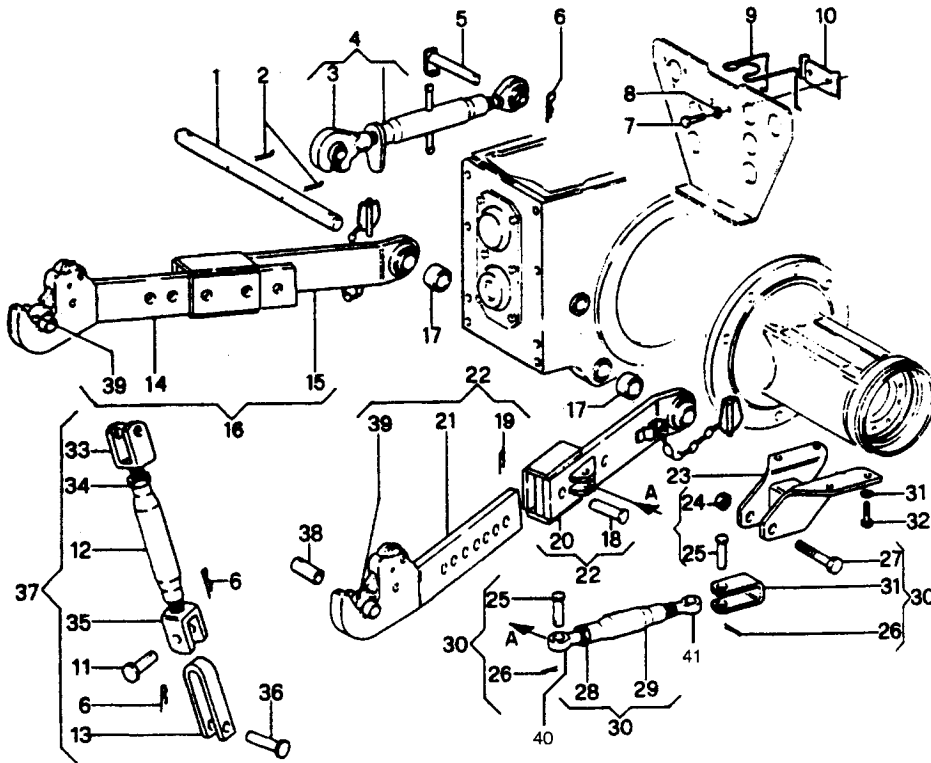

**FERRARI - SYSTEM**  
**50 - 55 - 70 - 75 - 80 RS**

**ATTACCO A 3 PUNTI**  
**3 POINTS ATTACHMENT**  
**ATTACHE 3 POINTS**  
**INSCHLUSS DRITTER PUNKT**  
**ATACHE 3 PUNTOS**

**△△ ATTACCO CON BRACCI REGISTRABILI**  
**COUPLING WITH ADJUSTABLE ARMS**  
**ATTACHE AVEC BRAS REGLABLES**  
**KUPPLUNG MIT EINSTELLBAREN AUSLEGERN**  
**ENGANCHE CON BRAZOS AJUSTABLES**

→ **Fino al N°- di Serie**  
*To Serial Nr.*  
**Jusq' au Nr. de Sèrie**  
*Bis Serien - Nr.*  
**Hasta la Serie Nr.**

**Dal N°- di Serie →**  
*From Serial Nr.*  
**Du Nr. de Sèrie**  
*Aus der Serien - Nr.*  
**Desde la Serie Nr.**

| No. pezzo<br>No. piece<br>No. pièce<br>No. bild<br>No. pieza | No. di codice<br>Part No.<br>No. de ref.<br>Code - Nr.<br>No. de codigo | No. pezzo<br>No. piece<br>No. pièce<br>No. bild<br>No. pieza | No. di codice<br>Part No.<br>No. de ref.<br>Code - Nr.<br>No. de codigo | No. pezzo<br>No. piece<br>No. pièce<br>No. bild<br>No. pieza | No. di codice<br>Part No.<br>No. de ref.<br>Code - Nr.<br>No. de codigo |
|--|---|--|---|--|---|
|--|---|--|---|--|---|

|    |                    |    |                    |    |           |
|----|--------------------|----|--------------------|----|-----------|
| 1  | 565.70393          | 21 | 580.71189 DX       | 41 | 580.70558 |
| 2  | 81.0622.010        | 22 | 580.71873 △△       |    |           |
| 3  | 581.71003 (Rotula) | 23 | 590.70316          |    |           |
| 4  | 580.70848          | 24 | 312.41160          |    |           |
| 5  | 563.71210 (1)      | 25 | 580.70480          |    |           |
| 6  | 85.1486.000        | 26 | 314.10029          |    |           |
| 7  | 311.12150          | 27 | 86.4379.010        |    |           |
| 8  | 84.3643.060        | 28 | 81.4907.000        |    |           |
| 9  | 581.70449          | 29 | 580.70559          |    |           |
| 10 | 590.70448          | 30 | 580.71196          |    |           |
| 11 | 580.71755          | 31 | 580.70484          |    |           |
| 12 | 580.71754          | 32 | 311.12211          |    |           |
| 13 | 580.71758          | 33 | 580.72053          |    |           |
| 14 | 580.71188 SX       | 34 | 81.4907.000        |    |           |
| 15 | 580.71864          | 35 | 580.72055          |    |           |
| 16 | 580.71872 △△       | 36 | 563.71101          |    |           |
| 17 | 561.70392          | 37 | 580.72056          |    |           |
| 18 | 563.71101          | 38 | 581.71021          |    |           |
| 19 | 85.1486.000        | 39 | 581.71000 (Rotula) |    |           |
| 20 | 580.71864          | 40 | 580.70560          |    |           |

204/97 (1)

**AGGIORNAMENTO**  
**UP-DATING**  
**MODIFICATION**  
**AENDERUNG**  
**MODIFICACION**

3/00

**E1/1**

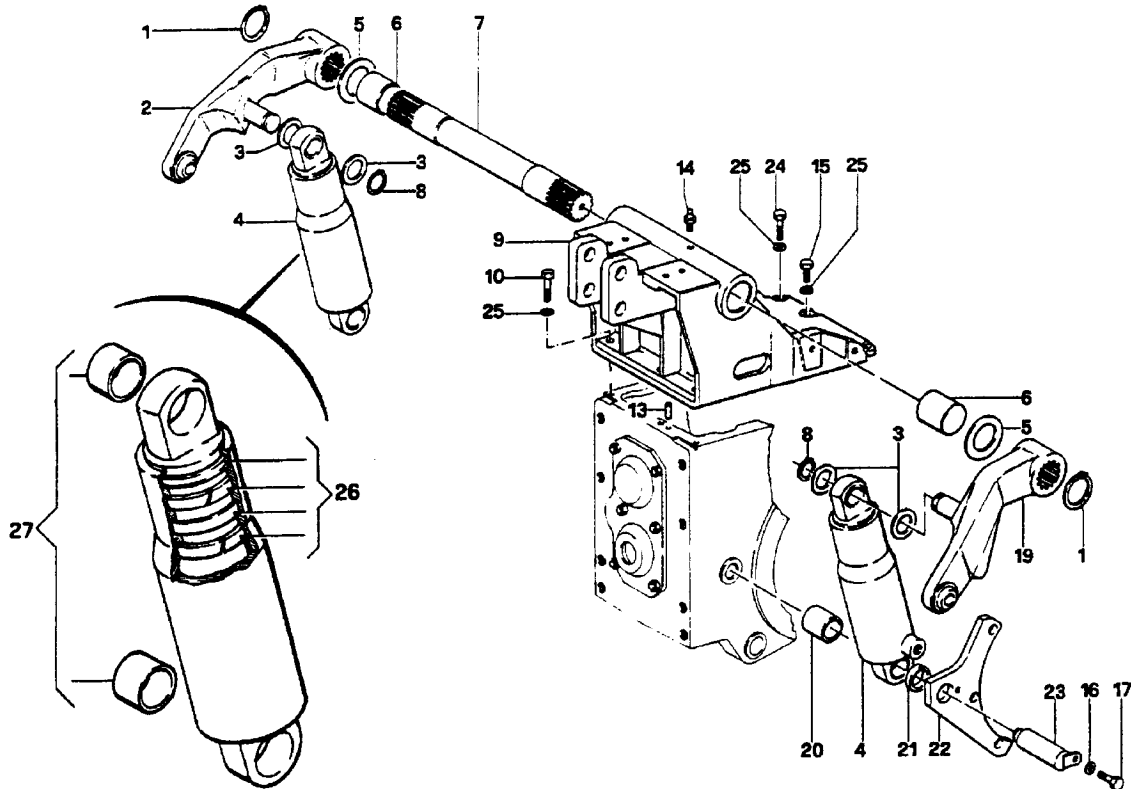

**FERRARI - SYSTEM**  
**50 - 55 - 70 - 75 - 80 RS**

**SOLLEVATORE CON MARTINETTI ESTERNI**  
**LIFT WITH EXTERNAL JACKS**  
**ELEVATEUR AVEC VERINS EXTERIEURS**  
**HEBER MIT AUSSSEN - WINDEN**  
**ELEVADORES CON MARTINETES ESTERNO**

→ Fino al N°- di Serie | Dal N°- di Serie →  
 To Serial Nr. | From Serial Nr.  
 Jusq' au Nr. de Sèrie | Du Nr. de Sèrie  
 Bis Serien - Nr. | Aus der Serien - Nr.  
 Hasta la Serie Nr. | Desde la Serie Nr.

| No. pezzo<br>No. pièce<br>No. pièce<br>No. bild<br>No. pieza | No. di codice<br>Part No.<br>No. de ref.<br>Code - Nr.<br>No. de codigo | No. pezzo<br>No. pièce<br>No. pièce<br>No. bild<br>No. pieza | No. di codice<br>Part No.<br>No. de ref.<br>Code - Nr.<br>No. de codigo | No. pezzo<br>No. pièce<br>No. pièce<br>No. bild<br>No. pieza | No. di codice<br>Part No.<br>No. de ref.<br>Code - Nr.<br>No. de codigo |
|--|---|--|---|--|---|
|--|---|--|---|--|---|

|    |             |         |           |  |  |
|----|-------------|---------|-----------|--|--|
| 1  | 80.1331.050 | 26      | 581.71537 |  |  |
| 2  | 590.70289   | 27      | 581.71536 |  |  |
| 3  | 563.70282   |         |           |  |  |
| 4  | 581.70245   |         |           |  |  |
| 5  | 563.70288   |         |           |  |  |
| 6  | 581.70291   |         |           |  |  |
| 7  | 565.70284   |         |           |  |  |
| 8  | 80.1241.010 |         |           |  |  |
| 9  | 511.72226   | (1) (2) |           |  |  |
| 10 | 86.3328.000 |         |           |  |  |
| 13 | 565.70016   |         |           |  |  |
| 14 | 82.6056.000 |         |           |  |  |
| 15 | 311.12210   |         |           |  |  |
| 19 | 590.70290   |         |           |  |  |
| 20 | 561.70285   |         |           |  |  |
| 21 | 561.70286   |         |           |  |  |
| 22 | 561.70283   |         |           |  |  |
| 23 | 563.70287   |         |           |  |  |
| 24 | 311.12219   |         |           |  |  |
| 25 | 84.3755.000 |         |           |  |  |

199/97 (1)  
 142/98 (2)

AGGIORNAMENTO  
 UP-DATING  
 MODIFICATION  
 AENDERUNG  
 MODIFICACION

3/00

**E2**

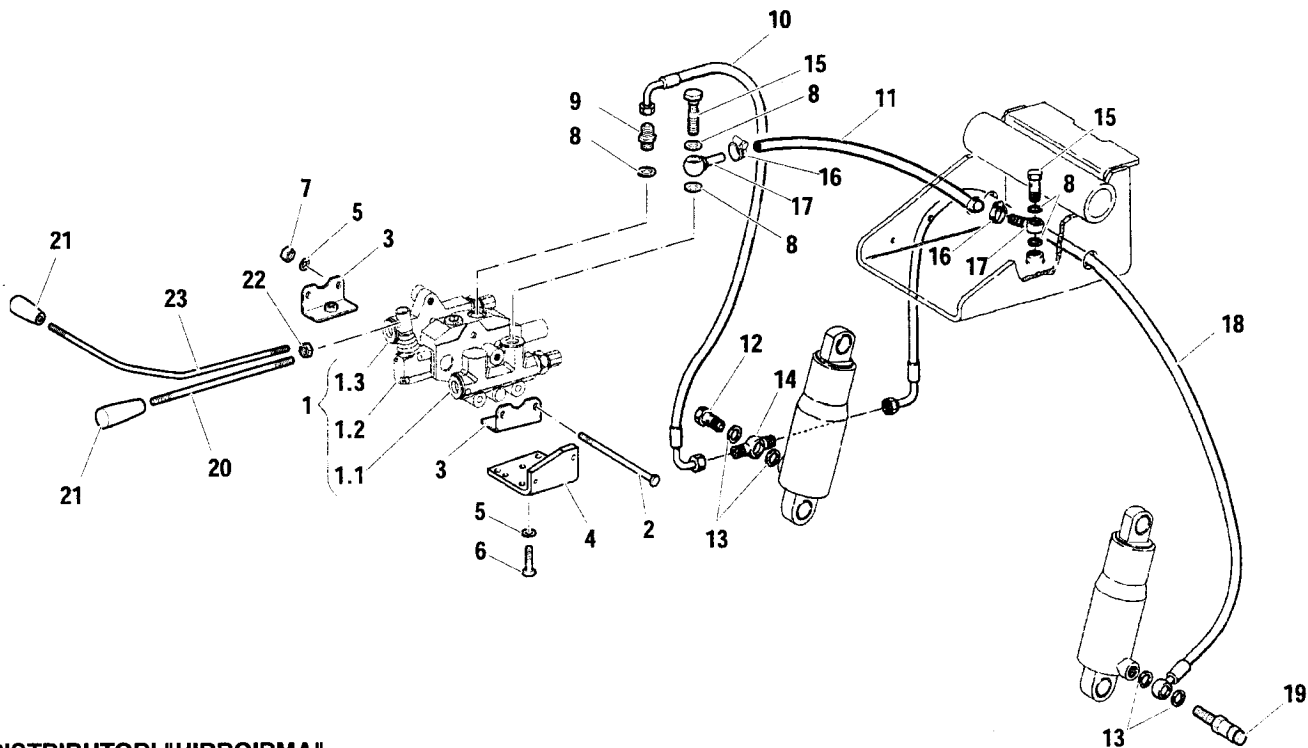

**DISTRIBUTORI "HIDROIRMA"**  
 "HIDROIRMA" CONTROL VALVES  
 DISTRIBUTEURS "HIDROIRMA"  
 "HIDROIRMA" STEUERGERÄT  
 DISTRIBUIDORES "HIDROIRMA"

**FERRARI - SYSTEM**  
 50 - 55 - 70 - 75 - 80  
 RS - FR - MT

**SOLLEVATORE CON MARTINETTI ESTERNI**

LIFT WITH EXTERNAL JACKS  
 ELEVATEUR AVEC VERINS EXTERIEURS  
 HEBER MIT AUSSEN - WINDEN  
 ELEVADORES CON MARTINETES ESTERNO

→ Fino al N°- di Serie →  
 To Serial Nr.  
 Jusqu' au Nr. de Série  
 Bis Serien - Nr.  
 Hasta la Serie Nr.

Dal N°- di Serie →  
 From Serial Nr.  
 Du Nr. de Série  
 Aus der Serien - Nr.  
 Desde la Serie Nr.

| No. pezzo<br>No. piece<br>No. pièce<br>No. bild<br>No. pieza | No. di codice<br>Part No.<br>No. de ref.<br>Code - Nr.<br>No. de codigo |       | No. pezzo<br>No. piece<br>No. pièce<br>No. bild<br>No. pieza | No. di codice<br>Part No.<br>No. de ref.<br>Code - Nr.<br>No. de codigo |             | No. pezzo<br>No. piece<br>No. pièce<br>No. bild<br>No. pieza | No. di codice<br>Part No.<br>No. de ref.<br>Code - Nr.<br>No. de codigo |
|--|---|-------|--|---|-------------|--|---|
| 1  | 581.72010   | (1) ☆ | 19   | 581.72120   |             |  |   |
| 1.1  | 581.72304   | (1) ☆ | 20   | 561.72222   | "RS" - "FR" |  |   |
| 1.2  | 581.72011   | (1) ☆ | 21   | 83.7534.010   |             |  |   |
| 1.3  | 581.72489   | (1) ☆ | 22   | 312.11100   |             |  |   |
| 2  | 581.72490   | (1)   | 23   | 561.70965   | "MT"        |  |   |
| 3  | 590.72057   | (1)   |  |   |             |  |   |
| 4  | 561.72298   | (1)   |  |   |             |  |   |
| 5  | 84.3643.060   |       |  |   |             |  |   |
| 6  | 311.12150   |       |  |   |             |  |   |
| 7  | 312.11080   |       |  |   |             |  |   |
| 8  | 82.4110.000   |       |  |   |             |  |   |
| 9  | 83.5024.010   |       |  |   |             |  |   |
| 10   | 580.70511   |       |  |   |             |  |   |
| 11   | 580.70519   |       |  |   |             |  |   |
| 12   | 84.3110.010   |       |  |   |             |  |   |
| 13   | 82.4113.000   |       |  |   |             |  |   |
| 14   | 581.70512   |       |  |   |             |  |   |
| 15   | 84.3109.020   |       |  |   |             |  |   |
| 16   | 81.7519.000   |       |  |   |             |  |   |
| 17   | 84.2505.025   |       |  |   |             |  |   |
| 18   | 580.70513   |       |  |   |             |  |   |

4/98 (1)

☆ VEDI ANCHE TAVOLA "E3/3"  
 SEE ALSO TABLE "E3/3"  
 VOIR AUSSI LA PLANCHE "E3/3"  
 SIEHE AUCH TAF. "E3/3"  
 MIRAR TAMBIEEN LA TABLA "E3/3"

AGGIORNAMENTO  
 UP-DATING  
 MODIFICATION  
 AENDERUNG  
 MODIFICACION

3/00

**E3**



GRUPPO DISTRIBUTORI (PER SOSPENSIONE IDRAULICA)  
 CONTROL VALVES GROUP (FOR HYDRAULIC SUSPENSION)  
 GROUPE DE DISTRIBUTEURS (POUR SOSPENSIONE HYDRAULIQUE)  
 STEUERGERÄTE-GRUPPE (FÜR HYDRAULISCHEAUFHÄNGUNG)  
 CONJUNTOS DISTRIBUIDORES (PARA SOSPENSIONE IDRAULICA)

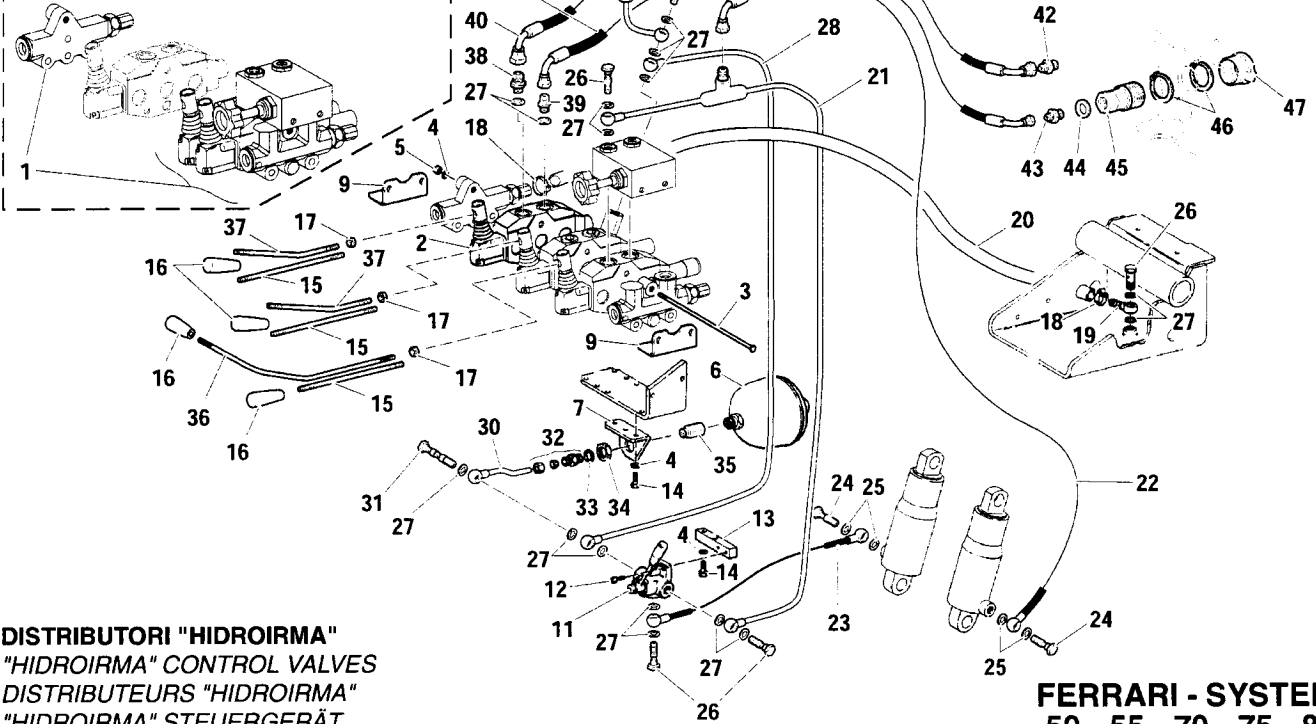

**DISTRIBUTORI "HIDROIRMA"**  
 "HIDROIRMA" CONTROL VALVES  
 DISTRIBUTEURS "HIDROIRMA"  
 "HIDROIRMA" STEUERGERÄT  
 DISTRIBUIDORES "HIDROIRMA"

**FERRARI - SYSTEM**  
**50 - 55 - 70 - 75 - 80**  
**RS - FR - MT**

**SOLLEVATORE CON MARTINETTI ESTERNI E SOSPENSIONE IDRAULICA**  
**LIFT WITH EXTERNAL JACKS AND HYDRAULIC SUSPENSION**  
**ELEVATEUR AVEC VERINS EXTERIEURS ET SOSPENSIONE HYDRAULIQUE**  
**HEBER MIT AUSSENGEWINDEN UND HYDRAULISCHEAUFHÄNGUNG**  
**ELEVADORES CON GATOS EXTERNOS Y SOSPENSIONE HIDRAULICA**

→ Fino al N°- di Serie To Serial Nr. →  
 Dal N°- di Serie From Serial Nr. →  
 Jusqu'au Nr. de Série Du Nr. de Série  
 Bis Serien - Nr. Aus der Serien - Nr.  
 Hasta la Serie Nr. Desde la Serie Nr.

| No. pezzo<br>No. piece<br>No. pièce<br>No. bild<br>No. pieza | No. di codice<br>Part No.<br>No. de ref.<br>Code - Nr.<br>No. de codigo | No. pezzo<br>No. piece<br>No. pièce<br>No. bild<br>No. pieza | No. di codice<br>Part No.<br>No. de ref.<br>Code - Nr.<br>No. de codigo | No. pezzo<br>No. piece<br>No. pièce<br>No. bild<br>No. pieza | No. di codice<br>Part No.<br>No. de ref.<br>Code - Nr.<br>No. de codigo |
|--|---|--|---|--|---|
| 1  | 581.71925 ☆   | 21   | 590.72260   | 41   | 580.72224   |
| 2  | 581.72012 ☆   | 22   | 580.72225   | 42   | 300.00205 1/2" - 1/2"   |
| 3  | 581.72017   | 23   | 580.70603   | 43   | 83.5040.000 1/4" - 1/2"   |
| 4  | 84.3643.060   | 24   | 84.3110.010   | 44   | 82.4141.000   |
| 5  | 312.11080   | 25   | 82.4113.000   | 45   | 82.5980.030   |
| 6  | 581.70604   | 26   | 84.3109.020   | 46   | 80.1297.000   |
| 7  | 561.70600   | 27   | 82.4110.000   | 47   | 85.2550.010   |
| 8  | 311.12150   | 28   | 590.72259   |  |   |
| 9  | 590.72057   | 29   | 590.72261   |  |   |
| 10   | 581.70597   | 30   | 590.70593   |  |   |
| 11   | 11.0037.024   | 31   | 581.70693   |  |   |
| 12   | 311.52081   | 32   | 581.70251   |  |   |
| 13   | 561.70601   | 33   | 82.4185.000   |  |   |
| 14   | 86.2694.000   | 34   | 561.70779   |  |   |
| 15   | 561.72222   | 35   | 561.71382   |  |   |
| 16   | 83.7534.010   | 36   | 561.70965   |  |   |
| 17   | 312.11100   | 37   | 561.70964   |  |   |
| 18   | 81.7519.000   | 38   | 83.5037.000 3/8" - 1/2"   |  |   |
| 19   | 581.72307   | 39   | 83.5023.000 3/8" - 1/4"   |  |   |
| 20   | 580.72582   | 40   | 580.72223   |  |   |

☆ VEDI ANCHE TAVOLA "E3/3"  
 SEE ALSO TABLE "E3/3"  
 VOIR AUSSI LA PLANCHE "E3/3"  
 SIEHE AUCH TAF. "E3/3"  
 MIRAR TAMBIEN LA TABLA "E3/3"

AGGIORNAMENTO  
 UP-DATING  
 MODIFICATION  
 AENDERUNG  
 MODIFICACION

3/00

**E3/1**

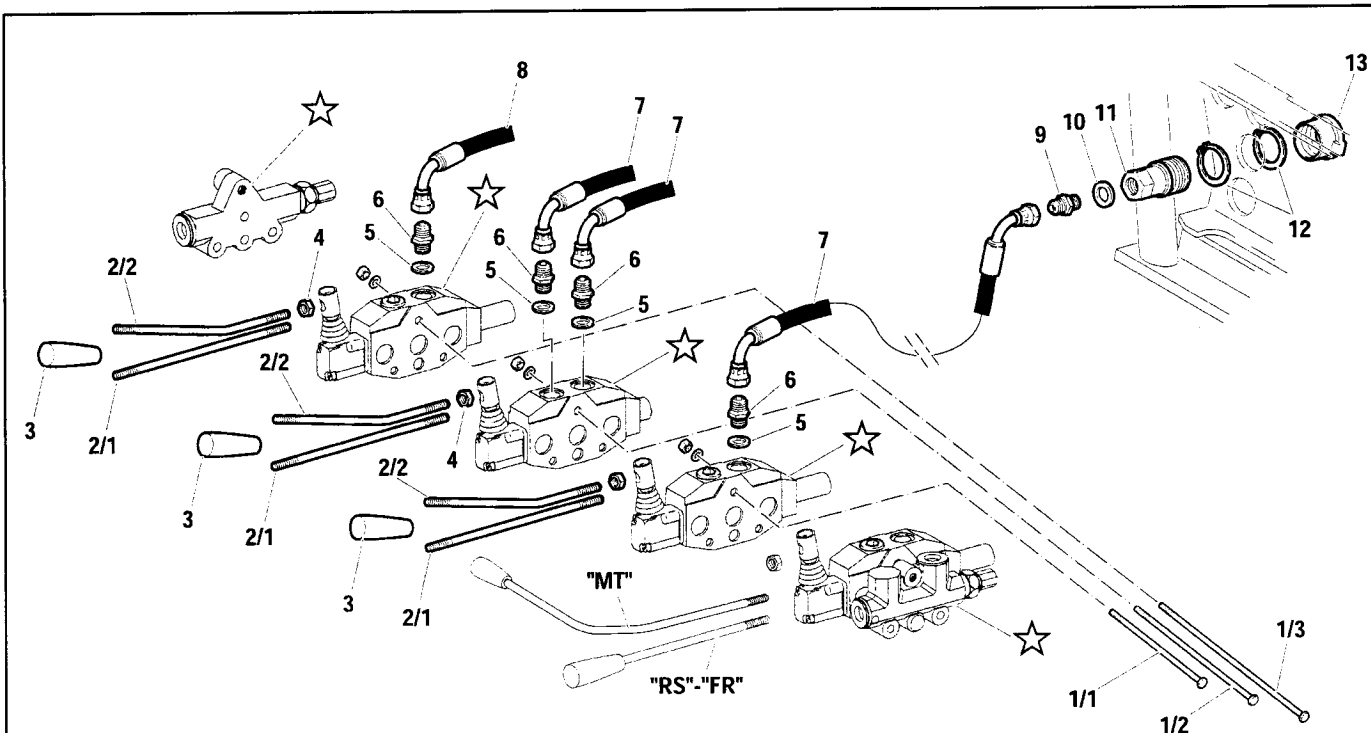

**DISTRIBITORI "HIDROIRMA"**  
 "HIDROIRMA" CONTROL VALVES  
 DISTRIBUTEURS "HIDROIRMA"  
 "HIDROIRMA" STEUERGERÄT  
 DISTRIBUIDORES "HIDROIRMA"

**FERRARI - SYSTEM**  
**50 - 55 - 70 - 75 - 80**  
**RS - FR - MT**

**DISTRIBITORI SUPPLEMENTARI PER "RS"- "FR"- "MT"**  
 ADDITIONAL CONTROL VALVES FOR "RS"- "FR"- "MT"  
 DISTRIBUTEURS SUPPLEMENTAIRES POUR "RS"- "FR"- "MT"  
 ZUSATZVERTEILER FÜR "RS"- "FR"- "MT"  
 DISTRIBUIDORES ADICIONALES PARA "RS"- "FR"- "MT"

→ Fino al N°- di Serie To Serial Nr.  
 Jusqu' au Nr. de Série Bis Serien - Nr.  
 Hasta la Serie Nr.

Dal N°- di Serie → From Serial Nr.  
 Du Nr. de Série Aus der Serien - Nr.  
 Desde la Serie Nr.

| No. pezzo<br>No. piece<br>No. pièce<br>No. bild<br>No. pieza | No. di codice<br>Part No.<br>No. de ref.<br>Code - Nr.<br>No. de codigo | No. pezzo<br>No. piece<br>No. pièce<br>No. bild<br>No. pieza | No. di codice<br>Part No.<br>No. de ref.<br>Code - Nr.<br>No. de codigo | No. pezzo<br>No. piece<br>No. pièce<br>No. bild<br>No. pieza | No. di codice<br>Part No.<br>No. de ref.<br>Code - Nr.<br>No. de codigo |
|--|---|--|---|--|---|
|--|---|--|---|--|---|

|     |             |                |  |  |  |
|-----|-------------|----------------|--|--|--|
| 1/1 | 581.72016   | 1 DISTR.       |  |  |  |
| 1/2 | 581.72017   | 2 DISTR.       |  |  |  |
| 1/3 | 581.72018   | 3 DISTR.       |  |  |  |
| 2/1 | 561.72222   | " RS "- " FR " |  |  |  |
| 2/2 | 561.70965   | " MT "         |  |  |  |
| 3   | 83.7534.010 |                |  |  |  |
| 4   | 312.11100   |                |  |  |  |
| 5   | 82.4110.000 |                |  |  |  |
| 6   | 83.5023.000 |                |  |  |  |
| 7   | 580.72224   | 1^ - 2^ POS.   |  |  |  |
| 8   | 580.72227   | 3^ POS.        |  |  |  |
| 9   | 83.5040.000 |                |  |  |  |
| 10  | 82.4141.000 |                |  |  |  |
| 11  | 82.5980.030 |                |  |  |  |
| 12  | 80.1297.000 |                |  |  |  |
| 13  | 85.2550.010 |                |  |  |  |

★ VEDI ANCHE TAVOLA "E3/3"  
 SEE ALSO TABLE "E3/3"  
 VOIR AUSSI LA PLANCHE "E3/3"  
 SIEHE AUCH TAF. "E3/3"  
 MIRAR TAMBIEN LA TABLA "E3/3"

AGGIORNAMENTO  
 UP-DATING  
 MODIFICATION  
 AENDERUNG  
 MODIFICACION

3/00

**E3/2**

## 1 Gruppi base:

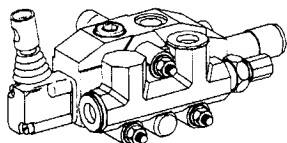

**1.1** Gruppo base (comando sollevatore)  
Cod. 581.72010

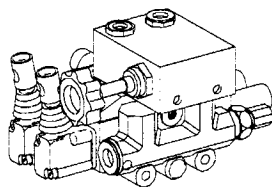

**1.2** Gruppo distributori (da utilizzare per variante sospensione idraulica)  
Cod. 581.71925

## 2 Varianti:

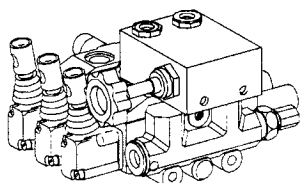

**2.1** Variante sospensione idraulica per trattori RS-R  
Cod. 581.71925 + 581.72012

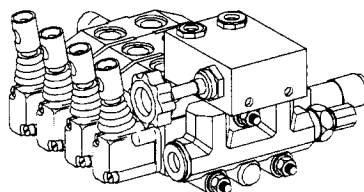

**2.2** Variante sospensione idraulica per trattori MT - Austria e Svizzera  
Cod. 581.71925 + 581.72014 + 581.72240

## Distributori semplice effetto:

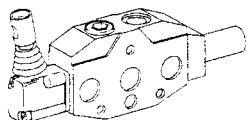

**3.1** Distrib. semplice effetto con aggancio in mandata  
Cod. 581.72707

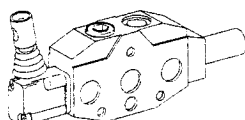

**3.2** Distrib. semplice effetto con aggancio in scarico  
Cod. 581.72011

## Distributori doppio effetto:

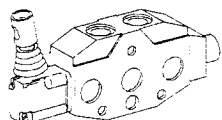

**4.1** Distributore doppio effetto  
Cod. 581.72012

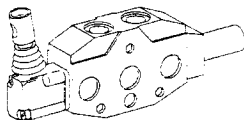

**4.2** Distrib. doppio effetto con aggancio in mandata  
Cod. 581.72013

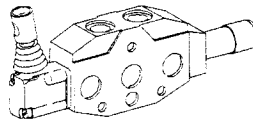

**4.3** Distrib. doppio effetto con float  
Cod. 581.72014

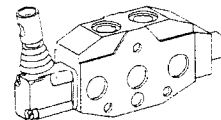

**4.4** Distributore doppio effetto 4 posizioni fisse  
Cod. 581.72240

## 5 Particolari sciolti:

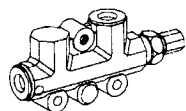

**5.1** Testata di entrata T35  
Cod. 581.72304

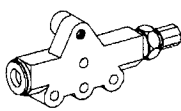

**5.2** Coperchio di chiusura P31  
Cod. 581.72489

**FERRARI - SYSTEM**  
**50 - 55 - 70 - 75 - 80**  
**RS - FR - MT**

**DISTRIBUTORI "HIDROHIRMA"**  
**"HIDROIRMA" CONTROL VALVES**  
**DISTRIBUTEURS "HIDROIRMA"**  
**"HIDROIRMA" STEUERGERÄT**  
**DISTRIBUDORES "HIDROIRMA"**



**PER LA TRADUZIONE VEDERE PAGINA SUCCESSIVA**  
**FOR THE TRASLATION SEE NEXT PAGE**  
**POUR LA TRADUCTION VOYEZ LA PROCHAINE PAGE**  
**FÜR DIE ÜBERSETZUNG SIEHE FOLGENDE SEITE**  
**POR LA TRADUCCIÓN MIRAR LA PROXIMA PAGINA**

**AGGIORNAMENTO**  
**UP-DATING**  
**MODIFICATION**  
**AENDERUNG**  
**MODIFICACION**

3/00

**E3/3** 1/2

- 1 GRUPPI BASE**  
 MAIN GROUPS  
 GROUPES DE BASE  
 GRUND-GRUPPEN  
 GRUPOS DE BASE
- 1.1 GRUPPO BASE (COMANDO SOLLEVATORE)**  
 MAIN GROUP (LIFT CONTROL)  
 GROUPE DE BASE (COMMANDE ELEVATEUR)  
 GRUND-GRUPPE (HEBER STEUERUNG)  
 GRUPO DE BASE (CONTROL ELEVADOR)
- 2 VARIANTI**  
 VERSIONS  
 VARIANTES  
 AUSFÜHRUNGEN  
 VARIANTES
- 2.1 VARIANTE SOSPENSIONE IDRAULICA PER TRATTORI "RS" REVERSIBILI**  
 HYD. SUSPENSION VERSION FOR "RS" REVERSIBLES TRACTORS  
 VARIANTE SUSPENSION HYDRAULIQUE POUR TRACTEURS "RS" RÉVERSIBLES  
 HYD. AUFHÄNGUNG AUSFÜHRUNG FÜR "RS" WENDESCHLEPPER  
 VARIANTE SUSPENSION HIDRÁULICA POR TRACTORES "RS" REVERSIBLES
- 2.2 VARIANTE SOSPENSIONE IDRAULICA PER TRATTORI "MT" - AUSTRIA E SVIZZERA**  
 HYD. SUSPENSION VERSION FOR "MT" TRACTORS - AUSTRIA AND SWITZERLAND  
 VARIANTE SUSPENSION HYDRAULIQUE POUR TRACTEURS "MT" - AUTRICHE ET SUISSE  
 HYD. AUFHÄNGUNG AUSFÜHRUNG FÜR "MT" SCHLEPPER - ÖSTERREICH UND SCHWEIZ  
 VARIANTE SUSPENSION HIDRÁULICA POR TRACTORES "MT" - AUSTRIA Y SUIZA
- 3 DISTRIBUTORI SEMPLICE EFFETTO**  
 SINGLE ACTING CONTROL VALVES  
 DISTRIBUTEURS À SIMPLE EFFET  
 E/W STEUERGERÄTE  
 DISTRIBUIDORES DE SIMPLE EFECTO
- 3.1 DISTRIBUTORE S. E. CON AGGANCIAMENTO IN MANDATA**  
 S. A. CONTROL VALVE WITH HITCH IN HYDR. FLUID DELIVERY  
 DISTRIBUTEUR S.E. AVEC ACCOUPLEMENT EN REFOULEMENT  
 E/W STEUERGERÄT BEI AUSLASS ANHALTEND  
 DISTRIBUIDOR S.E. CON ENGANCHE EN EMPUJE
- 3.2 DISTRIBUTORE S. E. CON AGGANCIAMENTO IN SCARICO**  
 S. A. CONTROL VALVE WITH HITCH IN HYDR. FLUID RELIEF  
 DISTRIBUTEUR S. E. AVEC ACCOUPLEMENT EN DÉCHARGEMENT  
 E/W STEUERGERÄT BEI ABLASS ANHALTEND  
 DISTRIBUIDOR S. E. CON ENGANCHE EN DESCARGA
- 4.1 DISTRIBUTORE DOPPIO EFFETTO**  
 DOUBLE ACTING CONTROL VALVE  
 DISTRIBUTEUR À DOUBLE EFFET  
 D/W STEUERGERÄT  
 DISTRIBUIDOR DE DOBLE EFECTO
- 4.2 DISTRIBUTORE D. E. CON AGGANCIAMENTO IN MANDATA**  
 D. A. CONTROL VALVE WITH HITCH IN HYDR. FLUID DELIVERY  
 DISTRIBUTEUR D. E. AVEC ACCOUPLEMENT EN REFOULEMENT  
 D/W STEUERGERÄT BEI AUSLASS ANHALTEND  
 DISTRIBUIDOR D. E. CON ENGANCHE EN EMPUJE
- 4.3 DISTRIBUTORE D. E. CON FLOAT**  
 D. A. CONTROL VALVE WITH FLOAT  
 DISTRIBUTEUR D. E. AVEC FLOTTEUR  
 D/W STEUERGERÄT MIT SCHWIMMSTELLUNG  
 DISTRIBUIDOR D.E. CON FLOATADOR
- 4.4 DISTRIBUTORE D. E. CON 4 POSIZIONI FISSE**  
 D. A. CONTROL VALVE WITH 4 FIXED POSITION  
 DISTRIBUTEUR D. E. AVEC 4 POSITIONS FIXES  
 D/W STEUERGERÄT MIT 4 FESTE STELLEN  
 DISTRIBUIDOR D.E. CON 4 POSICIONES FIJAS
- 5 PARTICOLARI SCIOLTI**  
 SINGLE OR LOOSE ITEMS  
 PIÈCES DÉTACHÉES  
 LOSE TEILE  
 PIEZAS DE BASE
- 5.1 TESTATA DI ENTRATA "T35"**  
 "T35" INLET HEAD  
 FLECHETTE "T35"  
 "T35" EINLAUFKOPF  
 CABEZAL "T35"
- 5.2 COPERCHIO DI CHIUSURA "P31"**  
 "P31" COVER  
 COUVERCLE "P31"  
 "P31" SCHLUSSDECKEL  
 TAPA "P31"

**FERRARI - SYSTEM**  
**50 - 55 - 70 - 75 - 80**  
**RS - FR - MT**

**DISTRIBUTORI "HIDROHIRMA" - TRADUZIONE**  
**"HIDROIRMA" DISTRIBUTORS - TRANSLATION**  
**DISTRIBUTEURS "HIDROIRMA" - TRADUCTION**  
**"HIDROIRMA" STEUERGERÄT - ÜBERSETZUNG**  
**DISTRIBUIDORES "HIDROIRMA" - TRADUCCIÓN**

AGGIORNAMENTO  
 UP-DATING  
 MODIFICATION  
 AENDERUNG  
 MODIFICACION

3/00

**E3/3** <sub>2/2</sub>

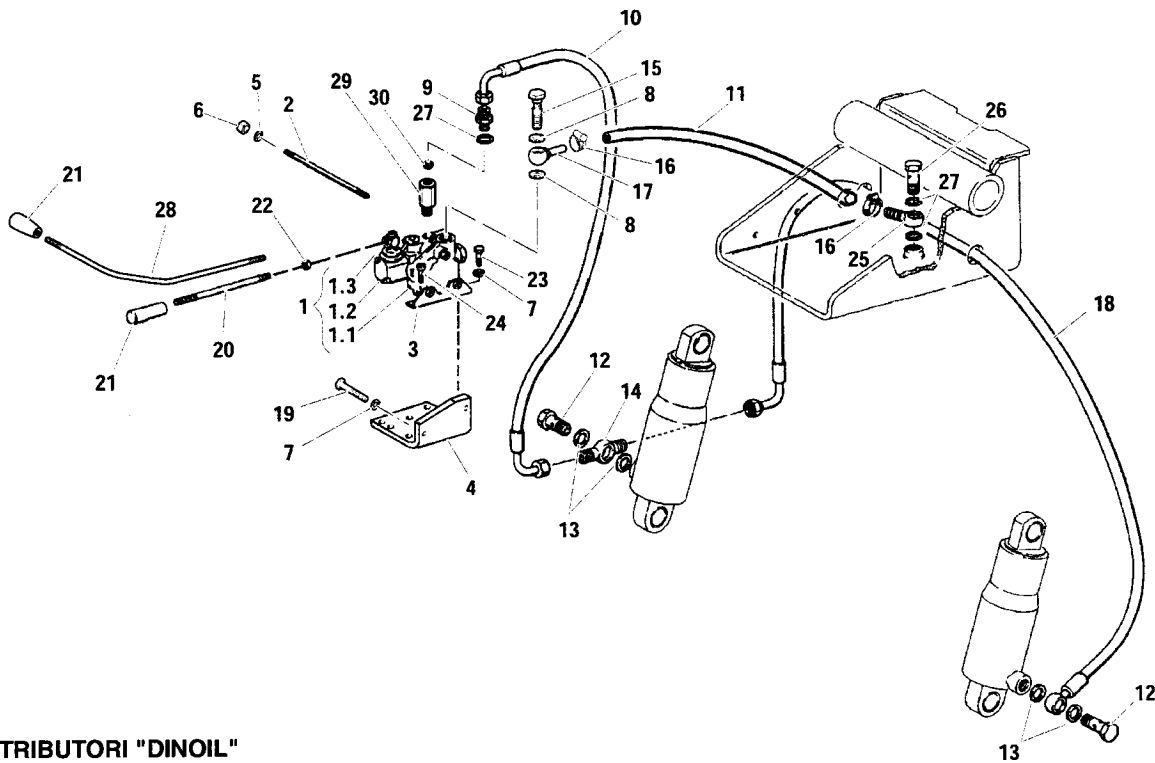

**DISTRIBUTORI "DINOIL"**  
 "DINOIL" CONTROL VALVES  
 DISTRIBUTEURS "DINOIL"  
 "DINOIL" STEUERGERÄT  
 DISTRIBUIDORES "DINOIL"

**FERRARI - SYSTEM**  
**50 - 55 - 70 - 75 - 80**  
**RS - FR - MT**

**SOLLEVATORE CON MARTINETTI ESTERNI**  
 LIFT WITH EXTERNAL JACKS  
 ELEVATEUR AVEC VERINS EXTERIEURS  
 HEBER MIT AUSSEN - WINDEN  
 ELEVADORES CON MARTINETES ESTERNO

→ Fino al N°- di Serie | Dal N°- di Serie →  
 To Serial Nr. | From Serial Nr.  
 Jusq' au Nr. de Série | Du Nr. de Série  
 Bis Serien - Nr. | Aus der Serien - Nr.  
 Hasta la Serie Nr. | Desde la Serie Nr.

| No. pezzo<br>No. piece<br>No. pièce<br>No. bild<br>No. pieza | No. di codice<br>Part No.<br>No. de ref.<br>Code - Nr.<br>No. de codigo | No. pezzo<br>No. piece<br>No. pièce<br>No. bild<br>No. pieza | No. di codice<br>Part No.<br>No. de ref.<br>Code - Nr.<br>No. de codigo | No. pezzo<br>No. piece<br>No. pièce<br>No. bild<br>No. pieza | No. di codice<br>Part No.<br>No. de ref.<br>Code - Nr.<br>No. de codigo |
|--|---|--|---|--|---|
| 1  | 581.70516   | 19   | 311.12150   |  |   |
| 1.1  | 581.71176   | 20   | 581.70963   | "RS"- "FR"   |   |
| 1.2  | 581.70787   | 21   | 83.7534.010   |  |   |
| 1.3  | 581.71177   | 22   | 81.4632.000   |  |   |
| 2  | 581.71179   | 23   | 86.2475.010   |  |   |
| 3  | 581.71178   | 24   | 86.2475.050   |  |   |
| 4  | 561.70492   | 25   | 84.2505.025   |  |   |
| 5  | 314.11084   | 26   | 84.3109.020   |  |   |
| 6  | 81.4569.000   | 27   | 82.4110.000   |  |   |
| 7  | 84.3643.060   | 28   | 561.70965   | "MT"   |   |
| 8  | 82.4141.000   | 29   | 581.70768   |  |   |
| 9  | 83.5024.010   | 30   | 581.70769   |  |   |
| 10   | 580.70511   |  |   |  |   |
| 11   | 580.70519   |  |   |  |   |
| 12   | 84.3110.010   |  |   |  |   |
| 13   | 82.4113.000   |  |   |  |   |
| 14   | 581.70512   |  |   |  |   |
| 15   | 84.3116.000   |  |   |  |   |
| 16   | 81.7519.000   |  |   |  |   |
| 17   | 581.70509   |  |   |  |   |
| 18   | 580.70513   |  |   |  |   |

★ VEDI ANCHE TAVOLA "E3/7"  
 SEE ALSO TABLE "E3/7"  
 VOIR AUSSI LA PLANCHE "E3/7"  
 SIEHE AUCH TAF. "E3/7"  
 MIRAR TAMBIEN LA TABLA "E3/7"

AGGIORNAMENTO  
 UP-DATING  
 MODIFICATION  
 AENDERUNG  
 MODIFICACION

3/00

**E3/4**

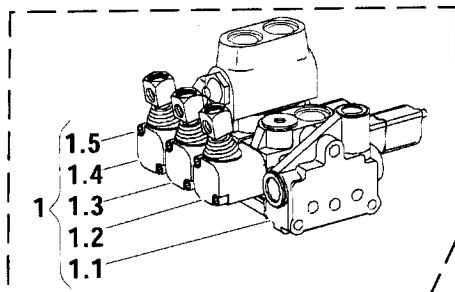

GRUPPO DISTRIBUTORI (PER SOSPENSIONE IDRAULICA)  
 CONTROL VALVES GROUP (FOR HYDRAULIC SUSPENSION)  
 GROUPE DE DISTRIBUTEURS (POUR SUSPENSION HYDRAULIQUE)  
 STEUERGERÄTE-GRUPPE (FÜR HYDRAULISCHEAUFHÄNGUNG)  
 CONJUNTOS DISTRIBUIDORES (PARA SUSPENSION HIDRAULICA)

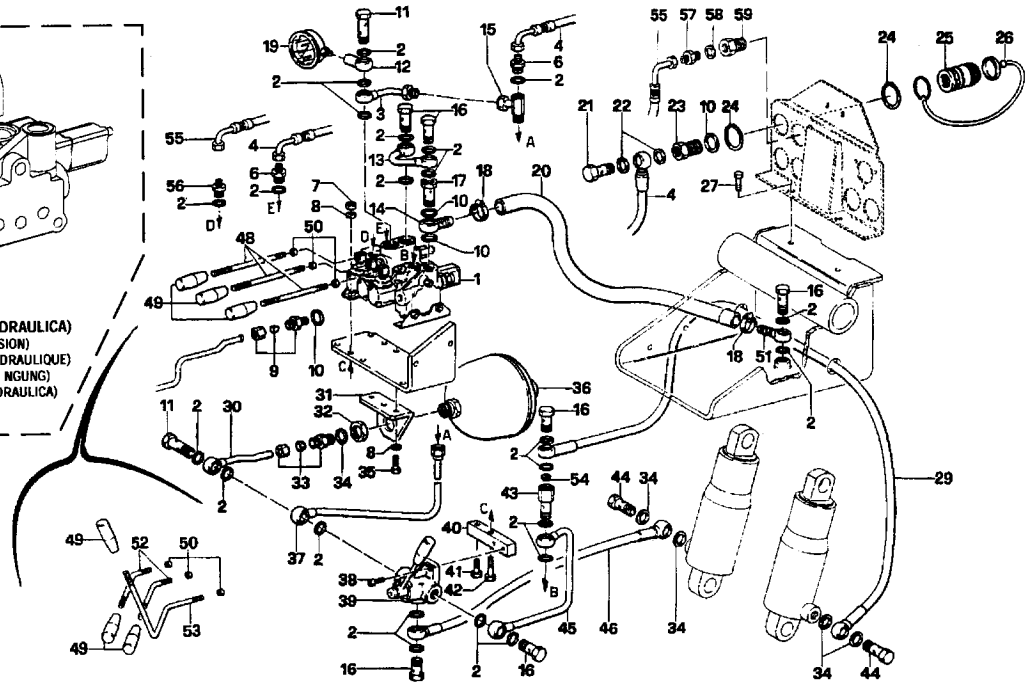

**DISTRIBUTORI "DINOIL"**  
 "DINOIL" CONTROL VALVES  
 DISTRIBUTEURS "DINOIL"  
 "DINOIL" STEUERGERÄT  
 DISTRIBUIDORES "DINOIL"

**FERRARI - SYSTEM**  
**50 - 55 - 70 - 75 - 80**  
**RS - FR - MT**

**SOLLEVATORE CON MARTINETTI ESTERNI E SOSPENSIONE IDRAULICA**  
 LIFT WITH EXTERNAL JACKS AND HYDRAULIC SUSPENSION  
 ELEVATEUR AVEC VERINS EXTERIEURS ET SUSPENSION HYDRAULIQUE  
 HEBER MIT AUSSENGEWINDEN UND HYDRAULISCHEAUFHÄNGUNG  
 ELEVADORES CON GATOS EXTERNOS Y SUSPENSION HIDRAULICA

→ Fino al N°- di Serie To Serial Nr.  
 Jusqu' au Nr. de Série Bis Serien - Nr.  
 Hasta la Serie Nr.

Dal N°- di Serie → From Serial Nr.  
 Du Nr. de Série Aus der Serien - Nr.  
 Desde la Serie Nr.

| No. pezzo<br>No. piece<br>No. pièce<br>No. bild<br>No. pieza | No. di codice<br>Part No.<br>No. de ref.<br>Code - Nr.<br>No. de codigo | No. pezzo<br>No. piece<br>No. pièce<br>No. bild<br>No. pieza | No. di codice<br>Part No.<br>No. de ref.<br>Code - Nr.<br>No. de codigo | No. pezzo<br>No. piece<br>No. pièce<br>No. bild<br>No. pieza | No. di codice<br>Part No.<br>No. de ref.<br>Code - Nr.<br>No. de codigo |             |
|--|---|--|---|--|---|-------------|
| 1  | 581.70780   | 17   | 581.70778   | 39   | 11.0037.024   |             |
| 1.1  | 581.71184   | 18   | 81.7519.000   | 40   | 561.70601   |             |
| 1.2  | 581.70787   | 19   | 581.70780   | 41   | 86.2694.000   |             |
| 1.3  | 581.71185   | 20   | 580.70519   | 42   | 86.2785.000   |             |
| 1.4  | 581.70523   | 21   | 84.3107.000   | 43   | 561.70772   |             |
| 1.5  | 581.71177   | 22   | 84.3907.000   | 44   | 84.3110.010   |             |
| 2  | 82.4110.000   | 23   | 83.5040.020   | 45   | 590.70599   |             |
| 3  | 590.70588   | 24   | 80.1297.000   | 46   | 580.70603   |             |
| 4  | 15.0028.193   | 25   | 82.5980.030   | 48   | 581.70963   | "RS" - "FR" |
| 5  | 581.70510   | 26   | 82.2550.010   | 49   | 83.7534.010   |             |
| 6  | 83.5023.000   | 27   | 311.12270   | 50   | 81.4632.000   |             |
| 7  | 81.4574.000   | 29   | 580.70602   | 51   | 84.2505.025   |             |
| 8  | 84.3643.060   | 30   | 590.70593   | 52   | 561.70964   | "MT"        |
| 9  | 581.70488   | 31   | 561.70600   | 53   | 561.70965   | "MT"        |
| 10   | 82.4141.000   | 32   | 561.70779   | 54   | 581.70769   |             |
| 11   | 581.70693   | 33   | 581.70251   | 55   | 580.71530   | (1)         |
| 12   | 581.70695   | 34   | 82.4113.000   | 56   | 83.5080.100   | (1)         |
| 13   | 590.70589   | 35   | 311.12150   | 57   | 300.00205   | (2)         |
| 14   | 581.70509   | 36   | 581.70604   | 58   | 83.5100.085   | (2)         |
| 15   | 561.70895   | 37   | 590.70598   |  |   |             |
| 16   | 84.3109.020   | 38   | 86.2730.000   |  |   |             |

10/97 (1) → 297692  
 37/97 (2) → 297692  
 196/97 (3) → 298806

★ VEDI ANCHE TAVOLA "E3/7"  
 SEE ALSO TABLE "E3/7"  
 VOIR AUSSI LA PLANCHE "E3/7"  
 SIEHE AUCH TAF. "E3/7"  
 MIRAR TAMBIEN LA TABLA "E3/7"

AGGIORNAMENTO  
 UP-DATING  
 MODIFICATION  
 AENDERUNG  
 MODIFICACION

3/00

**E3/5**

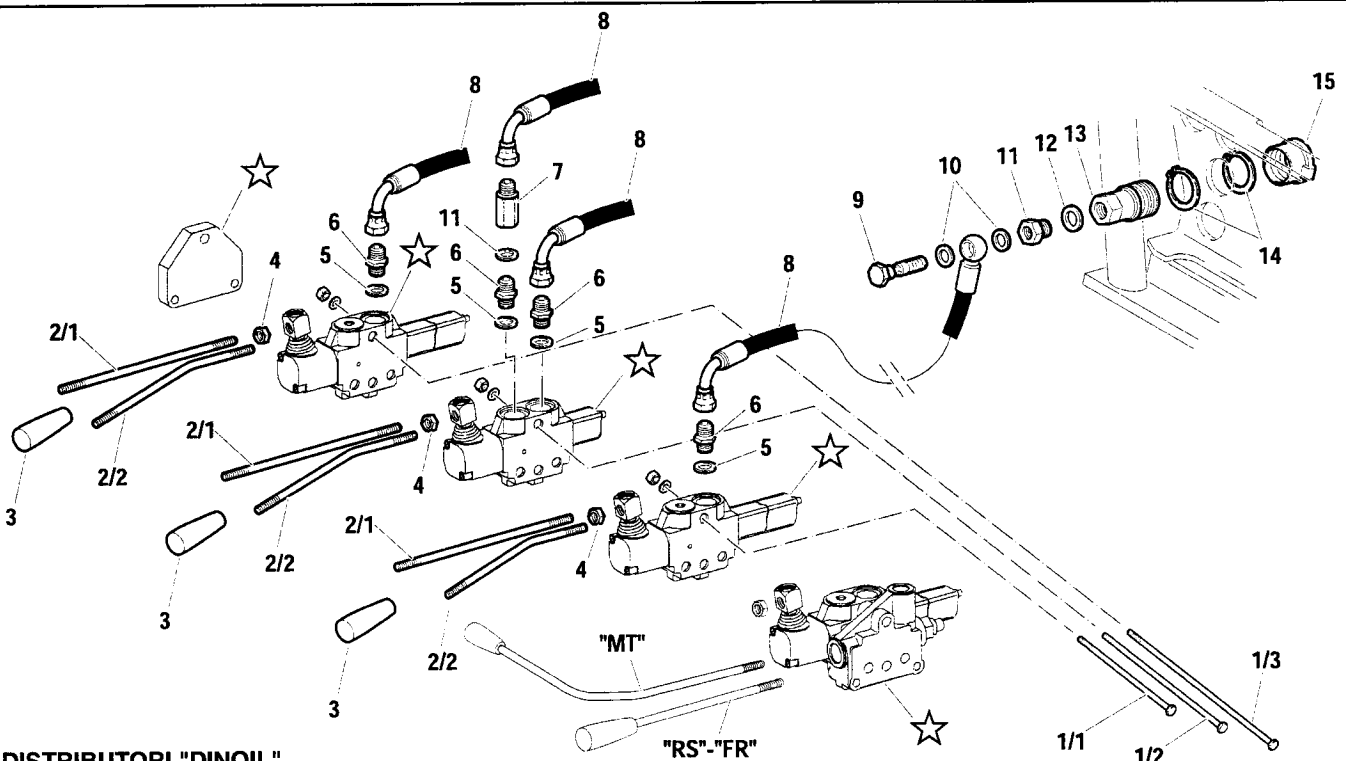

**DISTRIBUTORI "DINOIL"**  
 "DINOIL" CONTROL VALVES  
 DISTRIBUTEURS "DINOIL"  
 "DINOIL" STEUERGERÄT  
 DISTRIBUIDORES "DINOIL"

**FERRARI - SYSTEM**  
**50 - 55 - 70 - 75 - 80**  
**RS - FR - MT**

**DISTRIBUTORI SUPPLEMENTARI PER "RS"- "FR"- "MT"**  
 ADDITIONAL CONTROL VALVES FOR "RS"- "FR"- "MT"  
 DISTRIBUTEURS SUPPLEMENTAIRES POUR "RS"- "FR"- "MT"  
 ZUSATZSTEUERGERÄT FÜR "RS"- "FR"- "MT"  
 DISTRIBUIDORES ADICIONALES PARA "RS"- "FR"- "MT"

→ Fino al N°- di Serie →  
 To Serial Nr.  
 Jusu' au Nr. de Sèrie  
 Bis Serien - Nr.  
 Hasta la Serie Nr.

Dal N°- di Serie →  
 From Serial Nr.  
 Du Nr. de Sèrie  
 Aus der Serien - Nr.  
 Desde la Serie Nr.

| No. pezzo<br>No. pièce<br>No. pièce<br>No. bild<br>No. pieza | No. di codice<br>Part No.<br>No. de ref.<br>Code - Nr.<br>No. de código | No. pezzo<br>No. pièce<br>No. pièce<br>No. bild<br>No. pieza | No. di codice<br>Part No.<br>No. de ref.<br>Code - Nr.<br>No. de código | No. pezzo<br>No. pièce<br>No. pièce<br>No. bild<br>No. pieza | No. di codice<br>Part No.<br>No. de ref.<br>Code - Nr.<br>No. de código |
|--|---|--|---|--|---|
| 1/1  | 581.70788   | 1  | DISTR.  |  |   |
| 1/2  | 581.70521   | 2  | DISTR.  |  |   |
| 1/3  | 581.70522   | 3  | DISTR.  |  |   |
| 2/1  | 581.70963   |  | " RS "- " FR "  |  |   |
| 2/2  | 561.70964   |  | " MT "  |  |   |
| 3  | 83.4632.000   |  |   |  |   |
| 4  | 81.4632.000   |  |   |  |   |
| 5  | 82.4110.000   |  |   |  |   |
| 6  | 83.5023.000   |  |   |  |   |
| 7  | 581.70510   |  |   |  |   |
| 8  | 15.0028.193   |  |   |  |   |
| 9  | 84.3107.000   |  |   |  |   |
| 10   | 84.3907.000   |  |   |  |   |
| 11   | 83.5040.020   |  |   |  |   |
| 12   | 82.4141.000   |  |   |  |   |
| 13   | 82.5980.030   |  |   |  |   |
| 14   | 80.1297.000   |  |   |  |   |
| 15   | 85.2550.010   |  |   |  |   |

★ VEDI ANCHE TAVOLA "E3/7"  
 SEE ALSO TABLE "E3/7"  
 VOIR AUSSI LA PLANCHE "E3/7"  
 SIEHE AUCH TAF. "E3/7"  
 MIRAR TAMBIEN LA TABLA "E3/7"

AGGIORNAMENTO  
 UP-DATING  
 MODIFICATION  
 AENDERUNG  
 MODIFICACION

3/00

**E3/6**

## 1 Particolari di base:

**1.1** Gruppo base (comando sollevatore)  
Cod.581.70516

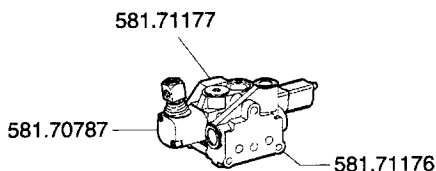

**1.2** Gruppo distributori (da utilizzare per variante sospensione idraulica)  
Cod.581.70780

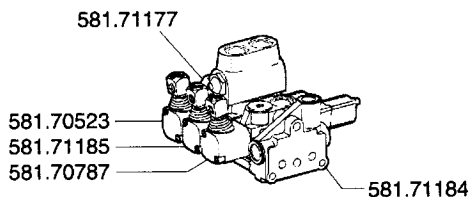

**1.3** Staffe di sostegno  
Cod.581.71178

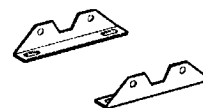

## 2 Distributore semplice effetto:

Distributore semplice effetto  
Cod.581.70787

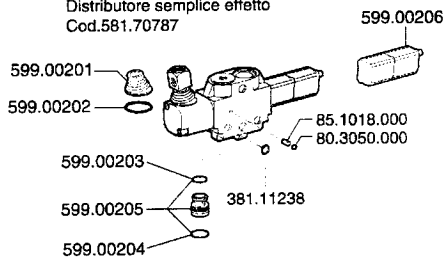

## Distributori doppio effetto:

**3.1** Distributore doppio effetto  
Cod.581.70523

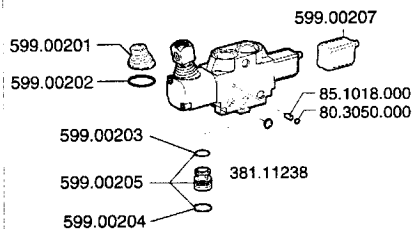

**3.2** Distributore doppio effetto con aggancio in mandata  
Cod.581.70992

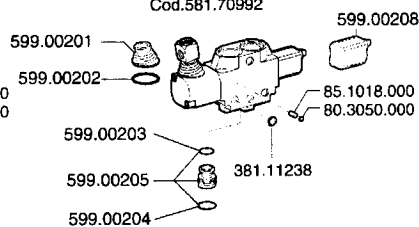

**3.3** Distributore doppio effetto con float  
Cod.581.70524

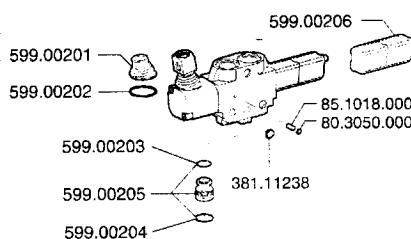

**3.4** Distributore doppio effetto speciale per sosp. idraulica  
Cod.581.71185

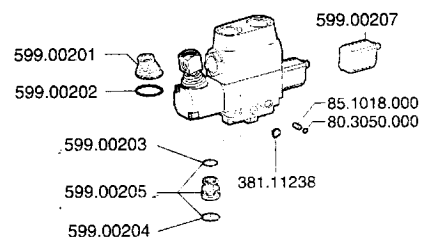

## 4 Testate e coperchi

**4.1** Testata di entrata (per gruppi base)  
Cod.581.71176

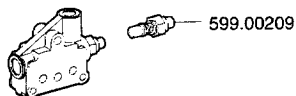

**4.2** Testata di entrata (per sospensione idraulica)  
Cod. 581.71184

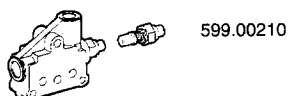

**4.3** Valvola di massima pressione  
Cod. 599.00209 / 599.00210

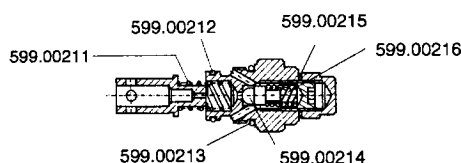

**4.4** Coperchio di chiusura  
Cod. 581.71177



**FERRARI - SYSTEM**  
50 - 55 - 70 - 75 - 80  
RS - FR - MT

**DISTRIBUTORI "DINOIL"**  
"DINOIL" CONTROL VALVES  
DISTRIBUTEURS "DINOIL"  
"DINOIL" STEUERGERÄT  
DISTRIBUDORES "DINOIL"



PER LA TRADUZIONE VEDERE PAGINA SUCCESSIVA  
FOR THE TRASLATION SEE NEXT PAGE  
POUR LA TRADUCTION VOYEZ LA PROCHAINE PAGE  
FÜR DIE ÜBERSETZUNG SIEHE FOLGENDE SEITE  
POR LA TRADUCCIÓN MIRAR LA PROXIMA PAGINA

AGGIORNAMENTO  
UP-DATING  
MODIFICATION  
ÄNDERUNG  
MODIFICACION

3/00

**E3/7** 1/2



**1** **PARTICOLARI DI BASE**

MAIN PARTS  
PIÈCES DE BASE  
HAUPTTEILE  
PIEZAS DE BASE

**1.1**

**GRUPPO BASE (COMANDO SOLLEVATORE)**  
MAIN GROUP (LIFT CONTROL)  
GROUPE DE BASE (COMMANDE ELEVATEUR)  
GRUND-GRUPPE (HEBER STEUERUNG)  
GRUPO DE BASE (CONTROL ELEVADOR)

**1.3**

**STAFFE DI SOSTEGNO**  
BRACKETS  
ÉTRIERES  
HALTEBÜGEL  
ESTRIBOS

**2**

**DISTRIBUTORE SEMPLICE EFFETTO**  
SINGLE ACTING CONTROL VALVE  
DISTRIBUTEUR À SIMPLE EFFET  
E/W STEUERGERÄT  
DISTRIBUIDOR DE SIMPLE EFECTO

**3.1**

**DISTRIBUTORE DOPPIO EFFETTO**  
DOUBLE ACTING CONTROL VALVE  
DISTRIBUTEUR À DOUBLE EFFET  
D/W STEUERGERÄT  
DISTRIBUIDOR DE DOBLE EFECTO

**3.3**

**DISTRIBUTORE D. E. CON FLOAT**  
D. A. CONTROL VALVE WITH FLOAT  
DISTRIBUTEUR D.E. AVEC FLOTTEUR  
D/W STEUERGERÄT MIT SCHWIMMSTELLUNG  
DISTRIBUIDOR D.E. CON FLOATADOR

**4**

**TESTATE E COPERCHI**  
INLET HEADS AND COVERS  
FLECHETTES TE COUVERCLES  
EINLAUFKÖPFE UND SCHLUSSDECKEL  
CABEZALES Y TAPAS

**4.1**

**TESTATA DI ENTRATA (PER GRUPPI BASE)**  
INLET HEAD (FOR MAIN GROUPS)  
FLECHETTE (POUR GROUPES DE BASE)  
EINLAUFKOPF (FÜR GRUND-GRUPPEN)  
CABEZAL (POR GRUPOS DE BASE)

**4.3**

**VALVOLA DI MASSIMA PRESSIONE**  
MAX PRESSURE VALVE  
SOUPAPE DE PRESSION MAXIMUM  
MAX DRUCKVENTIL  
VALVULA DE MÁXIMA PRESIÓN

**1.2**

**GRUPPO DISTRIBUTORI (DA UTILIZZARE PER VARIANTE SOSP. IDRAULICA)**  
CONTROL VALVES GROUP (TO BE USED FOR HYD. SUSPENSION VERSION)  
GROUPE DISTRIBUTEURS (UTILISER POUR LA VARIANTE SUSPENSION HYDRAULIQUE)  
STEUERGERÄT-GRUPPE (FÜR HYD. AUFHÄNGUNG AUSFÜHRUNG)  
GRUPO DISTRIBUIDORES (POR LA VARIANTE SUSPENSIÓN HIDRÁULICA)

**3.2**

**DISTRIBUTORE D. E. CON AGGANCIAMENTO IN MANDATA**  
D. A. CONTROL VALVE WITH HITCH IN HYDR. FLUID DELIVERY  
DISTRIBUTEUR D.E. AVEC ACCOUPLEMENT EN REFOULEMENT  
D/W STEUERGERÄT BEI AUSLASS ANHALTEND  
DISTRIBUIDOR D.E. CON ENGANCHE EN EMPUJE

**3.4**

**DISTRIBUTORE D. E. SPECIALE PER SOSP. IDRAULICA**  
SPECIAL D. A. CONTROL VALVE FOR HYDR. SUSPENSION  
DISTRIBUTEUR D. E. SPÉCIAL POUR SUSPENSION HYDRAULIQUE  
SPEZIELLES D/W STEUERGERÄT FÜR HYDR. AUFHÄNGUNG  
DISTRIBUIDOR D.E. ESPECIAL POR SUSPENSIÓN HIDRÁULICA

**4.2**

**TESTATA DI ENTRATA (PER SOSPENSIONE IDRAULICA)**  
INLET HEAD (FOR HYDR. SUSPENSION)  
FLECHETTE (POUR SUSPENSION HYDRAULIQUE)  
EINLAUFKOPF (FÜR HYDR. AUFHÄNGUNG)  
CABEZAL (POR SUSPENSIÓN HIDRÁULICA)

**4.4**

**COPERCHIO DI CHIUSURA (PER GRUPPI BASE)**  
COVER (FOR MAIN GROUPS)  
COUVERCLE (POUR GROUPES DE BASE)  
SCHLUSSDECKEL (FÜR GRUND-GRUPPEN)  
TAPA (POR GRUPOS DE BASE)

**FERRARI - SYSTEM**  
**50 - 55 - 70 - 75 - 80**  
**RS - FR - MT**

**DISTRIBUTORI "DINOIL" - TRADUZIONE**  
"DINOIL" CONTROL VALVES - TRANSLATION  
DISTRIBUTEURS "DINOIL" - TRADUCTION  
"DINOIL" STEUERGERÄT - ÜBERSETZUNG  
DISTRIBUIDORES "DINOIL" - TRADUCCIÓN

AGGIORNAMENTO  
UP-DATING  
MODIFICATION  
ÄNDERUNG  
MODIFICACION

3/00

**E3/7** 2/2

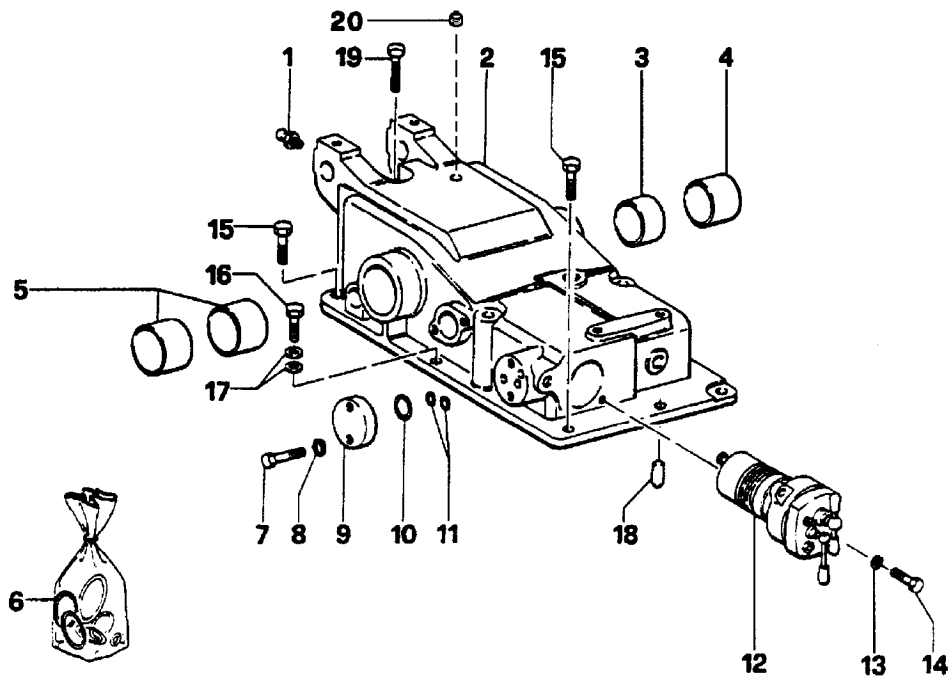

**FERRARI - SYSTEM**  
**50 - 55 - 70 - 75 - 80 RS**

**SOLLEVATORE "MITA"**  
 "MITA" LIFT  
 ELEVATEUR "MITA"  
 "MITA" HEBER  
 ELEVADORES "MITA"

**+ SOLLEVATORE COMPLETO**  
 COMPLETE ELEVATOR  
 ELEVATEUR COMPLET  
 VOLLE HEBEVORRICHTUNG  
 ELEVADOR COMPLETO

→ Fino al N°- di Serie  
 To Serial Nr.  
 Jusq' au Nr. de Sèrie  
 Bis Serien - Nr.  
 Hasta la Serie Nr.

Dal N°- di Serie →  
 From Serial Nr.  
 Du Nr. de Sèrie  
 Aus der Serien - Nr.  
 Desde la Serie Nr.

| No. pezzo<br>No. piece<br>No. pièce<br>No. bild<br>No. pieza | No. di codice<br>Part No.<br>No. de ref.<br>Code - Nr.<br>No. de codigo | No. pezzo<br>No. piece<br>No. pièce<br>No. bild<br>No. pieza | No. di codice<br>Part No.<br>No. de ref.<br>Code - Nr.<br>No. de codigo | No. pezzo<br>No. piece<br>No. pièce<br>No. bild<br>No. pieza | No. di codice<br>Part No.<br>No. de ref.<br>Code - Nr.<br>No. de codigo |
|--|---|--|---|--|---|
|--|---|--|---|--|---|

|     |                        |    |             |     |  |
|-----|------------------------|----|-------------|-----|--|
| --- | <b>580.70380 + (1)</b> | 18 | 565.70016   |     |  |
|     |                        | 19 | 86.3644.000 |     |  |
|     |                        | 20 | 85.2629.000 | (1) |  |
| 1   | 581.70613              |    |             |     |  |
| 2   | 581.70608              |    |             |     |  |
| 3   | 581.70609              |    |             |     |  |
| 4   | 581.70611              |    |             |     |  |
| 5   | 581.70610              |    |             |     |  |
| 6   | 581.70620              |    |             |     |  |
| 7   | 86.3322.000            |    |             |     |  |
| 8   | 581.70615              |    |             |     |  |
| 9   | 581.70614              |    |             |     |  |
| 10  | 80.3204.000            |    |             |     |  |
| 11  | 381.11078              |    |             |     |  |
| 12  | 581.70617              |    |             |     |  |
| 13  | 581.70618              |    |             |     |  |
| 14  | 86.2740.000            |    |             |     |  |
| 15  | 311.12211              |    |             |     |  |
| 16  | 86.3643.060            |    |             |     |  |
| 17  | 84.3755.000            |    |             |     |  |

3/99 (1)

AGGIORNAMENTO  
 UP-DATING  
 MODIFICATION  
 AENDERUNG  
 MODIFICACION

3/00

**N.B.:** IL CODICE 580.70380 COMPRENDE  
 ANCHE LE TAVOLE E5, E6, E7, E8, E9.

**E4**

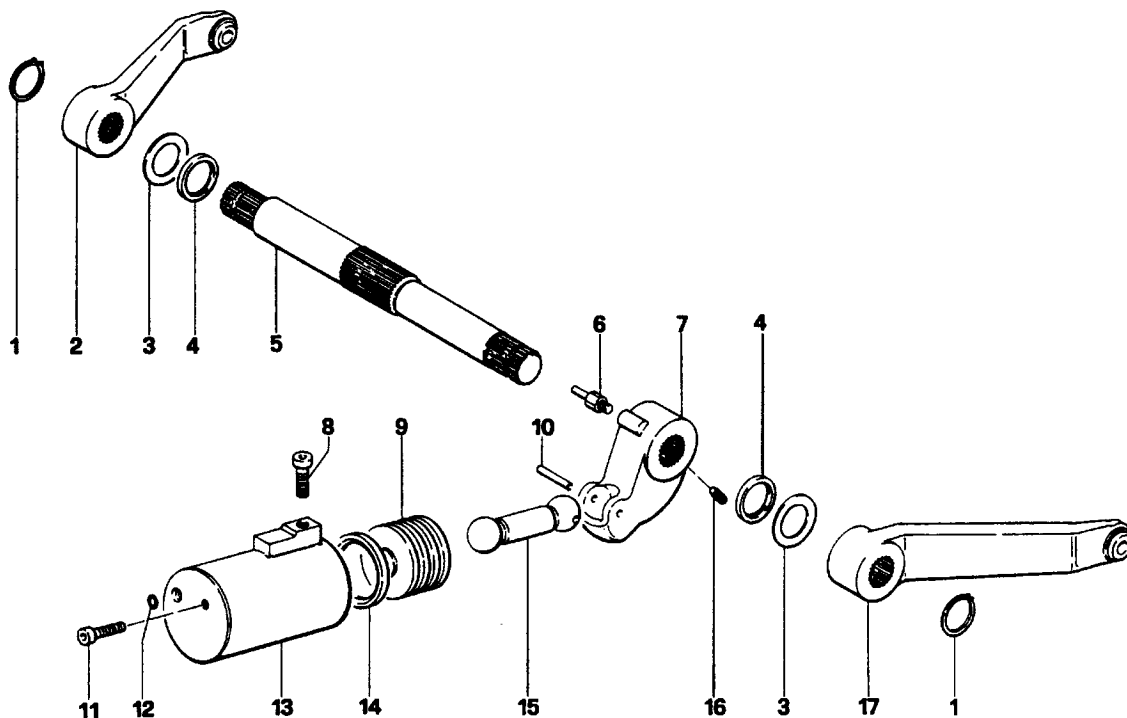

**FERRARI-SYSTEM**  
**50 - 55 - 70 - 75 - 80 RS**

**SOLLEVATORE "MITA"**

"MITA" LIFT  
 ELEVATEUR "MITA"  
 "MITA" HEBER  
 ELEVADORES "MITA"

→ Fino al N°- di Serie  
 To Serial Nr.  
 Jusq' au Nr. de Sèrie  
 Bis Serien - Nr.  
 Hasta la Serie Nr.

Dal N°- di Serie →  
 From Serial Nr.  
 Du Nr. de Sèrie  
 Aus der Serien - Nr.  
 Desde la Serie Nr.

| No. pezzo<br>No. piece<br>No. pièce<br>No. bild<br>No. pieza | No. di codice<br>Part No.<br>No. de ref.<br>Code - Nr.<br>No. de codigo | No. pezzo<br>No. piece<br>No. pièce<br>No. bild<br>No. pieza | No. di codice<br>Part No.<br>No. de ref.<br>Code - Nr.<br>No. de codigo | No. pezzo<br>No. piece<br>No. pièce<br>No. bild<br>No. pieza | No. di codice<br>Part No.<br>No. de ref.<br>Code - Nr.<br>No. de codigo |
|--|---|--|---|--|---|
|--|---|--|---|--|---|

|    |             |  |  |  |  |
|----|-------------|--|--|--|--|
| 1  | 80.1331.050 |  |  |  |  |
| 2  | 581.70633   |  |  |  |  |
| 3  | 581.70631   |  |  |  |  |
| 4  | 581.70630   |  |  |  |  |
| 5  | 581.70629   |  |  |  |  |
| 6  | 581.70627   |  |  |  |  |
| 7  | 581.70626   |  |  |  |  |
| 8  | 86.4188.000 |  |  |  |  |
| 9  | 581.70623   |  |  |  |  |
| 10 | 581.70628   |  |  |  |  |
| 11 | 311.52122   |  |  |  |  |
| 12 | 381.11078   |  |  |  |  |
| 13 | 581.70621   |  |  |  |  |
| 14 | 581.70624   |  |  |  |  |
| 15 | 581.70625   |  |  |  |  |
| 16 | 86.3233.000 |  |  |  |  |
| 17 | 581.70632   |  |  |  |  |

AGGIORNAMENTO  
 UP-DATING  
 MODIFICATION  
 AENDERUNG  
 MODIFICACION

3/00

**E5**

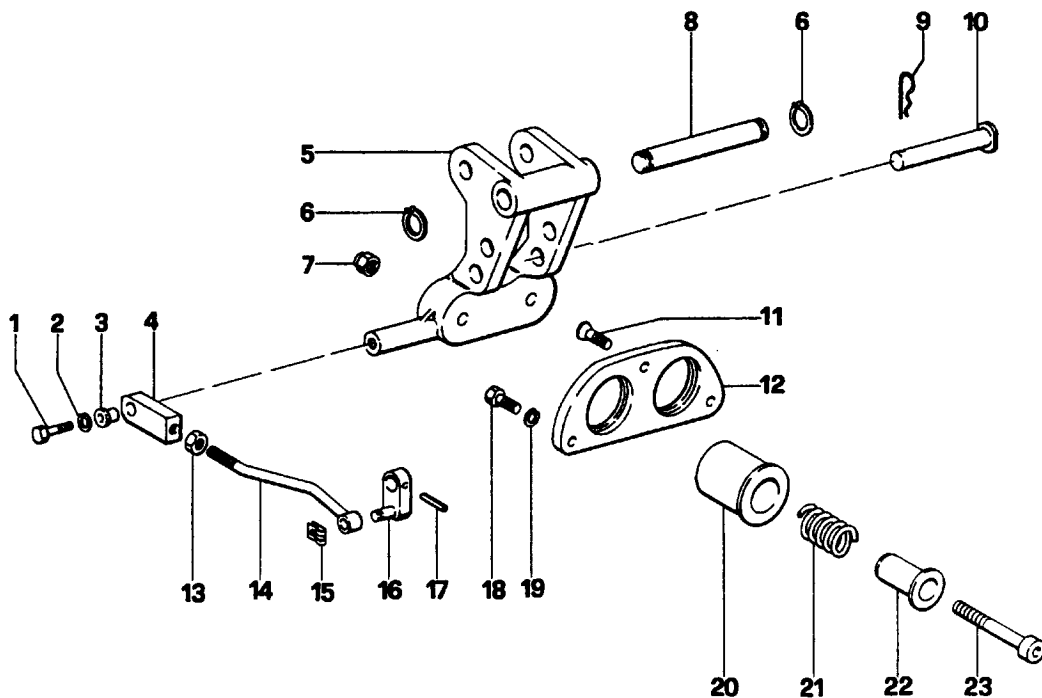

**FERRARI - SYSTEM**  
**50 - 55 - 70 - 75 - 80 RS**

**SOLLEVATORE "MITA"**

"MITA" LIFT  
 ELEVATEUR "MITA"  
 "MITA" HEBER  
 ELEVADORES "MITA"

→ Fino al N°- di Serie →  
 To Serial Nr.  
 Jusq' au Nr. de Sèrie  
 Bis Serien - Nr.  
 Hasta la Serie Nr.

Dal N°- di Serie →  
 From Serial Nr.  
 Du Nr. de Sèrie  
 Aus der Serien - Nr.  
 Desde la Serie Nr.

| No. pezzo<br>No. piece<br>No. pièce<br>No. bild<br>No. pieza | No. di codice<br>Part No.<br>No. de ref.<br>Code - Nr.<br>No. de codigo | No. pezzo<br>No. piece<br>No. pièce<br>No. bild<br>No. pieza | No. di codice<br>Part No.<br>No. de ref.<br>Code - Nr.<br>No. de codigo | No. pezzo<br>No. piece<br>No. pièce<br>No. bild<br>No. pieza | No. di codice<br>Part No.<br>No. de ref.<br>Code - Nr.<br>No. de codigo |
|--|---|--|---|--|---|
| 1  | 86.2740.000   | 21   | 581.70638   |  |   |
| 2  | 314.24084   | 22   | 581.70639   |  |   |
| 3  | 581.70643   | 23   | 581.70640   |  |   |
| 4  | 581.70642   |  |   |  |   |
| 5  | 581.70635   |  |   |  |   |
| 6  | 351.21020   |  |   |  |   |
| 7  | 581.70634   |  |   |  |   |
| 8  | 581.70641   |  |   |  |   |
| 9  | 85.1486..000  |  |   |  |   |
| 10   | 563.70407   |  |   |  |   |
| 11   | 311.33600   |  |   |  |   |
| 12   | 581.70636   |  |   |  |   |
| 13   | 312.11100   |  |   |  |   |
| 14   | 581.70644   |  |   |  |   |
| 15   | 80.1030.000   |  |   |  |   |
| 16   | 581.70645   |  |   |  |   |
| 17   | 581.70646   |  |   |  |   |
| 18   | 86.3322.000   |  |   |  |   |
| 19   | 314.24105   |  |   |  |   |
| 20   | 581.70637   |  |   |  |   |

AGGIORNAMENTO  
 UP-DATING  
 MODIFICATION  
 AENDERUNG  
 MODIFICACION

3/00

**E6**

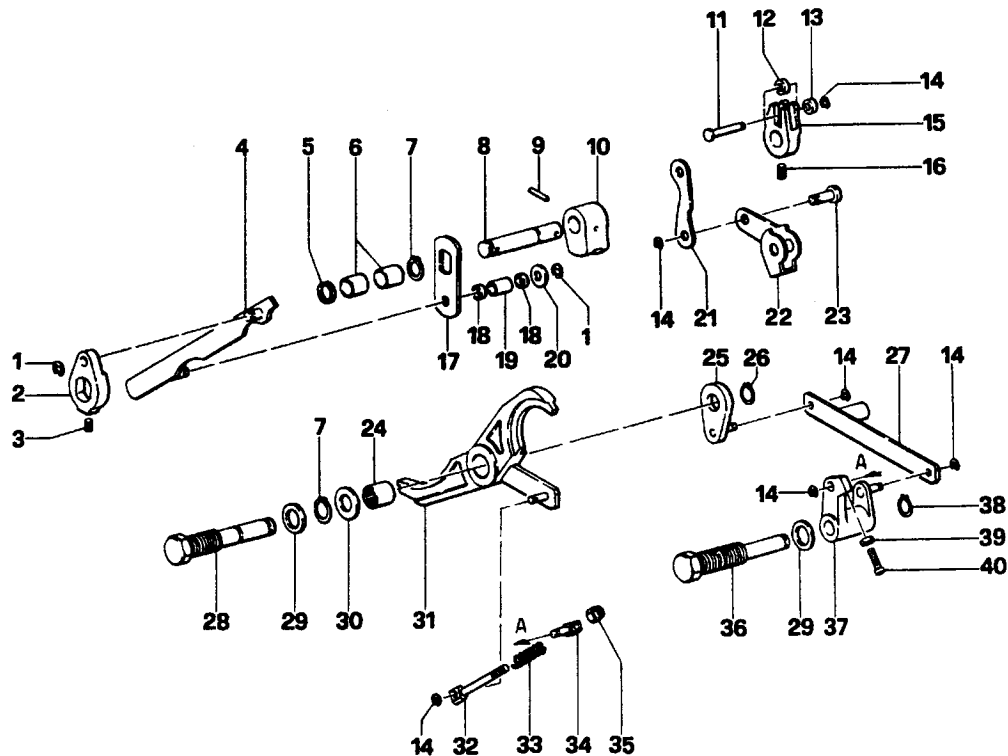

**FERRARI - SYSTEM**  
**50 - 55 - 70 - 75 - 80 RS**

**SOLLEVATORE "MITA"**

"MITA" LIFT  
 ELEVATEUR "MITA"  
 "MITA" HEBER  
 ELEVADORES "MITA"

→ Fino al N°- di Serie  
 To Serial Nr.  
 Jusq' au Nr. de Série  
 Bis Serien - Nr.  
 Hasta la Serie Nr.

Dal N°- di Serie →  
 From Serial Nr.  
 Du Nr. de Série  
 Aus der Serien - Nr.  
 Desde la Serie Nr.

| No. pezzo<br>No. piece<br>No. pièce<br>No. bild<br>No. pieza | No. di codice<br>Part No.<br>No. de ref.<br>Code - Nr.<br>No. de código | No. pezzo<br>No. piece<br>No. pièce<br>No. bild<br>No. pieza | No. di codice<br>Part No.<br>No. de ref.<br>Code - Nr.<br>No. de código | No. pezzo<br>No. piece<br>No. pièce<br>No. bild<br>No. pieza | No. di codice<br>Part No.<br>No. de ref.<br>Code - Nr.<br>No. de código |
|--|---|--|---|--|---|
| 1  | 80.1039.060   | 21   | 581.70664   |  |   |
| 2  | 581.70658   | 22   | 581.70619   |  |   |
| 3  | 581.70652   | 23   | 581.70673   |  |   |
| 4  | 581.70659   | 24   | 581.70616   |  |   |
| 5  | 581.70653   | 25   | 581.70672   |  |   |
| 6  | 581.70612   | 26   | 351.21014   |  |   |
| 7  | 351.21016   | 27   | 581.70666   |  |   |
| 8  | 581.70655   | 28   | 581.70650   |  |   |
| 9  | 581.70656   | 29   | 581.70649   |  |   |
| 10   | 581.70657   | 30   | 581.70648   |  |   |
| 11   | 581.70661   | 31   | 581.70647   |  |   |
| 12   | 581.70662   | 32   | 581.70670   |  |   |
| 13   | 581.70663   | 33   | 581.70671   |  |   |
| 14   | 80.1032.000   | 34   | 581.70622   |  |   |
| 15   | 581.70665   | 35   | 581.70689   |  |   |
| 16   | 86.2468.000   | 36   | 581.70669   |  |   |
| 17   | 581.70654   | 37   | 581.70667   |  |   |
| 18   | 581.70651   | 38   | 351.21015   |  |   |
| 19   | 581.70660   | 39   | 312.31080   |  |   |
| 20   | 314.11105   | 40   | 581.70668   |  |   |

AGGIORNAMENTO  
 UP-DATING  
 MODIFICATION  
 AENDERUNG  
 MODIFICACION

3/00

**E7**

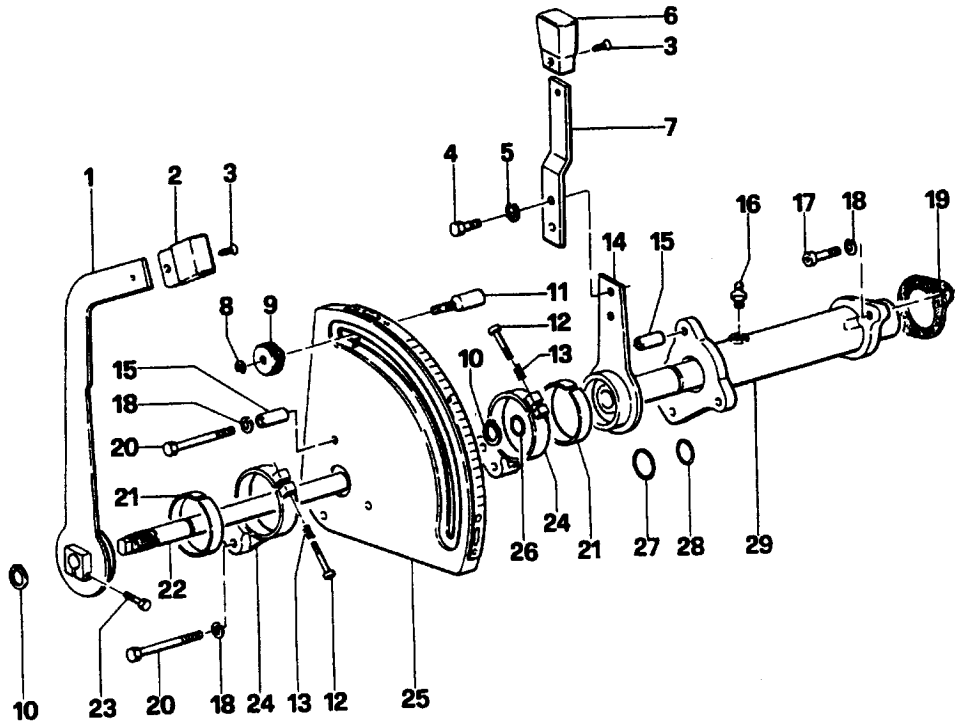

**FERRARI-SYSTEM**  
**50 - 55 - 70 - 75 - 80 RS**

**SOLLEVATORE "MITA"**

"MITA" LIFT  
 ELEVATEUR "MITA"  
 "MITA" HEBER  
 ELEVADORES "MITA"

→ Fino al N°- di Serie

To Serial Nr.

Jusq' au Nr. de Série

Bis Serien - Nr.

Hasta la Serie Nr.

Dal N°- di Serie →

From Serial Nr.

Du Nr. de Série

Aus der Serien - Nr.

Desde la Serie Nr.

| No. pezzo<br>No. piece<br>No. pièce<br>No. bild<br>No. pieza | No. di codice<br>Part No.<br>No. de ref.<br>Code - Nr.<br>No. de codigo | No. pezzo<br>No. piece<br>No. pièce<br>No. bild<br>No. pieza | No. di codice<br>Part No.<br>No. de ref.<br>Code - Nr.<br>No. de codigo | No. pezzo<br>No. piece<br>No. pièce<br>No. bild<br>No. pieza | No. di codice<br>Part No.<br>No. de ref.<br>Code - Nr.<br>No. de codigo |
|--|---|--|---|--|---|
|--|---|--|---|--|---|

|    |             |    |           |  |  |
|----|-------------|----|-----------|--|--|
| 1  | 581.70678   | 21 | 581.70674 |  |  |
| 2  | 581.70679   | 22 | 581.70680 |  |  |
| 3  | 86.1821.000 | 23 | 311.52083 |  |  |
| 4  | 311.11150   | 24 | 581.70675 |  |  |
| 5  | 86.3643.030 | 25 | 581.70683 |  |  |
| 6  | 581.70685   | 26 | 381.11078 |  |  |
| 7  | 581.70684   | 27 | 381.12340 |  |  |
| 8  | 80.1009.000 | 28 | 381.12024 |  |  |
| 9  | 581.70682   | 29 | 581.70687 |  |  |
| 10 | 351.21016   |    |           |  |  |
| 11 | 581.70681   |    |           |  |  |
| 12 | 311.52065   |    |           |  |  |
| 13 | 581.70677   |    |           |  |  |
| 14 | 581.70686   |    |           |  |  |
| 15 | 581.70676   |    |           |  |  |
| 16 | 581.70613   |    |           |  |  |
| 17 | 311.52085   |    |           |  |  |
| 18 | 311.24084   |    |           |  |  |
| 19 | 581.70688   |    |           |  |  |
| 20 | 311.12160   |    |           |  |  |

AGGIORNAMENTO  
 UP-DATING  
 MODIFICATION  
 AENDERUNG  
 MODIFICACION

3/00

**E8**

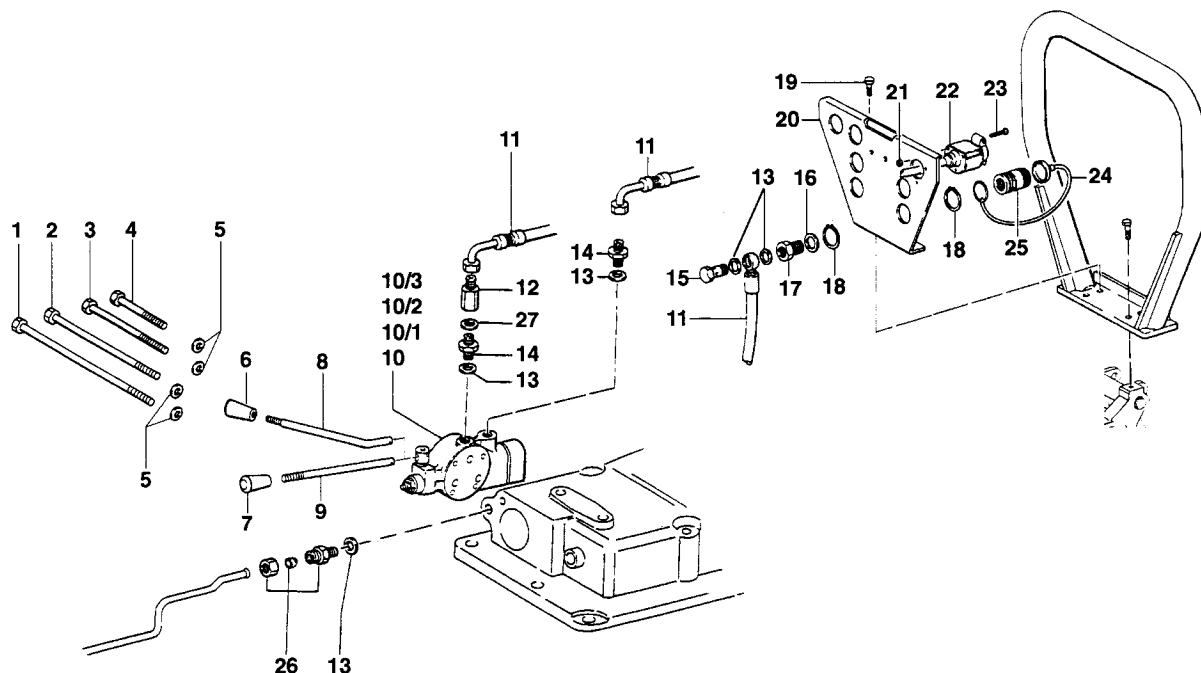

**FERRARI-SYSTEM**  
**50 - 55 - 70 - 75 - 80 RS**

**SOLLEVATORE "MITA"**

"MITA" LIFT  
 ELEVATEUR "MITA"  
 "MITA" HEBER  
 ELEVADORES "MITA"

→ Fino al N°- di Serie  
 To Serial Nr.  
 Jusq' au Nr. de Série  
 Bis Serien - Nr.  
 Hasta la Serie Nr.

Dal N°- di Serie →  
 From Serial Nr.  
 Du Nr. de Série  
 Aus der Serien - Nr.  
 Desde la Serie Nr.

| No. pezzo<br>No. pièce<br>No. pièce<br>No. bild<br>No. pieza | No. di codice<br>Part No.<br>No. de ref.<br>Code - Nr.<br>No. de código | No. pezzo<br>No. pièce<br>No. pièce<br>No. bild<br>No. pieza | No. di codice<br>Part No.<br>No. de ref.<br>Code - Nr.<br>No. de código | No. pezzo<br>No. pièce<br>No. pièce<br>No. bild<br>No. pieza | No. di codice<br>Part No.<br>No. de ref.<br>Code - Nr.<br>No. de código        |
|--|---|--|---|--|--|
| 1  | 86.3654.050   | 18   | 351.21040   |  |  |
| 2  | 86.3640.050   | 19   | 311.12265 (1)   |  |  |
| 3  | 86.3566.000   | 20   | 590.71966 (1)   |  |  |
| 4  | 86.3322.000   | 21   | 81.4525.000   |  |  |
| 5  | 84.3755.000   | 22   | 82.5438.000   |  |  |
| 6  | 581.70384   | 23   | 86.1941.000   |  |  |
| 7  | 83.7534.010   | 24   | 85.2550.010   |  |  |
| 8  | 561.70385   | 25   | 82.5980.030   |  |  |
| 9  | 561.72579   | 26   | 581.70251   |  |  |
| 10   | 581.70383 SE  | 27   | 84.3910.001   |  |  |
| 10/1   | 518.70382 DE SE   |  |   |  |  |
| 10/2   | 581.70381 DE con FLOT   |  |   |  |  |
| 10/3   | 581.70993 DE Aggancio   |  |   |  |  |
| 11   | 15.0028.193   |  |   |  |  |
| 12   | 581.70510   |  |   |  |  |
| 13   | 84.3907.000 (3)   |  |   |  |  |
| 14   | 83.5070.050   |  |   |  |  |
| 15   | 84.3107.000 (2)   |  |   |  |  |
| 16   | 82.4141.000   |  |   |  |  |
| 17   | 83.5040.020   |  |   |  |  |
| 74/98  | (1)   |  |   |  | <b>AGGIORNAMENTO</b><br>UP-DATING<br>MODIFICATION<br>AENDERUNG<br>MODIFICACION |
| 113/98   | (2)   |  |   | 3/00   |  |
| 78/99  | (3)   |  |   |  |  |

**E9**

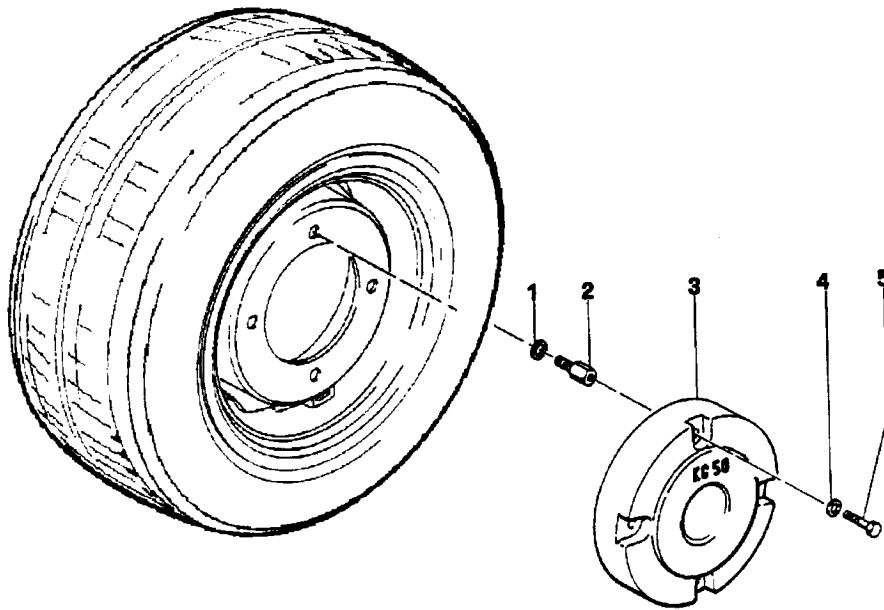

**FERRARI - SYSTEM**  
**50 - 55 - 70 - 75 - 80 RS**

ZAVORRA  
 KENTLEDGE  
 LEST  
 BALLAST  
 CONTRAPESOS

→ Fino al N°- di Serie | Dal N°- di Serie →  
 To Serial Nr. | From Serial Nr.  
 Jusq' au Nr. de Série | Du Nr. de Série  
 Bis Serien - Nr. | Aus der Serien - Nr.  
 Hasta la Serie Nr. | Desde la Serie Nr.

| No. pezzo<br>No. piece<br>No. pièce<br>No. bild<br>No. pieza | No. di codice<br>Part No.<br>No. de ref.<br>Code - Nr.<br>No. de código | No. pezzo<br>No. piece<br>No. pièce<br>No. bild<br>No. pieza | No. di codice<br>Part No.<br>No. de ref.<br>Code - Nr.<br>No. de código | No. pezzo<br>No. piece<br>No. pièce<br>No. bild<br>No. pieza | No. di codice<br>Part No.<br>No. de ref.<br>Code - Nr.<br>No. de código |      |
|--|---|--|---|--|---|------|
| 1  | 84.4150.000   |  |   |  |   |      |
| 2  | 563.70539   |  |   |  |   |      |
| 3  | 511.70540   |  |   |  |   |      |
| 4  | 84.3993.060   |  |   |  |   |      |
| 5  | 86.4314.000   |  |   |  |   |      |
|  |   |  |   |  | AGGIORNAMENTO<br>UP-DATING<br>MODIFICATION<br>AENDERUNG<br>MODIFICACION | 3/00 |
| <b>E10</b>   |   |  |   |  |   |      |



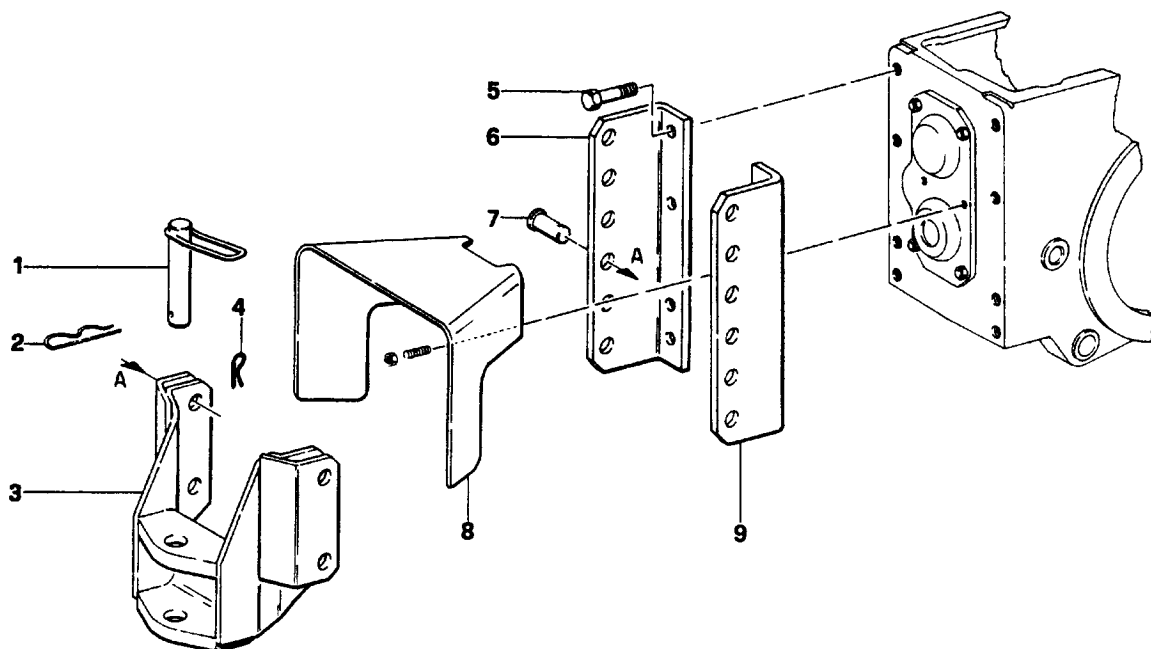

**FERRARI-SYSTEM**  
**50 - 55 - 70 - 75 - 80 RS**

**GANCIO DI TRAINO**  
**TOWHOOK**  
**CROCHET D'ATTELAGE**  
**ZUGHAKEN**  
**ENGANCHE PARA REMOLQUE**

→ Fino al N°- di Serie →  
 To Serial Nr.  
 Jusqu' au Nr. de Série  
 Bis Serien - Nr.  
 Hasta la Serie Nr.

Dal N°- di Serie →  
 From Serial Nr.  
 Du Nr. de Série  
 Aus der Serien - Nr.  
 Desde la Serie Nr.

| No. pezzo<br>No. piece<br>No. pièce<br>No. bild<br>No. pieza | No. di codice<br>Part No.<br>No. de ref.<br>Code - Nr.<br>No. de código | No. pezzo<br>No. piece<br>No. pièce<br>No. bild<br>No. pieza | No. di codice<br>Part No.<br>No. de ref.<br>Code - Nr.<br>No. de código | No. pezzo<br>No. piece<br>No. pièce<br>No. bild<br>No. pieza | No. di codice<br>Part No.<br>No. de ref.<br>Code - Nr.<br>No. de código |
|--|---|--|---|--|---|
|--|---|--|---|--|---|

|   |             |  |  |  |  |
|---|-------------|--|--|--|--|
| 1 | 80.8060.100 |  |  |  |  |
| 2 | 85.1497.000 |  |  |  |  |
| 3 | 590.70702   |  |  |  |  |
| 4 | 85.1486.000 |  |  |  |  |
| 5 | 84.4180.000 |  |  |  |  |
| 6 | 561.70704   |  |  |  |  |
| 7 | 563.70696   |  |  |  |  |
| 8 | 590.71078   |  |  |  |  |
| 9 | 561.70705   |  |  |  |  |

AGGIORNAMENTO  
 UP-DATING  
 MODIFICATION  
 AENDERUNG  
 MODIFICACION

3/00

**E11**

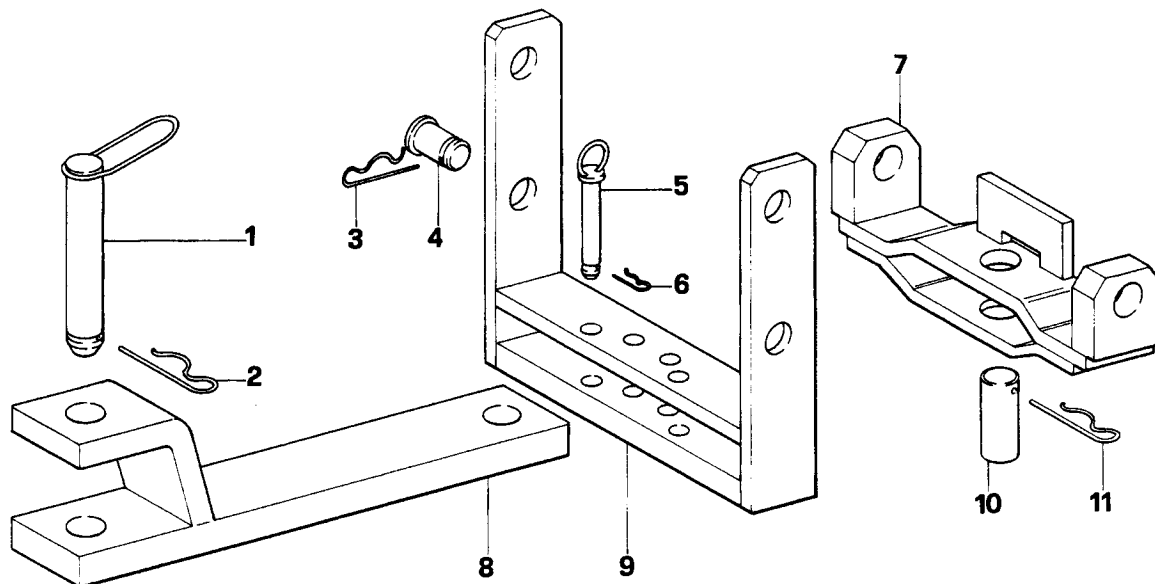

**FERRARI-SYSTEM**  
**50 - 55 - 70 - 75 - 80 RS**

**GANCIO DI TRAINO**  
**TOWHOOK**  
**CROCHET D'ATTELAGE**  
**ZUGHAKEN**  
**ENGANCHE PARA REMOLQUE**

→ **Fino al N°- di Serie** | **Dal N°- di Serie** →  
*To Serial Nr.* | *From Serial Nr.*  
*Jusq' au Nr. de Série* | *Du Nr. de Série*  
*Bis Serien - Nr.* | *Aus der Serien - Nr.*  
*Hasta la Serie Nr.* | *Desde la Serie Nr.*

| No. pezzo<br>No. piece<br>No. pièce<br>No. bild<br>No. pieza | No. di codice<br>Part No.<br>No. de ref.<br>Code - Nr.<br>No. de código | No. pezzo<br>No. piece<br>No. pièce<br>No. bild<br>No. pieza | No. di codice<br>Part No.<br>No. de ref.<br>Code - Nr.<br>No. de código | No. pezzo<br>No. piece<br>No. pièce<br>No. bild<br>No. pieza | No. di codice<br>Part No.<br>No. de ref.<br>Code - Nr.<br>No. de código |
|--|---|--|---|--|---|
|--|---|--|---|--|---|

|    |             |     |  |  |  |
|----|-------------|-----|--|--|--|
| 1  | 560.73155   |     |  |  |  |
| 2  | 85.1497.000 |     |  |  |  |
| 3  | 85.1486.000 |     |  |  |  |
| 4  | 563.73154   |     |  |  |  |
| 5  | 560.73153   |     |  |  |  |
| 6  | 85.1486.000 |     |  |  |  |
| 7  | 590.73150   |     |  |  |  |
| 8  | 590.73151   |     |  |  |  |
| 9  | 590.73149   | (1) |  |  |  |
| 10 | 563.75502   |     |  |  |  |
| 11 | 85.1497.000 |     |  |  |  |

123/99 (1)

AGGIORNAMENTO  
 UP-DATING  
 MODIFICATION  
 AENDERUNG  
 MODIFICACION

3/00

**E11/1**

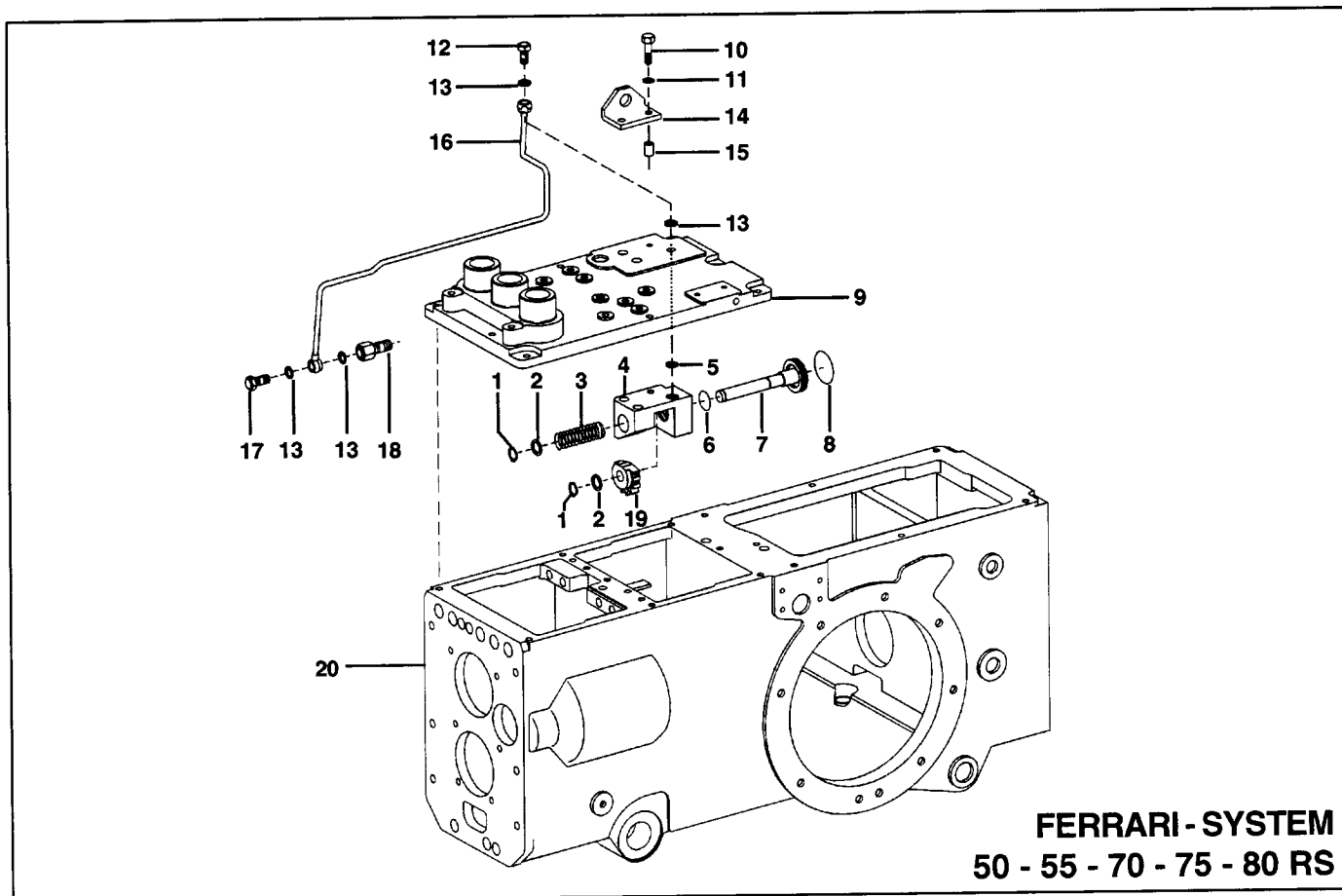

**FERRARI-SYSTEM**  
**50 - 55 - 70 - 75 - 80 RS**

**LOCK MECCANICO (177/97)**

MECHANICAL LOCK  
 BLOCAGE MÉCANIQUE  
 MECHANISCHE SPERRE  
 BLOQUEO MECÁNICO

→ Fino al N°- di Serie      Dal N°- di Serie →  
 To Serial Nr.                      From Serial Nr.  
 Jusq' au Nr. de Série          Du Nr. de Série  
 Bis Serien - Nr.                    Aus der Serien - Nr.  
 Hasta la Serie Nr.                Desde la Serie Nr.

| No. pezzo<br>No. piece<br>No. pièce<br>No. bild<br>No. pieza | No. di codice<br>Part No.<br>No. de ref.<br>Code - Nr.<br>No. de codigo | No. pezzo<br>No. piece<br>No. pièce<br>No. bild<br>No. pieza | No. di codice<br>Part No.<br>No. de ref.<br>Code - Nr.<br>No. de codigo | No. pezzo<br>No. piece<br>No. pièce<br>No. bild<br>No. pieza | No. di codice<br>Part No.<br>No. de ref.<br>Code - Nr.<br>No. de codigo |
|--|---|--|---|--|---|
| 1  | 80.1094.000   |  |   |  |   |
| 2  | 84.3957.000   |  |   |  |   |
| 3  | 580.72107   |  |   |  |   |
| 4  | 563.72058   |  |   |  |   |
| 5  | 80.3059.000   |  |   |  |   |
| 6  | 80.3186.000   |  |   |  |   |
| 7  | 592.72073   | (2)  |   |  |   |
| 8  | 80.3208.050   |  |   |  |   |
| 9  | 511.72090   | (1)  |   |  |   |
| 10   | 311.12152   |  |   |  |   |
| 11   | 84.3684.040   |  |   |  |   |
| 12   | 84.3102.000   |  |   |  |   |
| 13   | 84.3771.000   |  |   |  |   |
| 14   | 561.72065   |  |   |  |   |
| 15   | 561.72064   |  |   |  |   |
| 16   | 590.72099   |  |   |  |   |
| 17   | 84.3102.000   |  |   |  |   |
| 18   | 561.72072   |  |   |  |   |
| 19   | 564.72755   | (1)  |   |  |   |
| 20   | 511.71142   | (1)  |   |  |   |

139/98 (1)  
 18/99 (2)

AGGIORNAMENTO  
 UP-DATING  
 MODIFICATION  
 AENDERUNG  
 MODIFICACION

3/00

**E12**

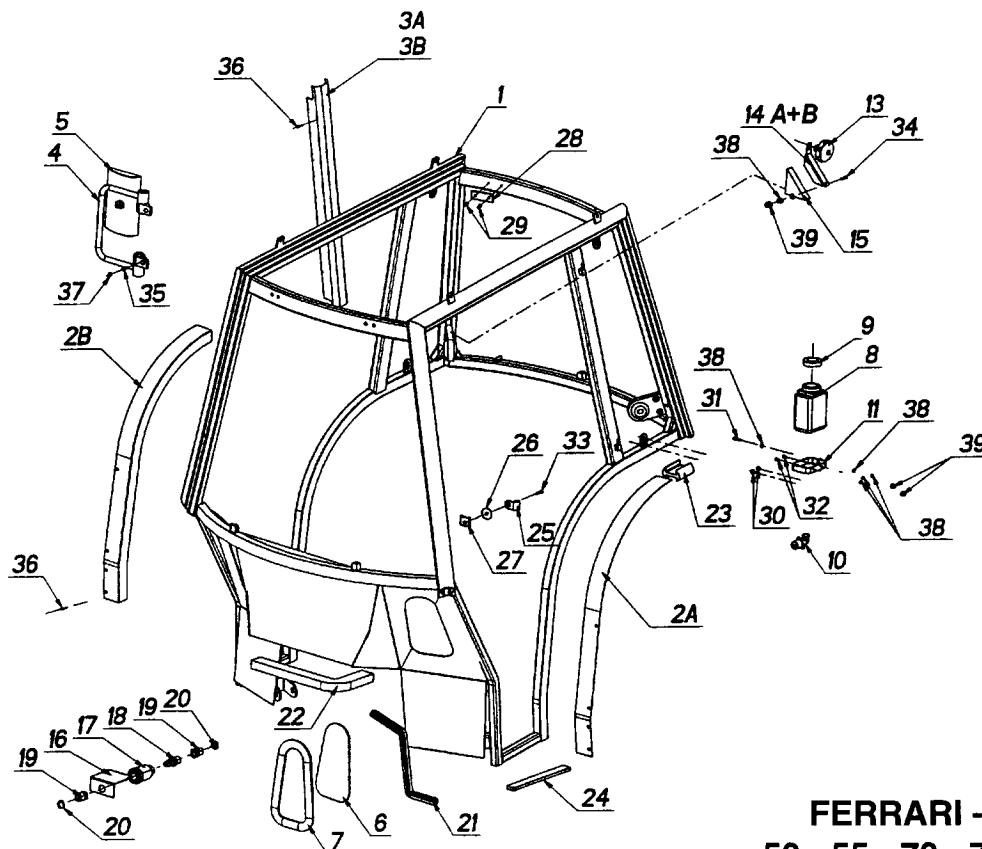

**FERRARI - SYSTEM**  
**50 - 55 - 70 - 75 - 80 RS**

**TELAIO**  
**FRAME**  
**CHASSIS**  
**RAHMEN**  
**BASTIDOR**

→ Fino al N°-di Serie →      Dal N°-di Serie →  
 To Serial Nr.                      From Serial Nr.  
 Jusqu'au Nr. de Serie          Du Nr. de Serie  
 Bis Serien - Nr.                    Aus der Serien - Nr.  
 Hasta la Serie Nr.                Desde la Serie Nr.

| No. pezzo<br>No. piece<br>No. pièce<br>No. bild<br>No. pieza | No. di codice<br>Part No.<br>No. de ref.<br>Code - Nr.<br>No. de código | No. pezzo<br>No. piece<br>No. pièce<br>No. bild<br>No. pieza | No. di codice<br>Part No.<br>No. de ref.<br>Code - Nr.<br>No. de código | No. pezzo<br>No. piece<br>No. pièce<br>No. bild<br>No. pieza | No. di codice<br>Part No.<br>No. de ref.<br>Code - Nr.<br>No. de código |
|--|---|--|---|--|---|
| 1  | 599.00000   | 20   | 599.00021   |  |   |
| 2A   | 599.00001   | 21   | 599.00022   |  |   |
| 2B   | 599.00002   | 22   | 599.00023   |  |   |
| 3A   | 599.00003   | 23   | 599.00024   |  |   |
| 3B   | 599.00004   | 24   | 599.00025   |  |   |
| 4  | 599.00005   | 25   | 599.00026   |  |   |
| 5  | 599.00006   | 26   | 599.00027   |  |   |
| 6  | 599.00007   | 27   | 599.00028   |  |   |
| 7  | 599.00008   | 28   | 599.00029   |  |   |
| 8  | 599.00009   | 29   | 599.00030   |  |   |
| 9  | 599.00010   | 30   | 599.00031   |  |   |
| 10   | 599.00011   | 31   | 311.12093   |  |   |
| 11   | 599.00012   | 32   | 86.1972.000   |  |   |
| 13   | 599.00013   | 33   | 599.00034   |  |   |
| 14A  | 599.00014   | 34   | 86.2860.000   |  |   |
| 14B  | 599.00015   | 35   | 599.00035   |  |   |
| 15   | 599.00016   | 36   | 599.00036   |  |   |
| 16   | 599.00017   | 37   | 599.00037   |  |   |
| 17   | 599.00018   | 38   | 314.11064   |  |   |
| 18   | 599.00019   | 39   | 312.41060   |  |   |
| 19   | 599.00020   |  |   |  |   |

**AGGIORNAMENTO**  
**UP-DATING**  
**MODIFICATION**  
**AENDERUNG**  
**MODIFICACION**

3/00

**X1**

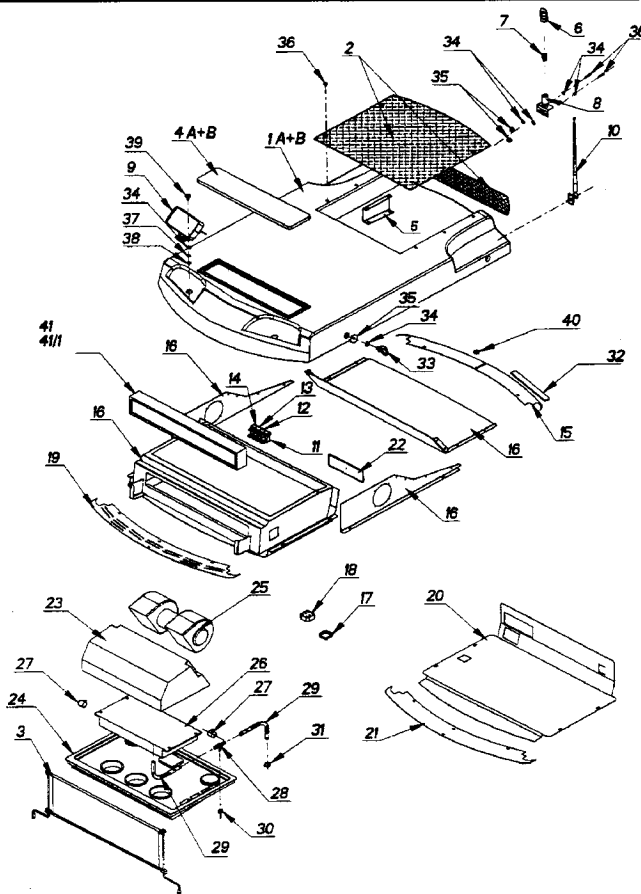

## FERRARI - SYSTEM 50 - 55 - 70 - 75 - 80 RS

**TETTO**  
ROOF  
TOIT  
DACH  
TECHO

→ Fino al N°- di Serie → Dal N°- di Serie →  
To Serial Nr. From Serial Nr.  
Jusqu' au Nr. de Série Du Nr. de Série  
Bis Serien - Nr. Aus der Serien - Nr.  
Hasta la Serie Nr. Desde la Serie Nr.

| No. pezzo<br>No. piece<br>No. pièce<br>No. bild<br>No. pieza | No. di codice<br>Part No.<br>No. de ref.<br>Code - Nr.<br>No. de código | No. pezzo<br>No. piece<br>No. pièce<br>No. bild<br>No. pieza | No. di codice<br>Part No.<br>No. de ref.<br>Code - Nr.<br>No. de código | No. pezzo<br>No. piece<br>No. pièce<br>No. bild<br>No. pieza | No. di codice<br>Part No.<br>No. de ref.<br>Code - Nr.<br>No. de código |
|--|---|--|---|--|---|
| 1A   | 599.00038   | 19   | 599.00059   | 40   | 599.00075   |
| 1B   | 599.00039   | 20   | 599.00060   | 41   | 599.00197   |
| 2  | 599.00040   | 21   | 599.00061   | 41/1   | 599.00198   |
| 3  | 599.00041   | 22   | 599.00062   |  |   |
| 4A   | 599.00042   | 23   | 599.00063   |  |   |
| 4B   | 599.00043   | 24   | 599.00064   |  |   |
| 5A   | 599.00044   | 25   | 599.00065   |  |   |
| 5B   | 599.00045   | 26   | 599.00066   |  |   |
| 6  | 599.00046   | 27   | 599.00067   |  |   |
| 7  | 599.00047   | 28   | 599.00068   |  |   |
| 8  | 599.00048   | 29   | 599.00069   |  |   |
| 9  | 599.00049   | 30   | 599.00070   |  |   |
| 10   | 599.00050   | 31   | 599.00071   |  |   |
| 11   | 599.00051   | 32   | 599.00025   |  |   |
| 12   | 599.00052   | 33   | 599.00073   |  |   |
| 13   | 599.00053   | 34   | 599.00074   |  |   |
| 14   | 599.00054   | 35   | 312.41060   |  |   |
| 15   | 599.00055   | 36   | 311.12093   |  |   |
| 16   | 599.00056   | 37   | 84.3708.000   |  |   |
| 17   | 599.00057   | 38   | 312.41080   |  |   |
| 18   | 599.00058   | 39   | 311.21801   |  |   |

AGGIORNAMENTO  
UP-DATING  
MODIFICATION  
ÄNDERUNG  
MODIFICACION

3/00

**X2**

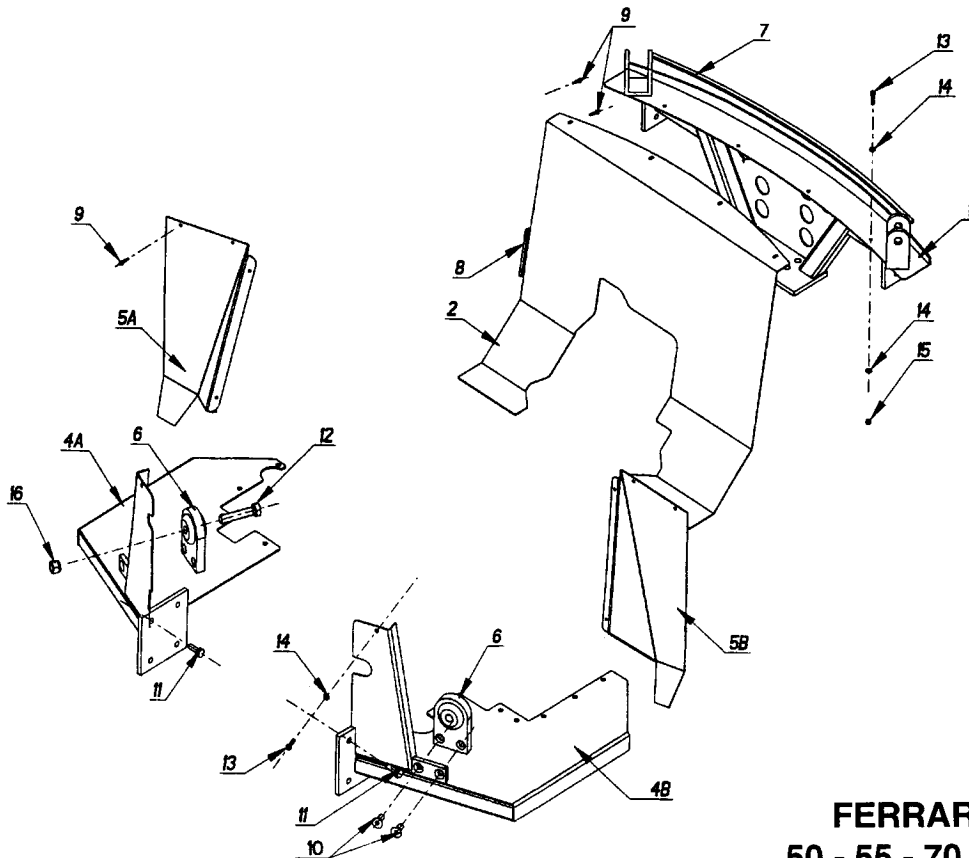

**FERRARI - SYSTEM**  
**50 - 55 - 70 - 75 - 80 RS**

**LAMIERE DI CHIUSURA**  
**SEALING PLATES**  
**TÔLES DE FERMETURE**  
**ABSCHLUSSBLECH**  
**CHAPAS DE CIERRE**

→ Fino al N°-di Serie | Dal N°-di Serie →  
 To Serial Nr. | From Serial Nr.  
 Jusqu'au Nr. de Série | Du Nr. de Série  
 Bis Serien - Nr. | Aus der Serien - Nr.  
 Hasta la Serie Nr. | Desde la Serie Nr.

| No. pezzo<br>No. piece<br>No. pièce<br>No. bild<br>No. pieza | No. di codice<br>Part No.<br>No. de ref.<br>Code - Nr.<br>No. de código | No. pezzo<br>No. piece<br>No. pièce<br>No. bild<br>No. pieza | No. di codice<br>Part No.<br>No. de ref.<br>Code - Nr.<br>No. de código | No. pezzo<br>No. piece<br>No. pièce<br>No. bild<br>No. pieza | No. di codice<br>Part No.<br>No. de ref.<br>Code - Nr.<br>No. de código |
|--|---|--|---|--|---|
| 1  | 599.00076   |  |   |  |   |
| 2  | 599.00077   |  |   |  |   |
| 4A   | 599.00078   |  |   |  |   |
| 4B   | 599.00079   |  |   |  |   |
| 5A   | 599.00080   |  |   |  |   |
| 5B   | 599.00081   |  |   |  |   |
| 6  | 599.00082   |  |   |  |   |
| 7  | 599.00083   |  |   |  |   |
| 8  | 599.00022   |  |   |  |   |
| 9  | 599.00036   |  |   |  |   |
| 10   | 86.3728.010   |  |   |  |   |
| 11   | 86.3333.010   |  |   |  |   |
| 13   | 86.4379.010   |  |   |  |   |
| 14A  | 311.12093   |  |   |  |   |
| 14B  | 314.11105   |  |   |  |   |
| 15   | 312.41060   |  |   |  |   |
| 16   | 312.41160   |  |   |  |   |

**AGGIORNAMENTO**  
**UP-DATING**  
**MODIFICATION**  
**AENDERUNG**  
**MODIFICACION**

3/00

**X3**

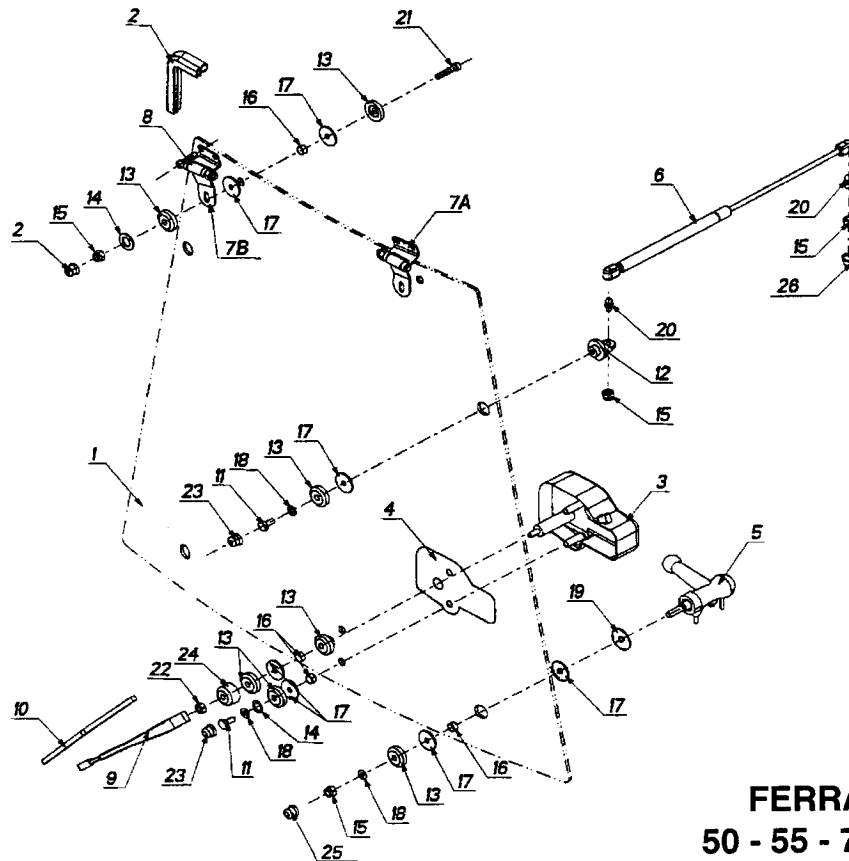

**FERRARI - SYSTEM**  
**50 - 55 - 70 - 75 - 80 RS**

**VETRO ANTERIORE**  
**FRONT GLASS**  
**VERRE ANTÉRIEUR**  
**VORDERSCHEIBE**  
**CRISTALE DELANTERO**

→ Fino al N°-di Serie → Dal N°-di Serie →  
 To Serial Nr. From Serial Nr.  
 Jusqu'au Nr. de Série Du Nr. de Série  
 Bis Serien - Nr. Aus der Serien - Nr.  
 Hasta la Serie Nr. Desde la Serie Nr.

| No. pezzo<br>No. piece<br>No. pièce<br>No. bild<br>No. pieza | No. di codice<br>Part No.<br>No. de ref.<br>Code - Nr.<br>No. de código | No. pezzo<br>No. piece<br>No. pièce<br>No. bild<br>No. pieza | No. di codice<br>Part No.<br>No. de ref.<br>Code - Nr.<br>No. de código | No. pezzo<br>No. piece<br>No. pièce<br>No. bild<br>No. pieza | No. di codice<br>Part No.<br>No. de ref.<br>Code - Nr.<br>No. de código |
|--|---|--|---|--|---|
| 1  | 599.00090   | 21   | 311.22805   |  |   |
| 2  | 599.00091   | 22   | 312.11060   |  |   |
| 3  | 599.00092   | 23   | 599.00037   |  |   |
| 4  | 599.00093   | 24   | 599.00107   |  |   |
| 5  | 599.00094   | 25   | 599.00108   |  |   |
| 6  | 599.00095   | 26   | 599.00109   |  |   |
| 7A   | 599.00096   |  |   |  |   |
| 7B   | 599.00097   |  |   |  |   |
| 8  | 86.2562.000   |  |   |  |   |
| 9  | 599.00098   |  |   |  |   |
| 10   | 599.00099   |  |   |  |   |
| 11   | 86.2261.010   |  |   |  |   |
| 12   | 599.00101   |  |   |  |   |
| 13   | 599.00102   |  |   |  |   |
| 14   | 314.11084   |  |   |  |   |
| 15   | 312.41100   |  |   |  |   |
| 16   | 599.00103   |  |   |  |   |
| 17   | 599.00074   |  |   |  |   |
| 18   | 314.11105   |  |   |  |   |
| 19   | 599.00105   |  |   |  |   |
| 20   | 599.00106   |  |   |  |   |

**AGGIORNAMENTO**  
**UP-DATING**  
**MODIFICATION**  
**AENDERUNG**  
**MODIFICACION**

3/00

**X4**

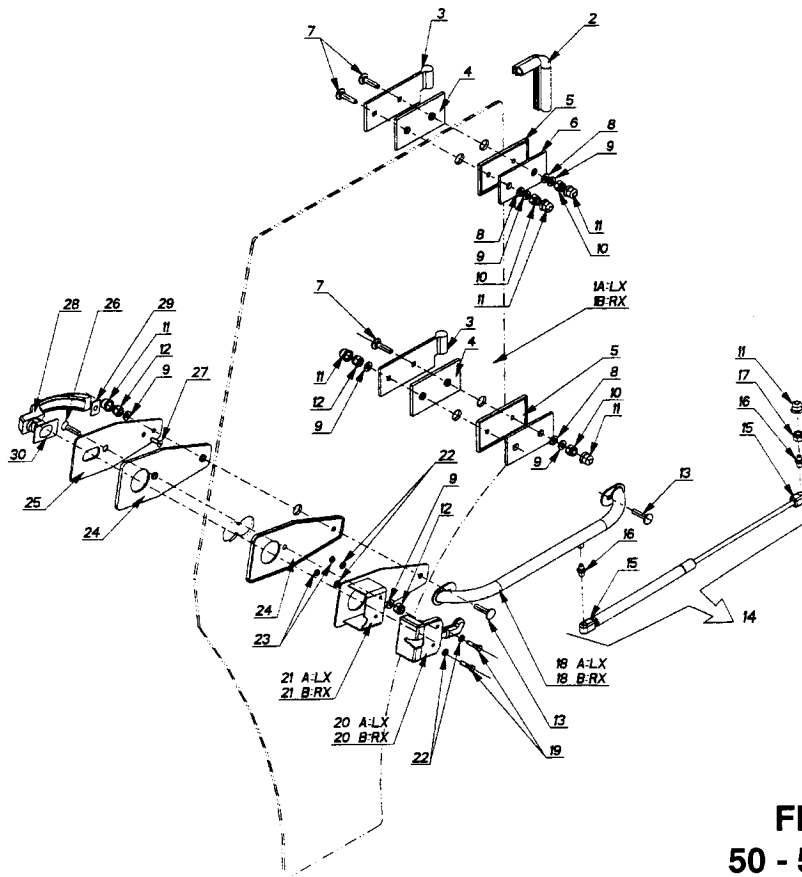

**FERRARI - SYSTEM**  
**50 - 55 - 70 - 75 - 80 RS**

**PORTA**  
**DOOR**  
**PORTE**  
**TÜR**  
**PUERTA**

→ Fino al N° di Serie      Dal N° di Serie →  
 To Serial Nr.                      From Serial Nr.  
 Jusqu'au Nr. de Serie        Du Nr. de Serie  
 Bis Serien - Nr.                Aus der Serien - Nr.  
 Hasta la Serie Nr.              Desde la Serie Nr.

| No. pezzo<br>No. piece<br>No. pièce<br>No. bild<br>No. pieza | No. di codice<br>Part No.<br>No. de ref.<br>Code - Nr.<br>No. de codigo | No. pezzo<br>No. piece<br>No. pièce<br>No. bild<br>No. pieza | No. di codice<br>Part No.<br>No. de ref.<br>Code - Nr.<br>No. de codigo | No. pezzo<br>No. piece<br>No. pièce<br>No. bild<br>No. pieza | No. di codice<br>Part No.<br>No. de ref.<br>Code - Nr.<br>No. de codigo |
|--|---|--|---|--|---|
| 1A   | 599.00110   | 20A  | 599.00123   |  |   |
| 1B   | 599.00111   | 20B  | 599.00124   |  |   |
| 2  | 599.00112   | 21A  | 599.00125   |  |   |
| 3  | 599.00113   | 21B  | 599.00126   |  |   |
| 4  | 599.00114   | 22   | 314.11064   |  |   |
| 5  | 599.00115   | 23   | 312.41060   |  |   |
| 6  | 599.00116   | 24   | 599.00127   |  |   |
| 7  | 580.90333   | 25   | 599.00128   |  |   |
| 8  | 314.11084   | 26   | 86.2728.000   |  |   |
| 9  | 599.00117   | 27   | 86.1792.000   |  |   |
| 10   | 312.11060   | 28   | 599.00129   |  |   |
| 11   | 599.00109   | 29   | 599.00130   |  |   |
| 12   | 312.41080   | 30   | 599.00131   |  |   |
| 13   | 311.22084   |  |   |  |   |
| 14   | 599.00118   |  |   |  |   |
| 15   | 599.00119   |  |   |  |   |
| 16   | 599.00120   |  |   |  |   |
| 17   | 312.41081   |  |   |  |   |
| 18A  | 599.00121   |  |   |  |   |
| 18B  | 599.00122   |  |   |  |   |
| 19   | 86.2227.000   |  |   |  |   |

**AGGIORNAMENTO**  
**UP-DATING**  
**MODIFICATION**  
**AENDERUNG**  
**MODIFICACION**

3/00

**X5**



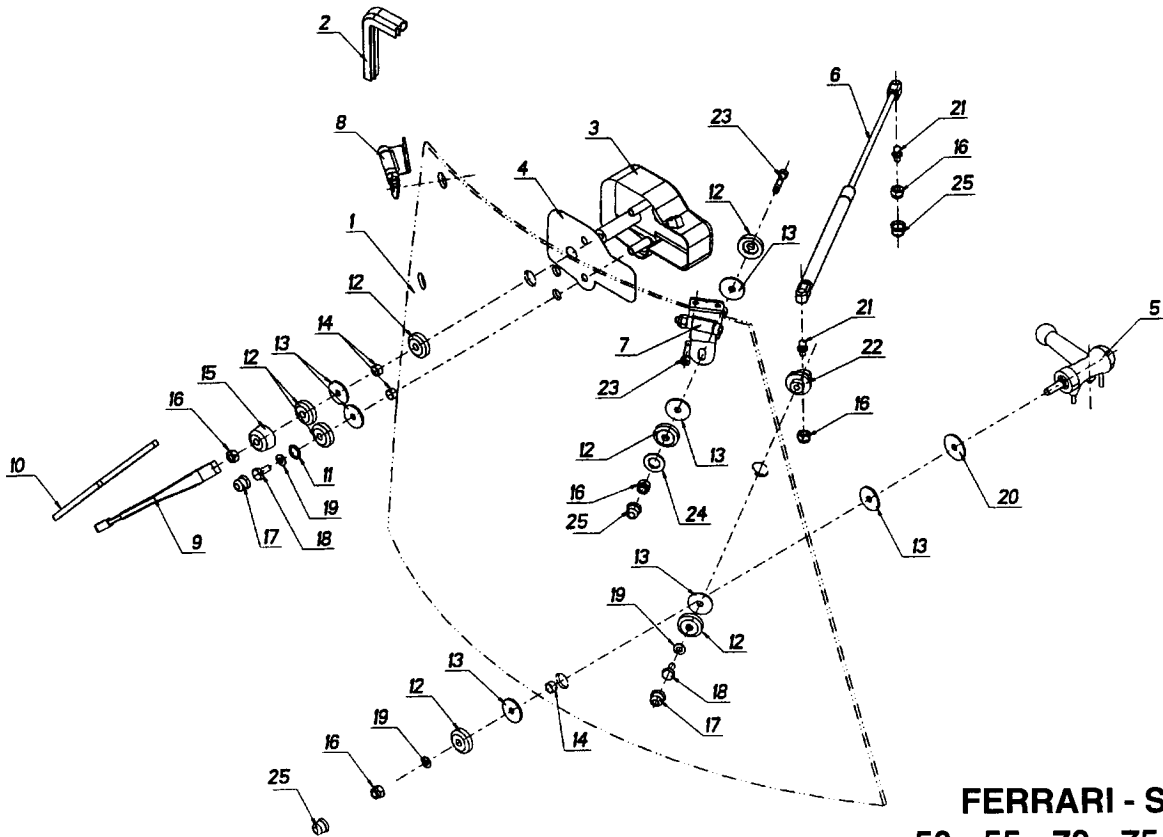

**FERRARI - SYSTEM**  
**50 - 55 - 70 - 75 - 80 RS**

**VETRO POSTERIORE**  
**REAR GLASS**  
**VERRE ARRIÈRE**  
**HECKSCHEIBE**  
**CRISTALE TRASERO**

→ Fino al N°-di Serie → Dal N°-di Serie →  
 To Serial Nr. From Serial Nr.  
 Jusqu'au Nr. de Serie Du Nr. de Serie  
 Bis Serien - Nr. Aus der Serien - Nr.  
 Hasta la Serie Nr. Desde la Serie Nr.

| No. pezzo<br>No. piece<br>No. pièce<br>No. bild<br>No. pieza | No. di codice<br>Part No.<br>No. de ref.<br>Code - Nr.<br>No. de código | No. pezzo<br>No. piece<br>No. pièce<br>No. bild<br>No. pieza | No. di codice<br>Part No.<br>No. de ref.<br>Code - Nr.<br>No. de código | No. pezzo<br>No. piece<br>No. pièce<br>No. bild<br>No. pieza | No. di codice<br>Part No.<br>No. de ref.<br>Code - Nr.<br>No. de código |
|--|---|--|---|--|---|
| 1  | 599.00132   | 22   | 599.00101   |  |   |
| 2  | 599.00083   | 23   | 311.22085   |  |   |
| 3  | 599.00134   | 24   | 314.11084   |  |   |
| 4  | 599.00093   | 25   | 599.00109   |  |   |
| 5  | 599.00094   |  |   |  |   |
| 6  | 599.00095   |  |   |  |   |
| 7  | 599.00135   |  |   |  |   |
| 8  | 599.00136   |  |   |  |   |
| 9  | 599.00098   |  |   |  |   |
| 10   | 599.00099   |  |   |  |   |
| 11   | 314.11064   |  |   |  |   |
| 12   | 599.00102   |  |   |  |   |
| 13   | 599.00104   |  |   |  |   |
| 14   | 599.00138   |  |   |  |   |
| 15   | 599.00107   |  |   |  |   |
| 16   | 312.11060   |  |   |  |   |
| 17   | 599.00037   |  |   |  |   |
| 18   | 86.2261.010   |  |   |  |   |
| 19   | 84.3605.010   |  |   |  |   |
| 20   | 599.00105   |  |   |  |   |
| 21   | 599.00106   |  |   |  |   |

**AGGIORNAMENTO**  
**UP-DATING**  
**MODIFICATION**  
**AENDERUNG**  
**MODIFICACION**

3/00

**X6**

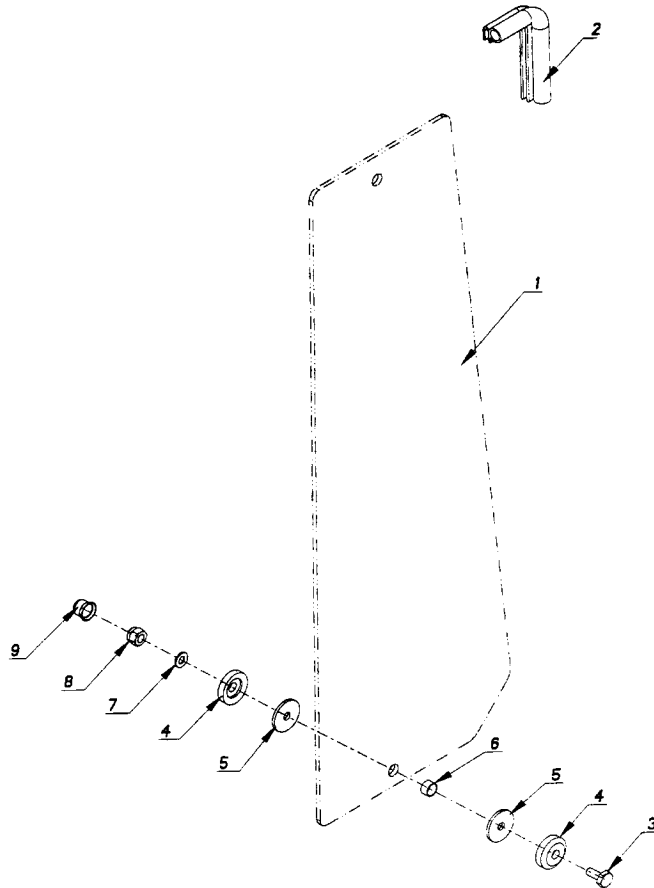

**FERRARI - SYSTEM**  
**50 - 55 - 70 - 75 - 80 RS**

**VETRO LATERALE**  
**SIDE-GLASS**  
**VERRE DE CÔTÉ**  
**SEITENSCHIEBE**  
**CRISTALE LATERAL**

→ Fino al N°-di Serie | Dal N°-di Serie →  
 To Serial Nr. | From Serial Nr.  
 Jusqu'au Nr. de Série | Du Nr. de Série  
 Bis Serien - Nr. | Aus der Serien - Nr.  
 Hasta la Serie Nr. | Desde la Serie Nr.

| No. pezzo<br>No. piece<br>No. pièce<br>No. bild<br>No. pieza | No. di codice<br>Part No.<br>No. de ref.<br>Code - Nr.<br>No. de código | No. pezzo<br>No. piece<br>No. pièce<br>No. bild<br>No. pieza | No. di codice<br>Part No.<br>No. de ref.<br>Code - Nr.<br>No. de código | No. pezzo<br>No. piece<br>No. pièce<br>No. bild<br>No. pieza | No. di codice<br>Part No.<br>No. de ref.<br>Code - Nr.<br>No. de código        |             |
|--|---|--|---|--|--|-------------|
| 1  | 599.00139   |  |   |  |  |             |
| 2  | 599.00083   |  |   |  |  |             |
| 3  | 311.22085   |  |   |  |  |             |
| 4  | 599.00102   |  |   |  |  |             |
| 5  | 599.00104   |  |   |  |  |             |
| 6  | 599.00103   |  |   |  |  |             |
| 7  | 314.11084   |  |   |  |  |             |
| 8  | 312.41080   |  |   |  |  |             |
| 9  | 599.00109   |  |   |  |  |             |
|  |   |  |   |  | <b>AGGIORNAMENTO</b><br>UP-DATING<br>MODIFICATION<br>AENDERUNG<br>MODIFICACION | <b>3/00</b> |
| X7   |   |  |   |  |  |             |

# INDICE NUMERICO

NUMERICAL INDEX  
INDEX NUMERIQUE  
ZAHLENVERZEICHNIS  
INDICE NUMERICO

Mod. MACCHINA

Mod. MACHINE  
Mod. MACHINE  
Mod. MASCHINE  
Mod. MAQUINA

FERRARI - SYSTEM  
50 - 55 - 70 - 75 - 80

RS

| No. di codice<br>Part No.<br>No. de ref.<br>Code - Nr.<br>No. de codigo | Pag.<br>Pag.<br>Pag.<br>Pag. | No. pezzo<br>No. piece<br>No. pièce<br>No. bild<br>No. pieza | No. di codice<br>Part No.<br>No. de ref.<br>Code - Nr.<br>No. de codigo | Pag.<br>Pag.<br>Pag.<br>Pag. | No. pezzo<br>No. piece<br>No. pièce<br>No. bild<br>No. pieza | No. di codice<br>Part No.<br>No. de ref.<br>Code - Nr.<br>No. de codigo | Pag.<br>Pag.<br>Pag.<br>Pag. | No. pezzo<br>No. piece<br>No. pièce<br>No. bild<br>No. pieza |
|---|------------------------------|--|---|------------------------------|--|---|------------------------------|--|
| 01.0001.405   | A7                           | 32   | 311.11091   | A7/1                         | 21   | 311.12150   | E3/1                         | 8  |
| 01.0001.405   | D5/1                         | 50   | 311.11097   | D7                           | 35   | 311.12150   | E3/4                         | 19   |
| 11.0037.024   | E3/5                         | 39   | 311.11150   | EB                           | 4  | 311.12150   | E3/5                         | 35   |
| 11.0037.024   | E3/1                         | 11   | 311.11151   | A12                          | 8  | 311.12151   | A12                          | 9  |
| 138.00033   | A19                          | 8  | 311.11151   | A19                          | 45   | 311.12151   | A4                           | 52   |
| 15.0010.905   | D8                           | 12   | 311.11151   | B1                           | 8  | 311.12151   | A4/1                         | 52   |
| 15.0010.905   | D9                           | 12   | 311.11151   | B3                           | 10   | 311.12151   | A5/2                         | 11   |
| 15.0028.193   | E3/5                         | 4  | 311.11151   | B4                           | 4  | 311.12151   | A6/2                         | 11   |
| 15.0028.193   | E3/6                         | 8  | 311.11151   | D5                           | 32   | 311.12151   | A7/1                         | 52   |
| 15.0028.193   | EB                           | 11   | 311.11151   | D5/1                         | 32   | 311.12151   | A7/3                         | 11   |
| 15.0036.215   | A16                          | 1  | 311.11218   | A10                          | 39   | 311.12151   | D2                           | 17   |
| 15.0036.219   | A16                          | 2  | 311.11218   | A4                           | 32   | 311.12152   | A12                          | 5  |
| 15.0120.120   | A18                          | 1/1  | 311.11218   | A4/1                         | 32   | 311.12152   | A4                           | 28   |
| 15.0120.121   | A18                          | 1  | 311.11218   | A7                           | 37   | 311.12152   | A4/1                         | 28   |
| 15.0120.122   | A18                          | 9  | 311.11218   | A7/1                         | 32   | 311.12152   | A5                           | 5  |
| 15.0120.124   | A18                          | 8  | 311.11218   | B1                           | 35   | 311.12152   | A5/1                         | 11   |
| 19.0006.217   | A8                           | 5  | 311.11330   | A11                          | 23   | 311.12152   | A6                           | 5  |
| 19.0006.217   | A8/1                         | 4  | 311.12082   | A10                          | 41   | 311.12152   | A6/1                         | 11   |
| 19.0016.203   | A8                           | 36   | 311.12082   | A11                          | 9  | 311.12152   | A7                           | 33   |
| 19.0018.202   | D3                           | 8  | 311.12082   | A12                          | 49   | 311.12152   | A7/1                         | 28   |
| 19.0018.202   | D4                           | 17   | 311.12082   | A4                           | 18   | 311.12152   | A7/2                         | 5  |
| 19.0018.909   | D3                           | 22   | 311.12082   | A4/1                         | 18   | 311.12152   | B5                           | 8  |
| 19.0019.901   | D3                           | 3  | 311.12082   | A5                           | 31   | 311.12152   | E12                          | 10   |
| 19.0032.529   | A15                          | 1/1  | 311.12082   | A6                           | 31   | 311.12160   | EB                           | 20   |
| 19.0034.902   | D6                           | 17   | 311.12082   | A7                           | 22   | 311.12174   | A4                           | 54   |
| 19.0035.152   | A12                          | 33   | 311.12082   | A7/1                         | 18   | 311.12174   | A4/1                         | 54   |
| 25.6112.009   | A5                           | 21   | 311.12082   | B3                           | 9  | 311.12174   | A7/1                         | 54   |
| 25.6112.009   | A6                           | 21   | 311.12089   | A12                          | 53   | 311.12208   | A5/2                         | 23   |
| 25.6112.009   | A7/2                         | 21   | 311.12090   | A12                          | 26   | 311.12208   | A6/2                         | 23   |
| 25.6808.000   | A12                          | 7  | 311.12090   | A12                          | 39   | 311.12208   | A7/3                         | 23   |
| 25.6809.000   | A19                          | 51   | 311.12090   | A9                           | 17   | 311.12208   | D3                           | 20   |
| 25.6910.000   | A19                          | 33   | 311.12093   | X1                           | 31   | 311.12208   | D5/1                         | 44   |
| 300.00205   | E3/1                         | 42   | 311.12093   | X2                           | 36   | 311.12210   | A4/1                         | 21   |
| 300.00205   | E3/5                         | 57   | 311.12093   | X3                           | 14A  | 311.12210   | A5                           | 6  |
| 300.00514   | A11                          | 31   | 311.12097   | A12                          | 52   | 311.12210   | A5/1                         | 12   |
| 300.00614   | A13                          | 15   | 311.12145   | A4                           | 2  | 311.12210   | A5/2                         | 12   |
| 300.40005   | B5                           | 42   | 311.12145   | A4/1                         | 2  | 311.12210   | A6                           | 6  |
| 311.00104   | B5                           | 20   | 311.12145   | A7                           | 2  | 311.12210   | A6/1                         | 12   |
| 311.00370   | A8                           | 30   | 311.12145   | A7/1                         | 2  | 311.12210   | A6/2                         | 12   |
| 311.00370   | A8/1                         | 23   | 311.12146   | A12                          | 2  | 311.12210   | A7/2                         | 6  |
| 311.11089   | D4                           | 2  | 311.12146   | B5                           | 9  | 311.12210   | A7/3                         | 12   |
| 311.11090   | A5                           | 29   | 311.12147   | D6                           | 22   | 311.12210   | D5                           | 36   |
| 311.11090   | A5/1                         | 19   | 311.12149   | A7/2                         | 31   | 311.12210   | D5/1                         | 36   |
| 311.11090   | A5/2                         | 19   | 311.12149   | B4                           | 36   | 311.12210   | E2                           | 15   |
| 311.11090   | A6                           | 29   | 311.12150   | A17                          | 3  | 311.12211   | A12                          | 14   |
| 311.11090   | A6/1                         | 19   | 311.12150   | A5                           | 1  | 311.12211   | A4                           | 13   |
| 311.11090   | A6/2                         | 19   | 311.12150   | A6                           | 1  | 311.12211   | A4/1                         | 13   |
| 311.11090   | A7/2                         | 17   | 311.12150   | A9/1                         | 5  | 311.12211   | A7                           | 13   |
| 311.11090   | A7/3                         | 19   | 311.12150   | B5                           | 13   | 311.12211   | A7/1                         | 13   |
| 311.11090   | B5                           | 1  | 311.12150   | C9                           | 14   | 311.12211   | B1                           | 27   |
| 311.11091   | A4                           | 21   | 311.12150   | E1/1                         | 7  | 311.12211   | D5/1                         | 40   |
| 311.11091   | A7                           | 25   | 311.12150   | E3                           | 6  | 311.12211   | E1                           | 26   |

AGGIORNAMENTO  
UP-DATING  
MODIFICATION  
AENDERUNG  
MODIFICACION

3/00

**F1/18**

# INDICE NUMERICO

NUMERICAL INDEX  
INDEX NUMERIQUE  
ZAHLENVERZEICHNIS  
INDICE NUMERICO

Mod. MACCHINA

Mod. MACHINE

Mod. MACHINE

Mod. MASCHINE

Mod. MAQUINA

FERRARI - SYSTEM

50 - 55 - 70 - 75 - 80

RS

| No. di codice<br>Part No.<br>No. de ref.<br>Code - Nr.<br>No. de codigo | Pag.<br>Pag.<br>Pag.<br>Pag.<br>Pag. | No. pezzo<br>No. piece<br>No. pièce<br>No. bild<br>No. pieza | No. di codice<br>Part No.<br>No. de ref.<br>Code - Nr.<br>No. de codigo | Pag.<br>Pag.<br>Pag.<br>Pag.<br>Pag. | No. pezzo<br>No. piece<br>No. pièce<br>No. bild<br>No. pieza | No. di codice<br>Part No.<br>No. de ref.<br>Code - Nr.<br>No. de codigo | Pag.<br>Pag.<br>Pag.<br>Pag.<br>Pag. | No. pezzo<br>No. piece<br>No. pièce<br>No. bild<br>No. pieza |
|---|--------------------------------------|--|---|--------------------------------------|--|---|--------------------------------------|--|
| 311.12211   | E1/1                                 | 32   | 311.52065   | D5                                   | 11   | 312.41140   | A11                                  | 17   |
| 311.12211   | E4                                   | 15   | 311.52065   | D5/1                                 | 11   | 312.41142   | A9                                   | 13   |
| 311.12212   | B1                                   | 28   | 311.52065   | EB                                   | 12   | 312.41160   | E1                                   | 19   |
| 311.12215   | A17/3                                | 29   | 311.52068   | D7                                   | 7  | 312.41160   | E1/1                                 | 24   |
| 311.12219   | A10                                  | 16   | 311.52081   | E3/1                                 | 12   | 312.41160   | X3                                   | 16   |
| 311.12219   | A12                                  | 44   | 311.52083   | EB                                   | 23   | 312.41181   | E1                                   | 16   |
| 311.12219   | A17                                  | 9  | 311.52084   | D5/1                                 | 7  | 313.12084   | A20                                  | 6  |
| 311.12219   | A17/1                                | 11   | 311.52084   | D5                                   | 7  | 313.12139   | C13                                  | 19   |
| 311.12219   | A17/2                                | 2  | 311.52085   | C9                                   | 1  | 313.12139   | C13/1                                | 19   |
| 311.12219   | A17/3                                | 2  | 311.52085   | EB                                   | 17   | 313.13300   | C7                                   | 15   |
| 311.12219   | A4                                   | 22   | 311.52100   | A17/2                                | 6  | 313.13300   | C7-1                                 | 15   |
| 311.12219   | A4/1                                 | 22   | 311.52100   | A17/3                                | 6  | 313.13320   | C7                                   | 3  |
| 311.12219   | A7                                   | 26   | 311.52102   | A17/2                                | 18   | 313.13320   | C7-1                                 | 3  |
| 311.12219   | A7/1                                 | 22   | 311.52102   | A17/3                                | 18   | 314.10029   | E1                                   | 22   |
| 311.12219   | B4                                   | 29   | 311.52122   | E5                                   | 11   | 314.10029   | E1/1                                 | 26   |
| 311.12219   | D5                                   | 40   | 312.00501   | A10                                  | 24   | 314.11050   | A11                                  | 35   |
| 311.12219   | E2                                   | 24   | 312.11060   | A12                                  | 55   | 314.11064   | A11                                  | 10   |
| 311.12264   | A11                                  | 37   | 312.11060   | A4                                   | 57   | 314.11064   | A12                                  | 40   |
| 311.12265   | A11                                  | 26   | 312.11060   | A4/1                                 | 57   | 314.11064   | X1                                   | 38   |
| 311.12265   | E9                                   | 19   | 312.11060   | A7/1                                 | 57   | 314.11064   | X5                                   | 22   |
| 311.12270   | E3/5                                 | 27   | 312.11060   | X4                                   | 22   | 314.11064   | X6                                   | 11   |
| 311.12272   | A11                                  | 15   | 312.11060   | X5                                   | 10   | 314.11066   | A12                                  | 56   |
| 311.12272   | A19                                  | 12   | 312.11060   | X6                                   | 16   | 314.11066   | A5                                   | 16   |
| 311.12328   | A4                                   | 23   | 312.11080   | D6                                   | 13   | 314.11066   | A5/1                                 | 20   |
| 311.12328   | A4/1                                 | 23   | 312.11080   | D6                                   | 20   | 314.11066   | A5/2                                 | 20   |
| 311.12328   | A7                                   | 27   | 312.11080   | E3                                   | 7  | 314.11066   | A6/1                                 | 20   |
| 311.12328   | A7/1                                 | 23   | 312.11080   | E3/1                                 | 5  | 314.11066   | A6/2                                 | 20   |
| 311.12442   | E1                                   | 27   | 312.11100   | E3                                   | 22   | 314.11066   | A7/2                                 | 16   |
| 311.12900   | A17/1                                | 3  | 312.11100   | E3/1                                 | 17   | 314.11066   | A7/3                                 | 20   |
| 311.13210   | A4                                   | 31   | 312.11100   | E3/2                                 | 4  | 314.11066   | A6                                   | 16   |
| 311.13210   | A4/1                                 | 31   | 312.11100   | EB                                   | 13   | 314.11084   | A11                                  | 8  |
| 311.13210   | A7                                   | 36   | 312.12060   | B6                                   | 31   | 314.11084   | A12                                  | 43   |
| 311.13210   | A7/1                                 | 31   | 312.12060   | B6/1                                 | 31   | 314.11084   | A13                                  | 20   |
| 311.21801   | X2                                   | 39   | 312.12060   | B6/2                                 | 31   | 314.11084   | A14                                  | 4  |
| 311.22084   | X5                                   | 13   | 312.21100   | A4                                   | 5  | 314.11084   | A17                                  | 5  |
| 311.22085   | A20                                  | 20   | 312.21100   | A4/1                                 | 5  | 314.11084   | A17/1                                | 6  |
| 311.22085   | X6                                   | 23   | 312.21100   | A7                                   | 5  | 314.11084   | A17/2                                | 29   |
| 311.22085   | X7                                   | 3  | 312.21100   | A7/1                                 | 5  | 314.11084   | A4                                   | 16   |
| 311.22805   | X4                                   | 21   | 312.31080   | A8                                   | 9  | 314.11084   | A4/1                                 | 16   |
| 311.24084   | EB                                   | 18   | 312.31080   | A8/1                                 | 14   | 314.11084   | A7                                   | 19   |
| 311.32566   | A17/1                                | 8  | 312.31080   | E7                                   | 39   | 314.11084   | A7/1                                 | 16   |
| 311.32566   | A17/2                                | 23   | 312.41060   | X1                                   | 39   | 314.11084   | E3/4                                 | 5  |
| 311.32566   | A17/3                                | 24   | 312.41060   | X2                                   | 35   | 314.11084   | X4                                   | 14   |
| 311.33600   | A4                                   | 7  | 312.41060   | X3                                   | 15   | 314.11084   | X5                                   | 8  |
| 311.33600   | A4/1                                 | 7  | 312.41060   | X5                                   | 23   | 314.11084   | X6                                   | 24   |
| 311.33600   | A7                                   | 7  | 312.41080   | X2                                   | 38   | 314.11084   | X7                                   | 7  |
| 311.33600   | A7/1                                 | 7  | 312.41080   | X5                                   | 12   | 314.11090   | A5                                   | 2  |
| 311.33600   | EB                                   | 11   | 312.41080   | X7                                   | 8  | 314.11090   | A6                                   | 2  |
| 311.52054   | D3                                   | 5  | 312.41081   | X5                                   | 17   | 314.11105   | A12                                  | 29   |
| 311.52057   | D5                                   | 4  | 312.41100   | X4                                   | 15   | 314.11105   | A8                                   | 21   |
| 311.52057   | D5/1                                 | 4  | 312.41101   | A8                                   | 6  | 314.11105   | A8/1                                 | 25   |
| 311.52057   | D5                                   | 9  | 312.41101   | A8/1                                 | 5  | 314.11105   | D1                                   | 25   |

AGGIORNAMENTO  
UP-DATING  
MODIFICATION  
AENDERUNG  
MODIFICACION

3/00

**F2/18**

# INDICE NUMERICO

NUMERICAL INDEX  
INDEX NUMERIQUE  
ZAHLENVERZEICHNIS  
INDICE NUMERICO

Mod. MACCHINA

Mod. MACHINE

Mod. MACHINE

Mod. MASCHINE

Mod. MAQUINA

FERRARI - SYSTEM

50 - 55 - 70 - 75 - 80

RS

| No. di codice<br>Part No.<br>No. de ref.<br>Code - Nr.<br>No. de codigo | Pag.<br>Pag.<br>Pag.<br>Pag. | No. pezzo<br>No. piece<br>No. pièce<br>No. bild<br>No. pieza | No. di codice<br>Part No.<br>No. de ref.<br>Code - Nr.<br>No. de codigo | Pag.<br>Pag.<br>Pag.<br>Pag. | No. pezzo<br>No. piece<br>No. pièce<br>No. bild<br>No. pieza | No. di codice<br>Part No.<br>No. de ref.<br>Code - Nr.<br>No. de codigo | Pag.<br>Pag.<br>Pag.<br>Pag. | No. pezzo<br>No. piece<br>No. pièce<br>No. bild<br>No. pieza |
|---|------------------------------|--|---|------------------------------|--|---|------------------------------|--|
| 314.11105   | D5/1                         | 49   | 351.21040   | C6                           | 11   | 511.73804   | C7-1                         | 2  |
| 314.11105   | E7                           | 20   | 351.21040   | E9                           | 18   | 512.70056   | A17/2                        | 17   |
| 314.11105   | X3                           | 14B  | 352.11060   | A11                          | 5  | 512.70056   | A17/3                        | 17   |
| 314.11105   | X4                           | 18   | 352.11060   | A20                          | 22   | 512.70090   | B1                           | 3  |
| 314.11130   | C7                           | 10   | 371.11254   | B5                           | 30   | 512.70091   | C12                          | 15   |
| 314.11130   | C7-1                         | 10   | 371.11354   | C11                          | 7  | 512.70096   | B1                           | 6  |
| 314.11130   | D1                           | 8  | 381.04412   | B6                           | 17   | 512.70103   | B1                           | 14   |
| 314.11150   | A4                           | 59   | 381.04412   | B6/1                         | 17   | 512.70149   | A17/2                        | 4  |
| 314.11150   | A4/1                         | 59   | 381.04412   | B6/2                         | 17   | 512.70149   | A17/3                        | 4  |
| 314.11150   | A7/1                         | 59   | 381.11078   | E4                           | 11   | 512.70174   | C9                           | 7  |
| 314.11170   | D1                           | 12   | 381.11078   | E5                           | 12   | 512.70175   | C3                           | 19   |
| 314.21083   | A4                           | 53   | 381.11078   | EB                           | 26   | 512.70180   | C10                          | 3  |
| 314.21083   | A4/1                         | 53   | 381.11191   | C10                          | 5  | 512.70203   | B3                           | 2  |
| 314.21083   | A7/1                         | 53   | 381.12024   | EB                           | 28   | 512.70749   | C10                          | 3/1  |
| 314.21083   | B1                           | 33   | 381.12200   | C9                           | 12   | 512.70771   | C3                           | 20   |
| 314.24084   | A4                           | 29   | 381.12200   | D5/1                         | 9  | 513.71035   | B2                           | 16   |
| 314.24084   | A4/1                         | 29   | 381.12340   | EB                           | 27   | 513.71035   | C8                           | 8  |
| 314.24084   | A7                           | 34   | 381.12507   | C13                          | 18   | 518.70382   | E9                           | 10/1   |
| 314.24084   | A7/1                         | 29   | 381.12507   | C13/1                        | 18   | 522.72111   | C1                           | 12   |
| 314.24084   | B5                           | 35   | 381.12982   | B4                           | 32   | 522.72112   | C1                           | 19   |
| 314.24084   | D2                           | 16   | 41F00000  | A4                           | 25/1   | 522.73364   | C5                           | 11   |
| 314.24084   | EB                           | 2  | 41F10000  | A7/1                         | 25/1   | 523.70057   | B1                           | 18   |
| 314.24105   | EB                           | 19   | 41H00000  | A7/1                         | 25/2   | 523.70058   | B1                           | 1  |
| 315.10053   | A13                          | 18   | 41H10000  | A7                           | 29/2   | 523.70072   | C12                          | 11   |
| 342.11029   | A17/3                        | 13   | 41H20000  | A4/1                         | 25   | 523.70075   | C12                          | 5  |
| 342.11054   | C10                          | 10   | 41L00000  | A4                           | 25/2   | 523.70083   | B1                           | 23   |
| 342.11054   | C9                           | 15   | 509.70418   | D2                           | 10   | 523.70152   | C9                           | 11   |
| 342.13035   | A9                           | 11   | 511.70019   | B5                           | 16   | 523.70167   | C1                           | 13   |
| 342.13054   | A8                           | 13   | 511.70020   | C7                           | 1  | 523.70167   | C3                           | 14   |
| 342.13054   | A8/1                         | 8  | 511.70020   | C7-1                         | 1  | 523.70170   | C1                           | 2  |
| 343.21066   | D1                           | 21   | 511.70093   | A17/2                        | 7  | 523.70170   | C3                           | 2  |
| 343.21066   | D2                           | 13   | 511.70093   | A17/3                        | 7  | 523.70400   | D1                           | 18   |
| 351.11052   | C2                           | 9  | 511.70102   | B5                           | 27   | 523.71173   | B1                           | 1/1  |
| 351.11062   | B5                           | 29   | 511.70261   | A7                           | 12   | 523.72221   | C5                           | 2  |
| 351.11080   | B6                           | 15   | 511.70261   | A7/1                         | 12   | 523.72343   | C9                           | 2  |
| 351.11080   | B6/1                         | 15   | 511.70540   | E10                          | 3  | 523.72373   | D1                           | 18/1   |
| 351.11080   | B6/2                         | 15   | 511.70754   | B5                           | 27/1   | 523.73177   | D1                           | 29   |
| 351.11080   | C4                           | 8  | 511.71017   | C7                           | 2/1  | 524.70061   | C8                           | 4  |
| 351.21014   | A8                           | 27   | 511.71018   | C7                           | 2  | 524.70062   | C8                           | 12   |
| 351.21014   | E7                           | 26   | 511.71142   | B5                           | 23   | 524.70063   | B2                           | 20   |
| 351.21015   | E7                           | 38   | 511.71142   | E12                          | 20   | 524.70064   | B2                           | 18   |
| 351.21016   | E7                           | 7  | 511.71388   | A4                           | 12   | 524.70067   | B2                           | 17   |
| 351.21016   | EB                           | 10   | 511.71388   | A4/1                         | 12   | 524.70067   | C8                           | 10   |
| 351.21020   | EB                           | 6  | 511.71874   | A11                          | 27   | 524.70086   | B2                           | 10   |
| 351.21030   | B4                           | 11   | 511.71984   | B5                           | 27/2   | 524.70087   | C12                          | 19   |
| 351.21030   | C11                          | 8  | 511.72005   | C12                          | 3  | 524.70105   | C8                           | 17/1   |
| 351.21035   | B6                           | 1  | 511.72090   | E12                          | 9  | 524.70106   | C8                           | 17   |
| 351.21035   | B6/1                         | 1  | 511.72181   | B4                           | 7  | 524.70113   | C2                           | 5  |
| 351.21035   | B6/2                         | 1  | 511.72226   | E2                           | 9  | 524.70114   | C2                           | 2  |
| 351.21035   | C6                           | 1  | 511.72560   | B1                           | 7  | 524.70117   | C11                          | 13   |
| 351.21040   | C11                          | 4  | 511.73239   | B5                           | 27/3   | 524.70117   | C13                          | 26   |
| 351.21040   | C4                           | 10   | 511.73803   | C7-1                         | 2/1  | 524.70117   | C13/1                        | 26   |

AGGIORNAMENTO  
UP-DATING  
MODIFICATION  
AENDERUNG  
MODIFICACION

3/00

# F3/18

# INDICE NUMERICO

NUMERICAL INDEX  
INDEX NUMERIQUE  
ZAHLENVERZEICHNIS  
INDICE NUMERICO

Mod. MACCHINA

Mod. MACHINE

Mod. MACHINE

Mod. MASCHINE

Mod. MAQUINA

FERRARI - SYSTEM

50 - 55 - 70 - 75 - 80

RS

| No. di codice<br>Part No.<br>No. de ref.<br>Code - Nr.<br>No. de codigo | Pag.<br>Pag.<br>Pag.<br>Pag.<br>Pag. | No. pezzo<br>No. piece<br>No. pièce<br>No. bild<br>No. pieza | No. di codice<br>Part No.<br>No. de ref.<br>Code - Nr.<br>No. de codigo | Pag.<br>Pag.<br>Pag.<br>Pag.<br>Pag. | No. pezzo<br>No. piece<br>No. pièce<br>No. bild<br>No. pieza | No. di codice<br>Part No.<br>No. de ref.<br>Code - Nr.<br>No. de codigo | Pag.<br>Pag.<br>Pag.<br>Pag.<br>Pag. | No. pezzo<br>No. piece<br>No. pièce<br>No. bild<br>No. pieza |
|---|--------------------------------------|--|---|--------------------------------------|--|---|--------------------------------------|--|
| 524.70117   | C4                                   | 13   | 532.73025   | B6/2                                 | 6  | 561.70213   | B2                                   | 3  |
| 524.70118   | C11                                  | 12   | 550.72935   | A12                                  | 51   | 561.70214   | B2                                   | 13   |
| 524.70118   | C13                                  | 25   | 551.70047   | C7                                   | 11   | 561.70221   | B1                                   | 22/1   |
| 524.70118   | C13/1                                | 25   | 551.70047   | C7-1                                 | 11   | 561.70222   | B1                                   | 22/2   |
| 524.70118   | C4                                   | 12   | 551.70053   | C1                                   | 4  | 561.70223   | B1                                   | 22/3   |
| 524.70120   | C4                                   | 7  | 551.70053   | C3                                   | 4  | 561.70226   | B1                                   | 10   |
| 524.70129   | C4                                   | 5  | 551.70053   | C5                                   | 4  | 561.70248   | A7/2                                 | 15   |
| 524.70141   | C4                                   | 16   | 551.70191   | A5                                   | 12   | 561.70257   | A4                                   | 15   |
| 524.70145   | C2                                   | 12   | 551.70191   | A5/1                                 | 14   | 561.70257   | A4/1                                 | 15   |
| 524.70147   | C6                                   | 9  | 551.70191   | A5/2                                 | 14   | 561.70257   | A7                                   | 15   |
| 524.70148   | C6                                   | 6  | 551.70191   | A6                                   | 12   | 561.70257   | A7/1                                 | 15   |
| 524.70182   | C11                                  | 15   | 551.70191   | A6/1                                 | 14   | 561.70263   | A7                                   | 24   |
| 524.70184   | C11                                  | 6  | 551.70191   | A6/2                                 | 14   | 561.70274   | A10                                  | 23   |
| 524.70218   | C2                                   | 10   | 551.70191   | A7/3                                 | 14   | 561.70275   | A10                                  | 34   |
| 524.70270   | B6                                   | 21   | 551.70192   | A5                                   | 18   | 561.70276   | A10                                  | 20   |
| 524.70270   | B6/1                                 | 21   | 551.70192   | A6                                   | 18   | 561.70283   | E2                                   | 22   |
| 524.70270   | B6/2                                 | 21   | 551.70193   | A7/2                                 | 12   | 561.70285   | E2                                   | 20   |
| 524.70271   | B6/1                                 | 10   | 551.70194   | A7/2                                 | 18   | 561.70286   | E2                                   | 21   |
| 524.70271   | B6/2                                 | 10   | 551.70196   | A10                                  | 4  | 561.70350   | D5                                   | 18   |
| 524.70271   | B6                                   | 10   | 551.70338   | A5                                   | 22   | 561.70350   | D5/1                                 | 18   |
| 524.70297   | C11                                  | 2  | 551.70338   | A6                                   | 22   | 561.70351   | D5                                   | 21   |
| 524.70297   | C13                                  | 2  | 551.70338   | A7/2                                 | 22   | 561.70351   | D5/1                                 | 21   |
| 524.70297   | C13/1                                | 2  | 551.71245   | A10                                  | 1  | 561.70354   | A8                                   | 35   |
| 524.70298   | C11                                  | 3  | 551.71782   | A10                                  | 2  | 561.70355   | A8                                   | 24   |
| 524.70298   | C13                                  | 3  | 551.72109   | A5/1                                 | 21   | 561.70360   | B4                                   | 23   |
| 524.70298   | C13/1                                | 3  | 551.72109   | A5/2                                 | 21   | 561.70364   | D2                                   | 21   |
| 524.70719   | C13                                  | 8  | 551.72109   | A6/1                                 | 21   | 561.70367   | D1                                   | 6  |
| 524.70719   | C13/1                                | 8  | 551.72109   | A6/2                                 | 21   | 561.70372   | A8                                   | 4  |
| 524.70747   | C13                                  | 5  | 551.72109   | A7/3                                 | 21   | 561.70372   | A8/1                                 | 3  |
| 524.70747   | C13/1                                | 5  | 551.72355   | A10                                  | 5  | 561.70374   | A12                                  | 21   |
| 524.70748   | C13                                  | 27   | 552.70377   | D4                                   | 16   | 561.70375   | A12                                  | 10   |
| 524.70748   | C13/1                                | 27   | 552.71643   | A13                                  | 21   | 561.70385   | E9                                   | 8  |
| 524.70750   | C13                                  | 16   | 552.71644   | A13                                  | 22/1   | 561.70391   | A17/2                                | 20   |
| 524.70750   | C13/1                                | 16   | 552.71730   | D3                                   | 2  | 561.70391   | A17/3                                | 20   |
| 524.70755   | C13                                  | 28   | 552.71852   | A13                                  | 22   | 561.70392   | E1                                   | 12   |
| 524.70755   | C13/1                                | 28   | 552.72171   | A10                                  | 8  | 561.70392   | E1/1                                 | 17   |
| 524.70762   | C4                                   | 6  | 552.72576   | A13                                  | 21/1   | 561.70397   | B5                                   | 11   |
| 524.70763   | C4                                   | 15   | 560.71681   | A11                                  | 1  | 561.70413   | D7                                   | 5  |
| 524.70828   | C2                                   | 22   | 560.71681   | A20                                  | 23   | 561.70414   | D7                                   | 14   |
| 524.70829   | C2                                   | 18   | 560.71684   | A11                                  | 4  | 561.70415   | D7                                   | 6  |
| 524.70989   | C13                                  | 24   | 560.73153   | E11/1                                | 5  | 561.70419   | A9                                   | 10   |
| 524.70989   | C13/1                                | 24   | 560.73155   | E11/1                                | 1  | 561.70446   | C9                                   | 19   |
| 524.71202   | C2                                   | 6  | 561.70006   | B4                                   | 22   | 561.70447   | C9                                   | 20   |
| 524.71203   | C2                                   | 7  | 561.70007   | B4                                   | 6  | 561.70461   | A12                                  | 38   |
| 524.71207   | C2                                   | 15   | 561.70016   | B5                                   | 6  | 561.70479   | A9                                   | 2  |
| 524.71208   | C2                                   | 16   | 561.70017   | B5                                   | 12   | 561.70479   | A9/1                                 | 2  |
| 524.71800   | C11                                  | 10   | 561.70029   | D7                                   | 27   | 561.70491   | A9                                   | 4  |
| 532.70269   | B6                                   | 33   | 561.70043   | C7                                   | 9  | 561.70491   | A9/1                                 | 10   |
| 532.70269   | B6/2                                 | 34   | 561.70043   | C7-1                                 | 9  | 561.70492   | E3/4                                 | 4  |
| 532.70269   | B6/1                                 | 34   | 561.70074   | C12                                  | 7  | 561.70537   | D5                                   | 27   |
| 532.73025   | B6                                   | 6  | 561.70082   | B1                                   | 22   | 561.70579   | B4                                   | 28   |
| 532.73025   | B6/1                                 | 6  | 561.70199   | B5                                   | 18   | 561.70600   | E3/1                                 | 7  |

AGGIORNAMENTO  
UP-DATING  
MODIFICATION  
AENDERUNG  
MODIFICACION

3/00

**F4/18**

# INDICE NUMERICO

NUMERICAL INDEX  
INDEX NUMERIQUE  
ZAHLENVERZEICHNIS  
INDICE NUMERICO

Mod. MACCHINA

Mod. MACHINE

Mod. MACHINE

Mod. MASCHINE

Mod. MAQUINA

FERRARI - SYSTEM

50 - 55 - 70 - 75 - 80

RS

| No. di codice<br>Part No.<br>No. de ref.<br>Code - Nr.<br>No. de codigo | Pag.<br>Pag.<br>Pag.<br>Pag. | No. pezzo<br>No. piece<br>No. pièce<br>No. bild<br>No. pieza | No. di codice<br>Part No.<br>No. de ref.<br>Code - Nr.<br>No. de codigo | Pag.<br>Pag.<br>Pag.<br>Pag. | No. pezzo<br>No. piece<br>No. pièce<br>No. bild<br>No. pieza | No. di codice<br>Part No.<br>No. de ref.<br>Code - Nr.<br>No. de codigo | Pag.<br>Pag.<br>Pag.<br>Pag. | No. pezzo<br>No. piece<br>No. pièce<br>No. bild<br>No. pieza |
|---|------------------------------|--|---|------------------------------|--|---|------------------------------|--|
| 561.70600   | E3/5                         | 31   | 561.71236   | D4                           | 3  | 561.73127   | D6                           | 18   |
| 561.70601   | E3/1                         | 13   | 561.71237   | A17/2                        | 13   | 561.73353   | B1                           | 22/4   |
| 561.70601   | E3/5                         | 40   | 561.71249   | A4/1                         | 66   | 561.73354   | A4                           | 20   |
| 561.70704   | E11                          | 6  | 561.71250   | A4                           | 38   | 561.73354   | A7/1                         | 20   |
| 561.70705   | E11                          | 9  | 561.71250   | A4/1                         | 38   | 561.73355   | D7                           | 19   |
| 561.70713   | D7                           | 11   | 561.71250   | A7                           | 43   | 563.73194   | A8/1                         | 19   |
| 561.70715   | D7                           | 16   | 561.71250   | A7/1                         | 38   | 563.70018   | B5                           | 10   |
| 561.70760   | C4                           | 19   | 561.71340   | A4/1                         | 20   | 563.70033   | D7                           | 31   |
| 561.70760   | C8                           | 1  | 561.71378   | A10                          | 12   | 563.70037   | B6                           | 25   |
| 561.70761   | C8                           | 19   | 561.71382   | E3/1                         | 35   | 563.70037   | B6/1                         | 25   |
| 561.70772   | E3/5                         | 43   | 561.71636   | D5                           | 5  | 563.70037   | B6/2                         | 25   |
| 561.70779   | E3/1                         | 34   | 561.71704   | A11                          | 12   | 563.70038   | C7                           | 12   |
| 561.70779   | E3/5                         | 32   | 561.71877   | A9/1                         | 3  | 563.70038   | C7-1                         | 12   |
| 561.70791   | A14                          | 3  | 561.71883   | A9/1                         | 4  | 563.70073   | C7                           | 16   |
| 561.70795   | D1                           | 9  | 561.71936   | D1                           | 32   | 563.70076   | C12                          | 18   |
| 561.70796   | D1                           | 28   | 561.72048   | A11                          | 21   | 563.70079   | C12                          | 6  |
| 561.70822   | A19                          | 16   | 561.72064   | E12                          | 15   | 563.70081   | C12                          | 21   |
| 561.70823   | A19                          | 16/1   | 561.72065   | B5                           | 14   | 563.70085   | B2                           | 14   |
| 561.70825   | A19                          | 20/1   | 561.72065   | E12                          | 14   | 563.70089   | B2                           | 25   |
| 561.70826   | A19                          | 20   | 561.72072   | E12                          | 18   | 563.70089   | C8                           | 18   |
| 561.70843   | A19                          | 46/1   | 561.72216   | A17                          | 8  | 563.70127   | B2                           | 25/1   |
| 561.70844   | A19                          | 46   | 561.72216   | A17/1                        | 10   | 563.70127   | C8                           | 18/1   |
| 561.70854   | A20                          | 18   | 561.72222   | E3                           | 20   | 563.70128   | B2                           | 25/2   |
| 561.70876   | A19                          | 46/1   | 561.72222   | E3/1                         | 15   | 563.70128   | C8                           | 18/2   |
| 561.70877   | A19                          | 46   | 561.72263   | A5/1                         | 9  | 563.70151   | C10                          | 6  |
| 561.70895   | E3/5                         | 15   | 561.72263   | A5/2                         | 9  | 563.70154   | C3                           | 17   |
| 561.70964   | E3/1                         | 37   | 561.72263   | A6                           | 3  | 563.70155   | C2                           | 20   |
| 561.70964   | E3/6                         | 2/2  | 561.72263   | A6/1                         | 9  | 563.70155   | C2                           | 26/2   |
| 561.70965   | E3                           | 23   | 561.72263   | A6/2                         | 9  | 563.70155   | C8                           | 20   |
| 561.70965   | E3/1                         | 36   | 561.72263   | A7/3                         | 9  | 563.70156   | C2                           | 26/3   |
| 561.70965   | E3/2                         | 2/2  | 561.72290   | A17/1                        | 2  | 563.70156   | C8                           | 20/1   |
| 561.70965   | E3/4                         | 28   | 561.72291   | A17/1                        | 1  | 563.70157   | C2                           | 26/4   |
| 561.71067   | B4                           | 34   | 561.72298   | E3                           | 4  | 563.70157   | C8                           | 20/2   |
| 561.71075   | A19                          | 39   | 561.72364   | A10                          | 31   | 563.70158   | C2                           | 26/5   |
| 561.71106   | A20                          | 24   | 561.72381   | A10                          | 43   | 563.70159   | C2                           | 26/6   |
| 561.71110   | B6                           | 28   | 561.72412   | A10                          | 30   | 563.70159   | C8                           | 20/3   |
| 561.71110   | B6/1                         | 28   | 561.72537   | B3                           | 13   | 563.70160   | C8                           | 20/4   |
| 561.71110   | B6/2                         | 28   | 561.72538   | B3                           | 7  | 563.70161   | C8                           | 20/5   |
| 561.71119   | A19                          | 30   | 561.72547   | D5/1                         | 38   | 563.70165   | C5                           | 13   |
| 561.71120   | A19                          | 35   | 561.72570   | B4                           | 38   | 563.70172   | C1                           | 9  |
| 561.71122   | A5                           | 3  | 561.72579   | E9                           | 9  | 563.70172   | C3                           | 9  |
| 561.71124   | A5                           | 26   | 561.72760   | A4                           | 51   | 563.70172   | C5                           | 9  |
| 561.71124   | A6                           | 26   | 561.72760   | A4/1                         | 51   | 563.70177   | C1                           | 14   |
| 561.71164   | A4                           | 34   | 561.72760   | A7/1                         | 51   | 563.70178   | C10                          | 9  |
| 561.71164   | A4/1                         | 34   | 561.72807   | D5                           | 34   | 563.70186   | C1                           | 7  |
| 561.71164   | A7                           | 39   | 561.72807   | D5/1                         | 34   | 563.70186   | C3                           | 7  |
| 561.71164   | A7/1                         | 34   | 561.72927   | A5/2                         | 25   | 563.70186   | C5                           | 6  |
| 561.71172   | B1                           | 31   | 561.72927   | A6/2                         | 25   | 563.70187   | C9                           | 4  |
| 561.71227   | A6                           | 34   | 561.72927   | A7/3                         | 25   | 563.70204   | C9                           | 8  |
| 561.71233   | D3                           | 7  | 561.72939   | A12                          | 54   | 563.70209   | B2                           | 26   |
| 561.71234   | A7/2                         | 1  | 561.72950   | A10                          | 45   | 563.70210   | B2                           | 26/1   |
| 561.71235   | A7/2                         | 3  | 561.73113   | D6                           | 3  | 563.70211   | B2                           | 26/2   |

AGGIORNAMENTO  
UP-DATING  
MODIFICATION  
AENDERUNG  
MODIFICACION

3/00

**F5/18**

# INDICE NUMERICO

NUMERICAL INDEX  
INDEX NUMERIQUE  
ZAHLENVERZEICHNIS  
INDICE NUMERICO

Mod. MACCHINA

Mod. MACHINE

Mod. MACHINE

Mod. MASCHINE

Mod. MAQUINA

FERRARI - SYSTEM

50 - 55 - 70 - 75 - 80

RS

| No. di codice<br>Part No.<br>No. de ref.<br>Code - Nr.<br>No. de codigo | Pag.<br>Pag.<br>Pag.<br>Pag. | No. pezzo<br>No. piece<br>No. pièce<br>No. bild<br>No. pieza | No. di codice<br>Part No.<br>No. de ref.<br>Code - Nr.<br>No. de codigo | Pag.<br>Pag.<br>Pag.<br>Pag. | No. pezzo<br>No. piece<br>No. pièce<br>No. bild<br>No. pieza | No. di codice<br>Part No.<br>No. de ref.<br>Code - Nr.<br>No. de codigo | Pag.<br>Pag.<br>Pag.<br>Pag. | No. pezzo<br>No. piece<br>No. pièce<br>No. bild<br>No. pieza |
|---|------------------------------|--|---|------------------------------|--|---|------------------------------|--|
| 563.70212   | B2                           | 26/3   | 564.70030   | B5                           | 40   | 573.70465   | A7                           | 11   |
| 563.70217   | B1                           | 20   | 564.70030   | D7                           | 22   | 573.70465   | A7/1                         | 11   |
| 563.70228   | B1                           | 19   | 564.70080   | C12                          | 14   | 573.70469   | A12                          | 17/1   |
| 563.70267   | B6                           | 18   | 564.70084   | B2                           | 29   | 573.70470   | A12                          | 4  |
| 563.70267   | B6/1                         | 18   | 564.70110   | C11                          | 16   | 573.70470   | A19                          | 22/1   |
| 563.70267   | B6/2                         | 18   | 564.70110   | C6                           | 4  | 573.70471   | A12                          | 20   |
| 563.70282   | E2                           | 3  | 564.70111   | C4                           | 3  | 573.70471   | A19                          | 22   |
| 563.70287   | E2                           | 23   | 564.70119   | C6                           | 12   | 573.70707   | D3                           | 15   |
| 563.70288   | E2                           | 5  | 564.70137   | C2                           | 14   | 573.70798   | A19                          | 23   |
| 563.70329   | D2                           | 3  | 564.70138   | C2                           | 13   | 573.70799   | A19                          | 50   |
| 563.70371   | A8                           | 29   | 564.70139   | C6                           | 10   | 573.70800   | A19                          | 50/1   |
| 563.70388   | A17/3                        | 22   | 564.70153   | C11                          | 14   | 573.70801   | A19                          | 23/1   |
| 563.70407   | E6                           | 10   | 564.70215   | B2                           | 5  | 573.70835   | A19                          | 22/1   |
| 563.70435   | B5                           | 5  | 564.70216   | B2                           | 6  | 573.70836   | A19                          | 22   |
| 563.70445   | C9                           | 16   | 564.70231   | C7                           | 13   | 573.70851   | A19                          | 28   |
| 563.70486   | B1                           | 26   | 564.70231   | C7-1                         | 13   | 573.71049   | B4                           | 19   |
| 563.70539   | E10                          | 2  | 564.70299   | C9                           | 9  | 573.71076   | A12                          | 15/1   |
| 563.70582   | B3                           | 3  | 564.70365   | D2                           | 11   | 573.71077   | A19                          | 28/1   |
| 563.70583   | B3                           | 4  | 564.70727   | C13                          | 31   | 573.71121   | A19                          | 31   |
| 563.70696   | E11                          | 7  | 564.70727   | C13/1                        | 31   | 573.71145   | D5/1                         | 31   |
| 563.70752   | C13                          | 11   | 564.70746   | C13                          | 7  | 573.71268   | A8                           | 44   |
| 563.70752   | C13/1                        | 11   | 564.70746   | C13/1                        | 7  | 573.71705   | A11                          | 38   |
| 563.70761   | C4                           | 18   | 564.70751   | C13                          | 17   | 573.71804   | A11                          | 34   |
| 563.70830   | C8                           | 18/3   | 564.70797   | D1                           | 31   | 573.71900   | A10                          | 37   |
| 563.71037   | B2                           | 9  | 564.70987   | C11                          | 20   | 573.72234   | A12                          | 15   |
| 563.71037   | C8                           | 9  | 564.70987   | C13                          | 30   | 573.72235   | A12                          | 17   |
| 563.71065   | C1                           | 20   | 564.70987   | C13/1                        | 30   | 573.72341   | A10                          | 14   |
| 563.71101   | E1/1                         | 18   | 564.71036   | B2                           | 19   | 573.72345   | A8/1                         | 27   |
| 563.71101   | E1/1                         | 36   | 564.71036   | C8                           | 11   | 573.72600   | A13                          | 3  |
| 563.71162   | C6                           | 2  | 564.71048   | B4                           | 31   | 573.73760   | B5                           | 43   |
| 563.71162   | B6                           | 30   | 564.71329   | C13                          | 17/1   | 580.70373   | A8/1                         | 18   |
| 563.71162   | B6/1                         | 30   | 564.71815   | C13                          | 17/2   | 580.45806   | A13                          | 14   |
| 563.71162   | B6/2                         | 30   | 564.72755   | E12                          | 19   | 580.48002   | A8                           | 10   |
| 563.71210   | E1                           | 4  | 564.72910   | B5                           | 23/1   | 580.48002   | A8/1                         | 15   |
| 563.71210   | E1/1                         | 5  | 564.72910   | C13/1                        | 17   | 580.48002   | A9                           | 3  |
| 563.71222   | A17/2                        | 24   | 564.73241   | C13/1                        | 17/1   | 580.48002   | A9/1                         | 7  |
| 563.71799   | C11                          | 19   | 564.73365   | C2                           | 4  | 580.70071   | C12                          | 4  |
| 563.71875   | D7                           | 26   | 565.70016   | E2                           | 13   | 580.70097   | A11                          | 13   |
| 563.72058   | E12                          | 4  | 565.70016   | E4                           | 18   | 580.70164   | C3                           | 8  |
| 563.72536   | B2                           | 14/1   | 565.70125   | C1                           | 17   | 580.70164   | C5                           | 8  |
| 563.72536   | B3                           | 12   | 565.70125   | C3                           | 16   | 580.70164   | C1                           | 8  |
| 563.73154   | E11/1                        | 4  | 565.70219   | C2                           | 23   | 580.70168   | C1                           | 10   |
| 563.73193   | D2                           | 4  | 565.70284   | E2                           | 7  | 580.70168   | C3                           | 10   |
| 563.73194   | A8                           | 34   | 565.70393   | E1                           | 1  | 580.70168   | C5                           | 10   |
| 563.73213   | C3                           | 13   | 565.70393   | E1/1                         | 1  | 580.70169   | C1                           | 3  |
| 563.73351   | C2                           | 26   | 565.71044   | B4                           | 10/1   | 580.70169   | C3                           | 3  |
| 563.73352   | C2                           | 26/1   | 565.71082   | B4                           | 10   | 580.70169   | C5                           | 3  |
| 563.73800   | C7-1                         | 16   | 571.70016   | B5                           | 17   | 580.70198   | C9                           | 10   |
| 563.75502   | E11/1                        | 10   | 573.70321   | A17/2                        | 26   | 580.70205   | B3                           | 1  |
| 564.70002   | B5                           | 38   | 573.70321   | A17/3                        | 23   | 580.70262   | B6                           | 7  |
| 564.70003   | B5                           | 39   | 573.70465   | A4                           | 11   | 580.70262   | B6/1                         | 7  |
| 564.70011   | B4                           | 9  | 573.70465   | A4/1                         | 11   |   |                              |  |

AGGIORNAMENTO  
UP-DATING  
MODIFICATION  
AENDERUNG  
MODIFICACION

3/00

# F6/18



# INDICE NUMERICO

NUMERICAL INDEX  
INDEX NUMERIQUE  
ZAHLENVERZEICHNIS  
INDICE NUMERICO

Mod. MACCHINA

Mod. MACHINE

Mod. MACHINE

Mod. MASCHINE

Mod. MAQUINA

FERRARI - SYSTEM

50 - 55 - 70 - 75 - 80

RS

| No. di codice<br>Part No.<br>No. de ref.<br>Code - Nr.<br>No. de codigo | Pag.<br>Pag.<br>Pag.<br>Pag.<br>Pag. | No. pezzo<br>No. piece<br>No. pièce<br>No. bild<br>No. pieza | No. di codice<br>Part No.<br>No. de ref.<br>Code - Nr.<br>No. de codigo | Pag.<br>Pag.<br>Pag.<br>Pag.<br>Pag. | No. pezzo<br>No. piece<br>No. pièce<br>No. bild<br>No. pieza | No. di codice<br>Part No.<br>No. de ref.<br>Code - Nr.<br>No. de codigo | Pag.<br>Pag.<br>Pag.<br>Pag.<br>Pag. | No. pezzo<br>No. piece<br>No. pièce<br>No. bild<br>No. pieza |
|---|--------------------------------------|--|---|--------------------------------------|--|---|--------------------------------------|--|
| 580.70262   | B6/2                                 | 7  | 580.70743   | D2                                   | 28   | 580.71375   | A8/1                                 | 12/1   |
| 580.70268   | B6                                   | 8  | 580.70790   | D1                                   | 4  | 580.71506   | D3                                   | 10/1   |
| 580.70268   | B6/1                                 | 8  | 580.70790   | D2                                   | 23   | 580.71507   | D3                                   | 14/2   |
| 580.70268   | B6/2                                 | 8  | 580.70848   | E1                                   | 34   | 580.71530   | E3/5                                 | 55   |
| 580.70339   | A7/2                                 | 24   | 580.70848   | E1/1                                 | 4  | 580.71754   | E1/1                                 | 12   |
| 580.70366   | C7                                   | 8  | 580.70849   | E1                                   | 31   | 580.71755   | E1                                   | 10   |
| 580.70366   | C7-1                                 | 8  | 580.70850   | E1                                   | 32   | 580.71755   | E1/1                                 | 11   |
| 580.70373   | A8                                   | 15   | 580.70856   | A20                                  | 2  | 580.71758   | E1                                   | 38   |
| 580.70373   | A8                                   | 38   | 580.70857   | A20                                  | 33   | 580.71758   | E1/1                                 | 13   |
| 580.70380   | E4                                   | -  | 580.70873   | A5                                   | 14   | 580.71806   | D7                                   | 58   |
| 580.70390   | A17/2                                | 12   | 580.70873   | A5/1                                 | 15   | 580.71864   | E1/1                                 | 15   |
| 580.70390   | A17/3                                | 21   | 580.70873   | A5/2                                 | 15   | 580.71864   | E1/1                                 | 20   |
| 580.70416   | D7                                   | 3  | 580.70873   | A6                                   | 14   | 580.71872   | E1/1                                 | 16   |
| 580.70426   | D6                                   | 12   | 580.70873   | A6/1                                 | 15   | 580.71873   | E1/1                                 | 22   |
| 580.70428   | D5                                   | 12/1   | 580.70873   | A6/2                                 | 15   | 580.72026   | A18                                  | 3  |
| 580.70428   | D5/1                                 | 12/1   | 580.70873   | A7/2                                 | 14   | 580.72027   | A18                                  | 5  |
| 580.70429   | D6                                   | 11   | 580.70873   | A7/3                                 | 15   | 580.72053   | E1                                   | 36   |
| 580.70430   | D6                                   | 4  | 580.70874   | A5                                   | 23   | 580.72053   | E1/1                                 | 33   |
| 580.70431   | D5                                   | 1  | 580.70874   | A6                                   | 23   | 580.72054   | E1                                   | 14   |
| 580.70431   | D5/1                                 | 1  | 580.70874   | A7/2                                 | 23   | 580.72055   | E1                                   | 37   |
| 580.70480   | E1                                   | 20   | 580.70875   | A5                                   | 25   | 580.72055   | E1/1                                 | 35   |
| 580.70480   | E1/1                                 | 25   | 580.70875   | A6                                   | 25   | 580.72056   | E1/1                                 | 37   |
| 580.70481   | E1                                   | 21   | 580.70875   | A7/2                                 | 25   | 580.72081   | D3                                   | 18   |
| 580.70482   | E1                                   | 15   | 580.70934   | A18                                  | 10   | 580.72096   | D5                                   | 12   |
| 580.70484   | E1                                   | 24   | 580.70953   | E1                                   | 39   | 580.72096   | D5/1                                 | 12   |
| 580.70484   | E1/1                                 | 31   | 580.70954   | E1                                   | 17   | 580.72107   | E12                                  | 3  |
| 580.70489   | A8                                   | 8  | 580.70955   | E1                                   | 23   | 580.72223   | E3/1                                 | 40   |
| 580.70489   | A8/1                                 | 12   | 580.71057   | A18                                  | 12   | 580.72224   | E3/1                                 | 41   |
| 580.70490   | A9                                   | 5  | 580.71104   | A20                                  | 35   | 580.72224   | E3/2                                 | 7  |
| 580.70511   | E3                                   | 10   | 580.71174   | A18                                  | 11   | 580.72225   | E3/1                                 | 22   |
| 580.70511   | E3/4                                 | 10   | 580.71188   | E1/1                                 | 14   | 580.72227   | E3/2                                 | 8  |
| 580.70513   | E3                                   | 18   | 580.71189   | E1/1                                 | 21   | 580.72264   | D7                                   | 3/1  |
| 580.70513   | E3/4                                 | 18   | 580.71196   | E1                                   | 30   | 580.72268   | D6                                   | 4/2  |
| 580.70519   | E3                                   | 11   | 580.71196   | E1/1                                 | 30   | 580.72269   | D6                                   | 4/1  |
| 580.70519   | E3/4                                 | 11   | 580.71242   | A18                                  | 17   | 580.72270   | D5                                   | 12/2   |
| 580.70519   | E3/5                                 | 20   | 580.71243   | A18                                  | 17/1   | 580.72270   | D5/1                                 | 12/2   |
| 580.70545   | A18                                  | 4  | 580.71244   | A18                                  | 15   | 580.72271   | D5                                   | 12/3   |
| 580.70546   | A18                                  | 2  | 580.71246   | A18                                  | 16   | 580.72271   | D5/1                                 | 12/3   |
| 580.70558   | E1/1                                 | 41   | 580.71247   | A18                                  | 16/1   | 580.72279   | D5                                   | 29/1   |
| 580.70559   | E1/1                                 | 29   | 580.71304   | D4                                   | 1  | 580.72279   | D5/1                                 | 29/1   |
| 580.70560   | E1/1                                 | 40   | 580.71305   | D4                                   | 15   | 580.72358   | D4                                   | 9  |
| 580.70602   | E3/5                                 | 29   | 580.71307   | D3                                   | 11   | 580.72369   | D4                                   | 12/1   |
| 580.70603   | E3/1                                 | 23   | 580.71308   | D3                                   | 9  | 580.72372   | D3                                   | 14/3   |
| 580.70603   | E3/5                                 | 46   | 580.71309   | D4                                   | 12   | 580.72509   | A18                                  | 22   |
| 580.70690   | A10                                  | 19   | 580.71311   | D3                                   | 10   | 580.72510   | A18                                  | 23   |
| 580.70710   | A18                                  | 14   | 580.71312   | D4                                   | 13   | 580.72511   | A18                                  | 24   |
| 580.70717   | D5                                   | 29   | 580.71313   | D3                                   | 21   | 580.72516   | A18                                  | 25   |
| 580.70717   | D5/1                                 | 29   | 580.71314   | D3                                   | 14   | 580.72517   | A18                                  | 26   |
| 580.70741   | C1                                   | 16   | 580.71322   | E1                                   | 11   | 580.72564   | B3                                   | 15/1   |
| 580.70741   | C10                                  | 2  | 580.71326   | D4                                   | 14   | 580.72565   | B3                                   | 15   |
| 580.70741   | C3                                   | 11   | 580.71360   | A18                                  | 6  | 580.72568   | D4                                   | 20   |
| 580.70741   | C5                                   | 14   | 580.71375   | A8                                   | 8/1  | 580.72573   | A18                                  | 18   |

AGGIORNAMENTO  
UP-DATING  
MODIFICATION  
AENDERUNG  
MODIFICACION

3/00

**F7/18**

# INDICE NUMERICO

NUMERICAL INDEX  
INDEX NUMERIQUE  
ZAHLENVERZEICHNIS  
INDICE NUMERICO

Mod. MACCHINA

Mod. MACHINE

Mod. MACHINE

Mod. MASCHINE

Mod. MAQUINA

FERRARI - SYSTEM

50 - 55 - 70 - 75 - 80

**RS**

| No. di codice<br>Part No.<br>No. de ref.<br>Code - Nr.<br>No. de codigo | Pag.<br>Pag.<br>Pag.<br>Pag. | No. pezzo<br>No. piece<br>No. pièce<br>No. bild<br>No. pieza | No. di codice<br>Part No.<br>No. de ref.<br>Code - Nr.<br>No. de codigo | Pag.<br>Pag.<br>Pag.<br>Pag. | No. pezzo<br>No. piece<br>No. pièce<br>No. bild<br>No. pieza | No. di codice<br>Part No.<br>No. de ref.<br>Code - Nr.<br>No. de codigo | Pag.<br>Pag.<br>Pag.<br>Pag. | No. pezzo<br>No. piece<br>No. pièce<br>No. bild<br>No. pieza |
|---|------------------------------|--|---|------------------------------|--|---|------------------------------|--|
| 580.72574   | A18                          | 19   | 581.70195   | B3                           | 5  | 581.70509   | E3/4                         | 17   |
| 580.72575   | A18                          | 21   | 581.70195   | C9                           | 5  | 581.70509   | E3/5                         | 14   |
| 580.72582   | E3/1                         | 20   | 581.70220   | B2                           | 15   | 581.70510   | E3/5                         | 5  |
| 580.72744   | D3                           | 14/1   | 581.70233   | D3                           | 12   | 581.70510   | E3/6                         | 7  |
| 580.72758   | A4                           | 47   | 581.70235   | A13                          | 10   | 581.70510   | E9                           | 12   |
| 580.72758   | A4/1                         | 47   | 581.70236   | A13                          | 12   | 581.70512   | E3                           | 14   |
| 580.72758   | A7/1                         | 47   | 581.70237   | A13                          | 11   | 581.70512   | E3/4                         | 14   |
| 580.72951   | A10                          | 6  | 581.70238   | A10                          | 36   | 581.70516   | E3/4                         | 1  |
| 580.72972   | A17/2                        | 28   | 581.70240   | A5                           | 8  | 581.70521   | E3/6                         | 1/2  |
| 580.72972   | A17/3                        | 30   | 581.70241   | A6                           | 8  | 581.70522   | E3/6                         | 1/3  |
| 580.73034   | E1                           | 3  | 581.70241   | A7/2                         | 8  | 581.70523   | E3/5                         | 1.4  |
| 580.73167   | A9                           | 5/1  | 581.70242   | D5                           | 8  | 581.70584   | A7                           | 10   |
| 580.73183   | D7                           | 20   | 581.70243   | D6                           | 15   | 581.70584   | A7/1                         | 10   |
| 580.73205   | E1                           | 28   | 581.70245   | E2                           | 4  | 581.70585   | A4                           | 10   |
| 580.73264   | A9/1                         | 6  | 581.70248   | A5/1                         | 18   | 581.70585   | A4/1                         | 10   |
| 580.73300   | D5/1                         | 51   | 581.70248   | A6/1                         | 18   | 581.70586   | A7                           | 8  |
| 580.73569   | A10                          | 6/1  | 581.70251   | E3/1                         | 32   | 581.70586   | A7/1                         | 8  |
| 580.73643   | A18                          | 7  | 581.70251   | E3/5                         | 33   | 581.70587   | A4                           | 8  |
| 580.73645   | A18                          | 7/1  | 581.70251   | E9                           | 26   | 581.70587   | A4/1                         | 8  |
| 580.73761   | A18                          | 20   | 581.70272   | A7                           | 29   | 581.70595   | A4                           | 4  |
| 580.90333   | X5                           | 7  | 581.70272   | A7/1                         | 25   | 581.70595   | A4/1                         | 4  |
| 581.73195   | A8/1                         | 17   | 581.70273   | A4                           | 25   | 581.70595   | A7                           | 4  |
| 581.70013   | B4                           | 17   | 581.70279   | C6                           | 8  | 581.70595   | A7/1                         | 4  |
| 581.70021   | B5                           | 25   | 581.70291   | E2                           | 6  | 581.70597   | E3/1                         | 10   |
| 581.70026   | D1                           | 19   | 581.70306   | B6                           | 3  | 581.70604   | E3/1                         | 6  |
| 581.70026   | D2                           | 14   | 581.70306   | B6/1                         | 3  | 581.70604   | E3/5                         | 36   |
| 581.70027   | D7                           | 9  | 581.70306   | B6/2                         | 3  | 581.70608   | E4                           | 2  |
| 581.70034   | B6                           | 24   | 581.70336   | D2                           | 25   | 581.70609   | E4                           | 3  |
| 581.70034   | B6/1                         | 24   | 581.70339   | A5                           | 24   | 581.70610   | E4                           | 5  |
| 581.70034   | B6/2                         | 24   | 581.70339   | A6                           | 24   | 581.70611   | E4                           | 4  |
| 581.70035   | B6                           | 27   | 581.70344   | A13                          | 8  | 581.70612   | E7                           | 6  |
| 581.70035   | B6/1                         | 27   | 581.70345   | A13                          | 7  | 581.70613   | E4                           | 1  |
| 581.70035   | B6/2                         | 27   | 581.70376   | A13                          | 9  | 581.70613   | E8                           | 16   |
| 581.70039   | B2                           | 22   | 581.70381   | E9                           | 10/2   | 581.70614   | E4                           | 9  |
| 581.70045   | C7                           | 14   | 581.70383   | E9                           | 10   | 581.70615   | E4                           | 8  |
| 581.70045   | C7-1                         | 14   | 581.70384   | E9                           | 6  | 581.70616   | E7                           | 24   |
| 581.70054   | C1                           | 5  | 581.70420   | A9                           | 7  | 581.70617   | E4                           | 12   |
| 581.70054   | C3                           | 5  | 581.70424   | A9                           | 14   | 581.70618   | E4                           | 13   |
| 581.70054   | C5                           | 5  | 581.70442   | B6                           | 32   | 581.70619   | E7                           | 22   |
| 581.70055   | C1                           | 1  | 581.70442   | B6/1                         | 33   | 581.70620   | E4                           | 6  |
| 581.70055   | C3                           | 1  | 581.70442   | B6/2                         | 33   | 581.70621   | E5                           | 13   |
| 581.70055   | C5                           | 1  | 581.70443   | B6                           | 29   | 581.70622   | E7                           | 34   |
| 581.70059   | B1                           | 11   | 581.70443   | B6/1                         | 29   | 581.70623   | E5                           | 9  |
| 581.70069   | B1                           | 25   | 581.70443   | B6/2                         | 29   | 581.70624   | E5                           | 14   |
| 581.70070   | C12                          | 13   | 581.70449   | E1/1                         | 9  | 581.70625   | E5                           | 15   |
| 581.70077   | B1                           | 4  | 581.70453   | A13                          | 23   | 581.70626   | E5                           | 7  |
| 581.70098   | D9                           | 2  | 581.70477   | A4                           | 1  | 581.70627   | E5                           | 6  |
| 581.70099   | D8                           | 2  | 581.70477   | A4/1                         | 1  | 581.70628   | E5                           | 10   |
| 581.70100   | D8                           | 2  | 581.70478   | A7                           | 1  | 581.70629   | E5                           | 5  |
| 581.70107   | B2                           | 24   | 581.70478   | A7/1                         | 1  | 581.70630   | E5                           | 4  |
| 581.70181   | D8                           | 3  | 581.70488   | E3/5                         | 9  | 581.70631   | E5                           | 3  |
| 581.70181   | D9                           | 3  | 581.70507   | A14                          | 1  | 581.70632   | E5                           | 17   |

AGGIORNAMENTO  
UP-DATING  
MODIFICATION  
AENDERUNG  
MODIFICACION

3/00

**F8/18**

# INDICE NUMERICO

NUMERICAL INDEX  
INDEX NUMERIQUE  
ZAHLENVERZEICHNIS  
INDICE NUMERICO

Mod. MACCHINA

Mod. MACHINE

Mod. MACHINE

Mod. MASCHINE

Mod. MAQUINA

FERRARI - SYSTEM  
50 - 55 - 70 - 75 - 80

RS

| No. di codice<br>Part No.<br>No. de ref.<br>Code - Nr.<br>No. de codigo | Pag.<br>Pag.<br>Pag.<br>Pag. | No. pezzo<br>No. piece<br>No. pièce<br>No. bild<br>No. pieza | No. di codice<br>Part No.<br>No. de ref.<br>Code - Nr.<br>No. de codigo | Pag.<br>Pag.<br>Pag.<br>Pag. | No. pezzo<br>No. piece<br>No. pièce<br>No. bild<br>No. pieza | No. di codice<br>Part No.<br>No. de ref.<br>Code - Nr.<br>No. de codigo | Pag.<br>Pag.<br>Pag.<br>Pag. | No. pezzo<br>No. piece<br>No. pièce<br>No. bild<br>No. pieza |
|---|------------------------------|--|---|------------------------------|--|---|------------------------------|--|
| 581.70633   | E5                           | 2  | 581.70685   | EB                           | 6  | 581.71027   | A10                          | 27   |
| 581.70634   | EB                           | 7  | 581.70686   | EB                           | 14   | 581.71028   | A10                          | 28   |
| 581.70635   | EB                           | 5  | 581.70687   | EB                           | 29   | 581.71043   | A7                           | 29/1   |
| 581.70636   | EB                           | 12   | 581.70688   | EB                           | 19   | 581.71054   | A19                          | 3  |
| 581.70637   | EB                           | 20   | 581.70689   | E7                           | 35   | 581.71064   | D7                           | 54   |
| 581.70638   | EB                           | 21   | 581.70693   | E3/1                         | 31   | 581.71066   | A19                          | 1  |
| 581.70639   | EB                           | 22   | 581.70693   | E3/5                         | 11   | 581.71069   | A10                          | 47   |
| 581.70640   | EB                           | 23   | 581.70695   | E3/5                         | 12   | 581.71072   | D7                           | 50   |
| 581.70641   | EB                           | 8  | 581.70703   | C7                           | 5  | 581.71112   | A20                          | 30   |
| 581.70642   | EB                           | 4  | 581.70703   | C7-1                         | 5  | 581.71113   | A20                          | 29   |
| 581.70643   | EB                           | 3  | 581.70731   | D8                           | 9  | 581.71114   | A20                          | 21   |
| 581.70644   | EB                           | 14   | 581.70745   | C13                          | 15   | 581.71115   | A20                          | 34   |
| 581.70645   | EB                           | 16   | 581.70745   | C13/1                        | 15   | 581.71116   | A20                          | 28   |
| 581.70646   | EB                           | 17   | 581.70769   | E3/5                         | 54   | 581.71139   | C2                           | 11   |
| 581.70647   | E7                           | 31   | 581.70776   | D4                           | 8  | 581.71168   | D8                           | 9  |
| 581.70648   | E7                           | 30   | 581.70778   | E3/5                         | 17   | 581.71176   | E3/4                         | 1.1  |
| 581.70649   | E7                           | 29   | 581.70780   | E3/5                         | 1  | 581.71177   | E3/4                         | 1.3  |
| 581.70650   | E7                           | 28   | 581.70780   | E3/5                         | 19   | 581.71177   | E3/5                         | 1.5  |
| 581.70651   | E7                           | 18   | 581.70787   | E3/4                         | 1.2  | 581.71178   | E3/4                         | 3  |
| 581.70652   | E7                           | 3  | 581.70787   | E3/5                         | 1.2  | 581.71179   | E3/4                         | 2  |
| 581.70653   | E7                           | 5  | 581.70788   | E3/6                         | 1/1  | 581.71184   | E3/5                         | 1.1  |
| 581.70654   | E7                           | 17   | 581.70837   | A20                          | 5  | 581.71185   | E3/5                         | 1.3  |
| 581.70655   | E7                           | 8  | 581.70847   | A20                          | 17   | 581.71198   | B5                           | 41   |
| 581.70656   | E7                           | 9  | 581.70859   | A20                          | 15   | 581.71199   | A4                           | 41   |
| 581.70657   | E7                           | 10   | 581.70860   | A20                          | 4  | 581.71199   | A4/1                         | 41   |
| 581.70658   | E7                           | 2  | 581.70861   | A20                          | 3  | 581.71199   | A7                           | 46   |
| 581.70659   | E7                           | 4  | 581.70863   | A20                          | 9  | 581.71199   | A7/1                         | 41   |
| 581.70660   | E7                           | 19   | 581.70864   | A20                          | 10   | 581.71200   | A4                           | 43   |
| 581.70661   | E7                           | 11   | 581.70865   | A20                          | 11   | 581.71200   | A4/1                         | 43   |
| 581.70662   | E7                           | 12   | 581.70866   | A20                          | 7  | 581.71200   | A7                           | 45   |
| 581.70663   | E7                           | 13   | 581.70867   | A20                          | 1  | 581.71200   | A7/1                         | 43   |
| 581.70664   | E7                           | 21   | 581.70938   | D8                           | 9  | 581.71209   | A4                           | 39   |
| 581.70665   | E7                           | 15   | 581.70947   | A5                           | 27   | 581.71209   | A4/1                         | 39   |
| 581.70666   | E7                           | 27   | 581.70947   | A6                           | 27   | 581.71209   | A7/1                         | 39   |
| 581.70667   | E7                           | 37   | 581.70959   | A15                          | 1/2  | 581.71212   | A10                          | 15   |
| 581.70668   | E7                           | 40   | 581.70963   | E3/4                         | 20   | 581.71215   | D1                           | 23   |
| 581.70669   | E7                           | 36   | 581.70963   | E3/5                         | 48   | 581.71228   | A4                           | 36   |
| 581.70670   | E7                           | 32   | 581.70963   | E3/6                         | 2/1  | 581.71228   | A4/1                         | 36   |
| 581.70671   | E7                           | 33   | 581.70964   | E3/5                         | 52   | 581.71228   | A7                           | 41   |
| 581.70672   | E7                           | 25   | 581.70965   | E3/5                         | 53   | 581.71228   | A7/1                         | 36   |
| 581.70673   | E7                           | 23   | 581.70968   | A11                          | 33   | 581.71229   | A4                           | 37   |
| 581.70674   | EB                           | 21   | 581.70984   | A11                          | 32   | 581.71229   | A4/1                         | 37   |
| 581.70675   | EB                           | 24   | 581.70984   | A12                          | 47   | 581.71229   | A5/1                         | 2  |
| 581.70676   | EB                           | 15   | 581.70993   | E9                           | 10/3   | 581.71229   | A5/2                         | 2  |
| 581.70677   | EB                           | 13   | 581.71000   | E1                           | 33   | 581.71229   | A6/1                         | 2  |
| 581.70678   | EB                           | 1  | 581.71000   | E1/1                         | 39   | 581.71229   | A6/2                         | 2  |
| 581.70679   | EB                           | 2  | 581.71003   | E1                           | 35   | 581.71229   | A7                           | 42   |
| 581.70680   | EB                           | 22   | 581.71003   | E1/1                         | 3  | 581.71229   | A7/1                         | 37   |
| 581.70681   | EB                           | 11   | 581.71019   | C7                           | 19   | 581.71229   | A7/3                         | 2  |
| 581.70682   | EB                           | 9  | 581.71019   | C7-1                         | 19   | 581.71230   | A5                           | 33   |
| 581.70683   | EB                           | 25   | 581.71021   | E1                           | 42   | 581.71230   | A6                           | 33   |
| 581.70684   | EB                           | 7  | 581.71021   | E1/1                         | 38   | 581.71238   | A4                           | 40   |

AGGIORNAMENTO  
UP-DATING  
MODIFICATION  
ÄNDERUNG  
MODIFICACION

3/00

**F9/18**

# INDICE NUMERICO

NUMERICAL INDEX  
INDEX NUMERIQUE  
ZAHLENVERZEICHNIS  
INDICE NUMERICO

Mod. MACCHINA

Mod. MACHINE

Mod. MACHINE

Mod. MASCHINE

Mod. MAQUINA

FERRARI - SYSTEM  
50 - 55 - 70 - 75 - 80

RS

| No. di codice<br>Part No.<br>No. de ref.<br>Code - Nr.<br>No. de codigo | Pag.<br>Pag.<br>Pag.<br>Pag. | No. pezzo<br>No. piece<br>No. pièce<br>No. bild<br>No. pieza | No. di codice<br>Part No.<br>No. de ref.<br>Code - Nr.<br>No. de codigo | Pag.<br>Pag.<br>Pag.<br>Pag. | No. pezzo<br>No. piece<br>No. pièce<br>No. bild<br>No. pieza | No. di codice<br>Part No.<br>No. de ref.<br>Code - Nr.<br>No. de codigo | Pag.<br>Pag.<br>Pag.<br>Pag. | No. pezzo<br>No. piece<br>No. pièce<br>No. bild<br>No. pieza |
|---|------------------------------|--|---|------------------------------|--|---|------------------------------|--|
| 581.71238   | A4/1                         | 40   | 581.72420   | A5/2                         | 18   | 590.70094   | C12                          | 16   |
| 581.71238   | A7/1                         | 40   | 581.72420   | A6/2                         | 18   | 590.70150   | C10                          | 4  |
| 581.71239   | A15                          | 4  | 581.72420   | A7/3                         | 18   | 590.70225   | B1                           | 2  |
| 581.71303   | D4                           | 7  | 581.72421   | D9                           | 3  | 590.70250   | D5                           | 30/1   |
| 581.71341   | D9                           | 3  | 581.72489   | E3                           | 1.3  | 590.70250   | D5/1                         | 30/1   |
| 581.71343   | D9                           | 2  | 581.72490   | E3                           | 2  | 590.70256   | A4                           | 14   |
| 581.71536   | A19                          | 2  | 581.72551   | D5/1                         | 8/1  | 590.70256   | A4/1                         | 14   |
| 581.71536   | E2                           | 27   | 581.72596   | A4                           | 42   | 590.70256   | A7                           | 14   |
| 581.71537   | E2                           | 26   | 581.72596   | A4/1                         | 42   | 590.70256   | A7/1                         | 14   |
| 581.71581   | A7                           | 9  | 581.72596   | A7                           | 44   | 590.70289   | E2                           | 2  |
| 581.71581   | A7/1                         | 9  | 581.72596   | A7/1                         | 42   | 590.70290   | E2                           | 19   |
| 581.71638   | D5                           | 8/1  | 581.72764   | A4                           | 58   | 590.70307   | A8                           | 14   |
| 581.71718   | A4                           | 9  | 581.72764   | A4/1                         | 58   | 590.70310   | D2                           | 22   |
| 581.71718   | A4/1                         | 9  | 581.72764   | A7/1                         | 58   | 590.70311   | D2                           | 24   |
| 581.71731   | A5                           | 15   | 581.72766   | A4                           | 50   | 590.70312   | A12                          | 23   |
| 581.71731   | A6                           | 15   | 581.72766   | A4/1                         | 50   | 590.70316   | E1                           | 18   |
| 581.71738   | B1                           | 38   | 581.72766   | A7/1                         | 50   | 590.70316   | E1/1                         | 23   |
| 581.71799   | B1                           | 39   | 581.72767   | A4                           | 44   | 590.70319   | A17/3                        | 25   |
| 581.71830   | A11                          | 40   | 581.72767   | A4/1                         | 44   | 590.70320   | A17/3                        | 14   |
| 581.71856   | D5/1                         | 8  | 581.72767   | A7/1                         | 44   | 590.70323   | D1                           | 20   |
| 581.71868   | A11                          | 29   | 581.72768   | A4                           | 45   | 590.70325   | D1                           | 2  |
| 581.71868   | A20                          | 25   | 581.72768   | A4/1                         | 45   | 590.70328   | D2                           | 2  |
| 581.71901   | A10                          | 9  | 581.72768   | A7/1                         | 45   | 590.70333   | D1                           | 30   |
| 581.71925   | E3/1                         | 1  | 581.72805   | D5                           | 17   | 590.70335   | D2                           | 12   |
| 581.72010   | E3                           | 1  | 581.72809   | D5                           | 17/1   | 590.70337   | A5                           | 19   |
| 581.72011   | E3                           | 1.2  | 581.72809   | D5/1                         | 17/1   | 590.70337   | A6                           | 19   |
| 581.72012   | E3/1                         | 2  | 581.73006   | A11                          | 39   | 590.70337   | A7/2                         | 19   |
| 581.72016   | E3/2                         | 1/1  | 581.73030   | D7                           | 34   | 590.70342   | A7                           | 20   |
| 581.72017   | E3/1                         | 3  | 581.73078   | A4                           | 61   | 590.70343   | A5                           | 17   |
| 581.72017   | E3/2                         | 1/2  | 581.73078   | A4/1                         | 61   | 590.70343   | A5/1                         | 24   |
| 581.72018   | E3/2                         | 1/3  | 581.73078   | A7/1                         | 61   | 590.70343   | A5/2                         | 10   |
| 581.72051   | A6/1                         | 1  | 581.73079   | A4                           | 62   | 590.70343   | A5/2                         | 24   |
| 581.72070   | A5/1                         | 1  | 581.73079   | A4/1                         | 62   | 590.70343   | A6/1                         | 24   |
| 581.72105   | B6/1                         | 27/1   | 581.73079   | A7/1                         | 62   | 590.70343   | A7/2                         | 28   |
| 581.72105   | B6/2                         | 27/1   | 581.73080   | A4                           | 63   | 590.70343   | A7/3                         | 10   |
| 581.72106   | B6/2                         | 32   | 581.73080   | A4/1                         | 63   | 590.70343   | A7/3                         | 24   |
| 581.72106   | B6/1                         | 32   | 581.73080   | A7/1                         | 63   | 590.70347   | A7                           | 16   |
| 581.72120   | E3                           | 19   | 581.73165   | A10                          | 29   | 590.70347   | A7/1                         | 65   |
| 581.72222   | E3/2                         | 2/1  | 581.73166   | A10                          | 46   | 590.70356   | A8                           | 2  |
| 581.72277   | A13                          | 13   | 581.73195   | A8                           | 17   | 590.70356   | A8/1                         | 1  |
| 581.72278   | B3                           | 14   | 581.73195   | D2                           | 18   | 590.70357   | A8                           | 41   |
| 581.72304   | E3                           | 1.1  | 581.73226   | B6/2                         | 35   | 590.70358   | D2                           | 19   |
| 581.72307   | E3/1                         | 19   | 581.73399   | D7                           | 13   | 590.70359   | A8                           | 12   |
| 581.72359   | A10                          | 26   | 581.73437   | A16                          | 3  | 590.70359   | A8/1                         | 7  |
| 581.72400   | B6                           | 5  | 581.73494   | B1                           | 32   | 590.70368   | A8                           | 28   |
| 581.72400   | B6/1                         | 5  | 581.73495   | B1                           | 12   | 590.70369   | A8                           | 25   |
| 581.72400   | B6/2                         | 5  | 581.73506   | D5/1                         | 17   | 590.70370   | A8                           | 1  |
| 581.72401   | A6/2                         | 1  | 590.71056   | A8/1                         | 16   | 590.70370   | A8/1                         | 6  |
| 581.72401   | A7/3                         | 1  | 590.70012   | B4                           | 15   | 590.70389   | A17/3                        | 11   |
| 581.72403   | A5/2                         | 1  | 590.70051   | D2                           | 15   | 590.70395   | D7                           | 17   |
| 581.72417   | D9                           | 2  | 590.70065   | B2                           | 21   | 590.70398   | D1                           | 1  |
| 581.72419   | A10                          | 38   | 590.70065   | C8                           | 7  | 590.70398   | D2                           | 26   |

AGGIORNAMENTO  
UP-DATING  
MODIFICATION  
AENDERUNG  
MODIFICACION

3/00

**F10/18**

# INDICE NUMERICO

NUMERICAL INDEX  
INDEX NUMERIQUE  
ZAHLENVERZEICHNIS  
INDICE NUMERICO

Mod. MACCHINA

Mod. MACHINE

Mod. MACHINE

Mod. MASCHINE

Mod. MAQUINA

FERRARI - SYSTEM

50 - 55 - 70 - 75 - 80

RS

| No. di codice<br>Part No.<br>No. de ref.<br>Code - Nr.<br>No. de codigo | Pag.<br>Pag.<br>Pag.<br>Pag.<br>Pag. | No. pezzo<br>No. piece<br>No. pièce<br>No. bild<br>No. pieza | No. di codice<br>Part No.<br>No. de ref.<br>Code - Nr.<br>No. de codigo | Pag.<br>Pag.<br>Pag.<br>Pag.<br>Pag. | No. pezzo<br>No. piece<br>No. pièce<br>No. bild<br>No. pieza | No. di codice<br>Part No.<br>No. de ref.<br>Code - Nr.<br>No. de codigo | Pag.<br>Pag.<br>Pag.<br>Pag.<br>Pag. | No. pezzo<br>No. piece<br>No. pièce<br>No. bild<br>No. pieza |
|---|--------------------------------------|--|---|--------------------------------------|--|---|--------------------------------------|--|
| 590.70401   | D1                                   | 11   | 590.71154   | A12                                  | 41   | 590.72261   | E3/1                                 | 29   |
| 590.70421   | A9                                   | 8  | 590.71155   | A12                                  | 42   | 590.72288   | A10                                  | 40   |
| 590.70422   | A9                                   | 6  | 590.71157   | A11                                  | 18   | 590.72313   | D7                                   | 4/1  |
| 590.70423   | A9                                   | 15   | 590.71158   | A11                                  | 14   | 590.72356   | A10                                  | 7  |
| 590.70425   | D1                                   | 22   | 590.71171   | B1                                   | 9  | 590.72379   | A10                                  | 21   |
| 590.70448   | E1/1                                 | 10   | 590.71195   | A11                                  | 11   | 590.72404   | A10                                  | 40/1   |
| 590.70459   | A12                                  | 1  | 590.71213   | A17/2                                | 27   | 590.72407   | A10                                  | 7/1  |
| 590.70459   | A19                                  | 19/1   | 590.71214   | B5                                   | 15   | 590.72545   | D5/1                                 | 5  |
| 590.70460   | A12                                  | 19   | 590.71217   | A17/2                                | 25   | 590.72549   | D5/1                                 | 27/1   |
| 590.70460   | A19                                  | 19   | 590.71221   | A17/2                                | 10   | 590.72572   | C10                                  | 8  |
| 590.70485   | D5                                   | 30   | 590.71231   | A17/3                                | 28   | 590.72636   | A17                                  | 1  |
| 590.70485   | D5/1                                 | 30   | 590.71241   | A15                                  | 9  | 590.72739   | D6                                   | 19   |
| 590.70532   | A11                                  | 28   | 590.71248   | A4/1                                 | 65   | 590.72757   | A4                                   | 49   |
| 590.70536   | D5                                   | 26   | 590.71251   | D5/1                                 | 43   | 590.72757   | A4/1                                 | 49   |
| 590.70566   | D7                                   | 33   | 590.71266   | A12                                  | 48   | 590.72757   | A7/1                                 | 49   |
| 590.70570   | A12                                  | 27   | 590.71276   | B4                                   | 18   | 590.72974   | A17                                  | 7  |
| 590.70588   | E3/5                                 | 3  | 590.71279   | A12                                  | 16   | 590.72974   | A17/1                                | 9  |
| 590.70589   | E3/5                                 | 13   | 590.71334   | A4/1                                 | 69   | 590.72975   | A17/2                                | 1  |
| 590.70591   | A11                                  | 30   | 590.71338   | A6                                   | 17   | 590.72975   | A17/3                                | 1  |
| 590.70592   | A12                                  | 22   | 590.71338   | A6/1                                 | 10   | 590.73031   | B6/2                                 | 11   |
| 590.70593   | E3/1                                 | 30   | 590.71338   | A6/2                                 | 10   | 590.73111   | A17/2                                | 8  |
| 590.70593   | E3/5                                 | 30   | 590.71345   | A4                                   | 26   | 590.73111   | A17/3                                | 8  |
| 590.70598   | E3/5                                 | 37   | 590.71345   | A4/1                                 | 26   | 590.73112   | A17/2                                | 15   |
| 590.70599   | E3/5                                 | 45   | 590.71345   | A7                                   | 30   | 590.73112   | A17/3                                | 15   |
| 590.70702   | E11                                  | 3  | 590.71345   | A7/1                                 | 26   | 590.73149   | E11/1                                | 9  |
| 590.70714   | D7                                   | 12   | 590.71348   | B6                                   | 4  | 590.73150   | E11/1                                | 7  |
| 590.70824   | A19                                  | 17   | 590.71348   | B6/1                                 | 4  | 590.73151   | E11/1                                | 8  |
| 590.70833   | A19                                  | 19/1   | 590.71348   | B6/2                                 | 4  | 590.73157   | A11                                  | 6  |
| 590.70834   | A19                                  | 19   | 590.71637   | D5                                   | 10/1   | 590.73158   | A11                                  | 6/1  |
| 590.70845   | A19                                  | 41   | 590.71795   | A4                                   | 33   | 590.73184   | A10                                  | 48   |
| 590.70846   | A19                                  | 41/1   | 590.71795   | A4/1                                 | 33   | 590.73191   | A19                                  | 13   |
| 590.70858   | A19                                  | 9  | 590.71795   | A7                                   | 38   | 590.73242   | D2                                   | 7  |
| 590.70893   | A19                                  | 49   | 590.71795   | A7/1                                 | 33   | 590.73245   | A8                                   | 20   |
| 590.70894   | A19                                  | 49/1   | 590.71853   | D5                                   | 10   | 590.73246   | A8                                   | 40   |
| 590.71055   | A8                                   | 31   | 590.71862   | D5/1                                 | 27   | 590.73369   | A19                                  | 7  |
| 590.71055   | A8/1                                 | 22   | 590.71876   | D7                                   | 29   | 590.73404   | A6/2                                 | 24   |
| 590.71056   | A8                                   | 39   | 590.71966   | E9                                   | 20   | 590.73579   | A11                                  | 7  |
| 590.71061   | D7                                   | 4  | 590.72057   | E3                                   | 3  | 592.70302   | D9                                   | 1  |
| 590.71073   | D7                                   | 53   | 590.72057   | E3/1                                 | 9  | 592.70303   | D8                                   | -  |
| 590.71074   | D7                                   | 49   | 590.72078   | A4                                   | 35   | 592.70304   | D8                                   | -  |
| 590.71078   | E11                                  | 8  | 590.72078   | A4/1                                 | 35   | 592.71011   | D7                                   | 42   |
| 590.71083   | A20                                  | 39   | 590.72078   | A7                                   | 40   | 592.71148   | B5                                   | 22   |
| 590.71084   | A20                                  | 40   | 590.72078   | A7/1                                 | 35   | 592.71374   | D9                                   | 1  |
| 590.71085   | A20                                  | 32   | 590.72095   | A5                                   | 34   | 592.71859   | D7                                   | 57   |
| 590.71087   | A20                                  | 31   | 590.72099   | E12                                  | 16   | 592.71860   | D7                                   | 25   |
| 590.71091   | A11                                  | 25   | 590.72101   | D5/1                                 | 10   | 592.72073   | E12                                  | 7  |
| 590.71118   | B6                                   | 11   | 590.72218   | C5                                   | 17   | 592.72418   | D9                                   | 1  |
| 590.71118   | B6/1                                 | 11   | 590.72219   | C3                                   | 22   | 593.70208   | B2                                   | 1  |
| 590.71141   | D5                                   | 23   | 590.72220   | C1                                   | 22   | 593.70737   | B2                                   | 1/1  |
| 590.71141   | D5/1                                 | 23   | 590.72238   | A19                                  | 34   | 593.70773   | C8                                   | 15/1   |
| 590.71152   | A12                                  | 18   | 590.72259   | E3/1                                 | 28   | 593.70774   | C8                                   | 15   |
| 590.71153   | A12                                  | 13   | 590.72260   | E3/1                                 | 21   | 593.71071   | B5                                   | 4  |

AGGIORNAMENTO  
UP-DATING  
MODIFICATION  
AENDERUNG  
MODIFICACION

3/00

# F11/18

# INDICE NUMERICO

NUMERICAL INDEX  
INDEX NUMERIQUE  
ZAHLENVERZEICHNIS  
INDICE NUMERICO

Mod. MACCHINA

Mod. MACHINE

Mod. MACHINE

Mod. MASCHINE

Mod. MAQUINA

FERRARI - SYSTEM

50 - 55 - 70 - 75 - 80

**RS**

| No. di codice<br>Part No.<br>No. de ref.<br>Code - Nr.<br>No. de codigo | Pag.<br>Pag.<br>Pag.<br>Pag. | No. pezzo<br>No. piece<br>No. pièce<br>No. bild<br>No. pieza | No. di codice<br>Part No.<br>No. de ref.<br>Code - Nr.<br>No. de codigo | Pag.<br>Pag.<br>Pag.<br>Pag. | No. pezzo<br>No. piece<br>No. pièce<br>No. bild<br>No. pieza | No. di codice<br>Part No.<br>No. de ref.<br>Code - Nr.<br>No. de codigo | Pag.<br>Pag.<br>Pag.<br>Pag. | No. pezzo<br>No. piece<br>No. pièce<br>No. bild<br>No. pieza |
|---|------------------------------|--|---|------------------------------|--|---|------------------------------|--|
| 593.72727   | C6                           | 3  | 599.00048   | X2                           | 8  | 599.00099   | X6                           | 10   |
| 599.00000   | X1                           | 1  | 599.00049   | X2                           | 9  | 599.00101   | X4                           | 12   |
| 599.00001   | X1                           | 2A   | 599.00050   | X2                           | 10   | 599.00101   | X6                           | 22   |
| 599.00002   | X1                           | 2B   | 599.00051   | X2                           | 11   | 599.00102   | X4                           | 13   |
| 599.00003   | X1                           | 3A   | 599.00052   | X2                           | 12   | 599.00102   | X6                           | 12   |
| 599.00004   | X1                           | 3B   | 599.00053   | X2                           | 13   | 599.00102   | X7                           | 4  |
| 599.00005   | X1                           | 4  | 599.00054   | X2                           | 14   | 599.00103   | X4                           | 16   |
| 599.00006   | X1                           | 5  | 599.00055   | X2                           | 15   | 599.00103   | X7                           | 6  |
| 599.00007   | X1                           | 6  | 599.00056   | X2                           | 16   | 599.00104   | X6                           | 13   |
| 599.00008   | X1                           | 7  | 599.00057   | X2                           | 17   | 599.00104   | X7                           | 5  |
| 599.00009   | X1                           | 8  | 599.00058   | X2                           | 18   | 599.00105   | X4                           | 19   |
| 599.00010   | X1                           | 9  | 599.00059   | X2                           | 19   | 599.00105   | X6                           | 20   |
| 599.00011   | X1                           | 10   | 599.00060   | X2                           | 20   | 599.00106   | X4                           | 20   |
| 599.00012   | X1                           | 11   | 599.00061   | X2                           | 21   | 599.00106   | X6                           | 21   |
| 599.00013   | X1                           | 13   | 599.00062   | X2                           | 22   | 599.00107   | X4                           | 24   |
| 599.00014   | X1                           | 14A  | 599.00063   | X2                           | 23   | 599.00107   | X6                           | 15   |
| 599.00015   | X1                           | 14B  | 599.00064   | X2                           | 24   | 599.00108   | X4                           | 25   |
| 599.00016   | X1                           | 15   | 599.00065   | X2                           | 25   | 599.00109   | X4                           | 26   |
| 599.00017   | X1                           | 16   | 599.00066   | X2                           | 26   | 599.00109   | X5                           | 11   |
| 599.00018   | X1                           | 17   | 599.00067   | X2                           | 27   | 599.00109   | X6                           | 25   |
| 599.00019   | X1                           | 18   | 599.00068   | X2                           | 28   | 599.00109   | X7                           | 9  |
| 599.00020   | X1                           | 19   | 599.00069   | X2                           | 29   | 599.00110   | X5                           | 1A   |
| 599.00021   | X1                           | 20   | 599.00070   | X2                           | 30   | 599.00111   | X5                           | 1B   |
| 599.00022   | X1                           | 21   | 599.00071   | X2                           | 31   | 599.00112   | X5                           | 2  |
| 599.00022   | X3                           | 8  | 599.00073   | X2                           | 33   | 599.00113   | X5                           | 3  |
| 599.00023   | X1                           | 22   | 599.00074   | X2                           | 34   | 599.00114   | X5                           | 4  |
| 599.00024   | X1                           | 23   | 599.00074   | X4                           | 17   | 599.00115   | X5                           | 5  |
| 599.00025   | X1                           | 24   | 599.00075   | X2                           | 40   | 599.00116   | X5                           | 6  |
| 599.00025   | X2                           | 32   | 599.00076   | X3                           | 1  | 599.00117   | X5                           | 9  |
| 599.00026   | X1                           | 25   | 599.00077   | X3                           | 2  | 599.00118   | X5                           | 14   |
| 599.00027   | X1                           | 26   | 599.00078   | X3                           | 4A   | 599.00119   | X5                           | 15   |
| 599.00028   | X1                           | 27   | 599.00079   | X3                           | 4B   | 599.00120   | X5                           | 16   |
| 599.00029   | X1                           | 28   | 599.00080   | X3                           | 5A   | 599.00121   | X5                           | 18A  |
| 599.00030   | X1                           | 29   | 599.00081   | X3                           | 5B   | 599.00122   | X5                           | 18B  |
| 599.00031   | X1                           | 30   | 599.00082   | X3                           | 6  | 599.00123   | X5                           | 20A  |
| 599.00034   | X1                           | 33   | 599.00083   | X3                           | 7  | 599.00124   | X5                           | 20B  |
| 599.00035   | X1                           | 35   | 599.00083   | X6                           | 2  | 599.00125   | X5                           | 21A  |
| 599.00036   | X1                           | 36   | 599.00083   | X7                           | 2  | 599.00126   | X5                           | 21B  |
| 599.00036   | X3                           | 9  | 599.00090   | X4                           | 1  | 599.00127   | X5                           | 24   |
| 599.00037   | X1                           | 37   | 599.00091   | X4                           | 2  | 599.00128   | X5                           | 25   |
| 599.00037   | X4                           | 23   | 599.00092   | X4                           | 3  | 599.00129   | X5                           | 28   |
| 599.00037   | X6                           | 17   | 599.00093   | X4                           | 4  | 599.00130   | X5                           | 29   |
| 599.00038   | X2                           | 1A   | 599.00093   | X6                           | 4  | 599.00131   | X5                           | 30   |
| 599.00039   | X2                           | 1B   | 599.00094   | X4                           | 5  | 599.00132   | X6                           | 1  |
| 599.00040   | X2                           | 2  | 599.00094   | X6                           | 5  | 599.00134   | X6                           | 3  |
| 599.00041   | X2                           | 3  | 599.00095   | X4                           | 6  | 599.00135   | X6                           | 7  |
| 599.00042   | X2                           | 4A   | 599.00095   | X6                           | 6  | 599.00136   | X6                           | 8  |
| 599.00043   | X2                           | 4B   | 599.00096   | X4                           | 7A   | 599.00138   | X6                           | 14   |
| 599.00044   | X2                           | 5A   | 599.00097   | X4                           | 7B   | 599.00139   | X7                           | 1  |
| 599.00045   | X2                           | 5B   | 599.00098   | X4                           | 9  | 599.00151   | A15                          | 2  |
| 599.00046   | X2                           | 6  | 599.00098   | X6                           | 9  | 599.00152   | A15                          | 6  |
| 599.00047   | X2                           | 7  | 599.00099   | X4                           | 10   | 599.00153   | A15                          | 10   |

AGGIORNAMENTO  
UP-DATING  
MODIFICATION  
ÄNDERUNG  
MODIFICACION

3/00

**F12/18**

# INDICE NUMERICO

NUMERICAL INDEX  
INDEX NUMERIQUE  
ZAHLENVERZEICHNIS  
INDICE NUMERICO

Mod. MACCHINA

Mod. MACHINE

Mod. MACHINE

Mod. MASCHINE

Mod. MAQUINA

FERRARI - SYSTEM

50 - 55 - 70 - 75 - 80

**RS**

| No. di codice<br>Part No.<br>No. de ref.<br>Code - Nr.<br>No. de codigo | Pag.<br>Pag.<br>Pag.<br>Pag.<br>Pag. | No. pezzo<br>No. pièce<br>No. pièce<br>No. bild<br>No. pieza | No. di codice<br>Part No.<br>No. de ref.<br>Code - Nr.<br>No. de codigo | Pag.<br>Pag.<br>Pag.<br>Pag.<br>Pag. | No. pezzo<br>No. pièce<br>No. pièce<br>No. bild<br>No. pieza | No. di codice<br>Part No.<br>No. de ref.<br>Code - Nr.<br>No. de codigo | Pag.<br>Pag.<br>Pag.<br>Pag.<br>Pag. | No. pezzo<br>No. pièce<br>No. pièce<br>No. bild<br>No. pieza |
|---|--------------------------------------|--|---|--------------------------------------|--|---|--------------------------------------|--|
| 599.00154   | A15                                  | 11   | 80.1241.010   | E2                                   | 8  | 80.3208.020   | D5/1                                 | 37   |
| 599.00155   | A15                                  | 12   | 80.1253.050   | C13                                  | 29   | 80.3208.050   | E12                                  | 8  |
| 599.00156   | A15                                  | 15   | 80.1253.050   | C13/1                                | 29   | 80.3209.000   | B4                                   | 13   |
| 599.00157   | A15                                  | 8  | 80.1264.050   | C11                                  | 11   | 80.3209.000   | C9                                   | 3  |
| 599.00158   | A15                                  | 14   | 80.1264.050   | C13                                  | 13   | 80.3209.070   | B4                                   | 14   |
| 599.00159   | A15                                  | 13   | 80.1264.050   | C13/1                                | 13   | 80.3210.005   | B4                                   | 16   |
| 599.00160   | A15                                  | 7  | 80.1297.000   | E3/1                                 | 46   | 80.3210.005   | B4                                   | 8  |
| 599.00161   | A15                                  | 5  | 80.1297.000   | E3/2                                 | 12   | 80.4015.000   | A8                                   | 42   |
| 599.00163   | A14                                  | 9  | 80.1297.000   | E3/5                                 | 24   | 80.4015.000   | A8/1                                 | 26   |
| 599.00164   | A14                                  | 16   | 80.1297.000   | E3/6                                 | 14   | 80.4051.000   | A8                                   | 3  |
| 599.00165   | A14                                  | 15   | 80.1297.050   | C2                                   | 19   | 80.4051.000   | A8/1                                 | 2  |
| 599.00166   | A14                                  | 14   | 80.1299.100   | C4                                   | 21   | 80.6437.500   | D1                                   | 15   |
| 599.00167   | A14                                  | 12   | 80.1310.500   | B6                                   | 23   | 80.8038.050   | A11                                  | 20   |
| 599.00168   | A14                                  | 10   | 80.1310.500   | B6/1                                 | 23   | 80.8060.100   | E11                                  | 1  |
| 599.00169   | A14                                  | 11   | 80.1310.500   | B6/2                                 | 23   | 80.8805.000   | A18                                  | 13   |
| 599.00170   | A14                                  | 13   | 80.1331.050   | E2                                   | 1  | 80.8857.000   | A12                                  | 24   |
| 599.00172   | A14                                  | 5  | 80.1331.050   | E5                                   | 1  | 80.8857.000   | A19                                  | 21   |
| 599.00173   | A14                                  | 6  | 80.1331.150   | C6                                   | 7  | 80.8857.000   | A19                                  | 38   |
| 599.00174   | A14                                  | 7  | 80.1353.000   | C4                                   | 1  | 81.0505.010   | A7                                   | 18   |
| 599.00175   | A14                                  | 8  | 80.1380.100   | C4                                   | 20   | 81.0505.010   | A9                                   | 9  |
| 599.00182   | A15                                  | 3  | 80.1422.010   | B2                                   | 2  | 81.0510.000   | A8                                   | 22   |
| 599.00183   | A16                                  | 4  | 80.1428.000   | C8                                   | 2  | 81.0510.000   | A8/1                                 | 10   |
| 599.00184   | A16                                  | 5  | 80.1455.100   | B6                                   | 26   | 81.0510.000   | C7                                   | 6  |
| 599.00185   | A16                                  | 6  | 80.1455.100   | B6/1                                 | 26   | 81.0510.000   | C7-1                                 | 6  |
| 599.00186   | A16                                  | 7  | 80.1455.100   | B6/2                                 | 26   | 81.0510.000   | D1                                   | 7  |
| 599.00187   | A16                                  | 8  | 80.2058.100   | B6                                   | 9  | 81.0510.000   | D2                                   | 8  |
| 599.00190   | A4                                   | 64   | 80.2058.100   | B6/1                                 | 9  | 81.0527.000   | A8                                   | 7  |
| 599.00190   | A7/1                                 | 64   | 80.2058.100   | B6/2                                 | 9  | 81.0527.000   | A8/1                                 | 21   |
| 599.00191   | A4/1                                 | 64   | 80.2104.000   | B5                                   | 19   | 81.0622.010   | E1                                   | 2  |
| 599.00197   | X2                                   | 41   | 80.2119.050   | B2                                   | 23   | 81.0622.010   | E1/1                                 | 2  |
| 599.00198   | X2                                   | 41/1   | 80.2130.100   | B6                                   | 13   | 81.2599.086   | B6                                   | 19   |
| 599.78000   | B6                                   | -  | 80.2130.100   | B6/1                                 | 13   | 81.2599.086   | B6/1                                 | 19   |
| 599.78013   | B6/1                                 | -  | 80.2130.100   | B6/2                                 | 13   | 81.2599.086   | B6/2                                 | 19   |
| 599.78024   | B6/2                                 | -  | 80.2163.010   | B6                                   | 14   | 81.2599.086   | C11                                  | 21   |
| 80.0056.050   | B4                                   | 33   | 80.2163.010   | B6/1                                 | 14   | 81.2599.086   | C13                                  | 32   |
| 80.1009.000   | E8                                   | 8  | 80.2163.010   | B6/2                                 | 14   | 81.2599.086   | C13/1                                | 1  |
| 80.1022.000   | A4/1                                 | 70   | 80.2198.050   | C11                                  | 18   | 81.2613.000   | C13                                  | 6  |
| 80.1030.000   | E6                                   | 15   | 80.2198.050   | C13                                  | 10   | 81.2613.000   | C13/1                                | 6  |
| 80.1032.000   | E7                                   | 14   | 80.2198.050   | C13/1                                | 10   | 81.2660.020   | C11                                  | 1  |
| 80.1039.060   | E7                                   | 1  | 80.2239.045   | B2                                   | 12   | 81.2660.020   | C13                                  | 1  |
| 80.1094.000   | E12                                  | 1  | 80.2700.150   | C12                                  | 1  | 81.2660.020   | C13/1                                | 32   |
| 80.1116.050   | D1                                   | 10   | 80.3057.000   | D7                                   | 24   | 81.2660.020   | C4                                   | 17   |
| 80.1175.500   | B6                                   | 20   | 80.3059.000   | E12                                  | 5  | 81.2689.050   | C13                                  | 12   |
| 80.1175.500   | B6/1                                 | 20   | 80.3078.100   | B2                                   | 4  | 81.2689.050   | C13/1                                | 12   |
| 80.1175.500   | B6/2                                 | 20   | 80.3171.100   | D7                                   | 10   | 81.2692.015   | C2                                   | 27   |
| 80.1185.000   | C13                                  | 14   | 80.3183.000   | C13/1                                | 18/1   | 81.2707.000   | C2                                   | 8  |
| 80.1185.000   | C13/1                                | 14   | 80.3185.000   | D5/1                                 | 6  | 81.2708.030   | C2                                   | 1  |
| 80.1218.010   | B2                                   | 28   | 80.3185.000   | D5                                   | 6  | 81.2747.000   | B1                                   | 5  |
| 80.1241.000   | C13                                  | 22   | 80.3186.000   | E12                                  | 6  | 81.2783.000   | C6                                   | 13   |
| 80.1241.000   | C13/1                                | 22   | 80.3189.000   | D7                                   | 23   | 81.2811.000   | C4                                   | 14   |
| 80.1241.010   | C2                                   | 3  | 80.3204.000   | E4                                   | 10   | 81.2818.000   | B6                                   | 12   |
| 80.1241.010   | D1                                   | 5  | 80.3208.020   | D5                                   | 37   | 81.2818.000   | B6/1                                 | 12   |

AGGIORNAMENTO  
UP-DATING  
MODIFICATION  
AENDERUNG  
MODIFICACION

3/00

**F13/18**

# INDICE NUMERICO

NUMERICAL INDEX  
INDEX NUMERIQUE  
ZAHLENVERZEICHNIS  
INDICE NUMERICO

Mod. MACCHINA

Mod. MACHINE

Mod. MACHINE

Mod. MASCHINE

Mod. MAQUINA

FERRARI - SYSTEM

50 - 55 - 70 - 75 - 80

RS

| No. di codice<br>Part No.<br>No. de ref.<br>Code - Nr.<br>No. de codigo | Pag.<br>Pag.<br>Pag.<br>Pag. | No. pezzo<br>No. piece<br>No. pièce<br>No. bild<br>No. pieza | No. di codice<br>Part No.<br>No. de ref.<br>Code - Nr.<br>No. de codigo | Pag.<br>Pag.<br>Pag.<br>Pag. | No. pezzo<br>No. piece<br>No. pièce<br>No. bild<br>No. pieza | No. di codice<br>Part No.<br>No. de ref.<br>Code - Nr.<br>No. de codigo | Pag.<br>Pag.<br>Pag.<br>Pag. | No. pezzo<br>No. piece<br>No. pièce<br>No. bild<br>No. pieza |
|---|------------------------------|--|---|------------------------------|--|---|------------------------------|--|
| 81.2818.000   | B6/2                         | 12   | 81.4569.000   | A17/2                        | 30   | 81.4689.020   | A8/1                         | 24   |
| 81.2859.000   | B2                           | 11   | 81.4569.000   | E3/4                         | 6  | 81.4689.020   | C7                           | 7  |
| 81.2868.000   | C11                          | 17   | 81.4573.000   | A12                          | 45   | 81.4689.020   | C7-1                         | 7  |
| 81.2868.000   | C13                          | 9  | 81.4573.000   | A19                          | 47   | 81.4689.020   | D1                           | 27   |
| 81.2868.000   | C13/1                        | 9  | 81.4574.000   | A10                          | 33   | 81.4698.000   | B5                           | 3  |
| 81.2868.100   | B6                           | 2  | 81.4574.000   | A12                          | 36   | 81.4748.000   | C13                          | 21   |
| 81.2868.100   | B6/1                         | 2  | 81.4574.000   | A12                          | 6  | 81.4748.000   | C13/1                        | 21   |
| 81.2868.100   | B6/2                         | 2  | 81.4574.000   | A19                          | 6  | 81.4750.010   | C7                           | 4  |
| 81.2878.040   | C6                           | 5  | 81.4574.000   | A20                          | 13   | 81.4750.010   | C7-1                         | 4  |
| 81.2898.000   | C11                          | 9  | 81.4574.000   | A4                           | 30   | 81.4784.100   | C13                          | 21/1   |
| 81.2898.000   | C13                          | 23   | 81.4574.000   | A4                           | 55   | 81.4793.000   | D8                           | 5  |
| 81.2898.000   | C13/1                        | 23   | 81.4574.000   | A4/1                         | 30   | 81.4793.010   | D9                           | 5  |
| 81.2898.000   | C4                           | 9  | 81.4574.000   | A4/1                         | 55   | 81.4797.000   | C13/1                        | 21/1   |
| 81.2899.000   | C11                          | 5  | 81.4574.000   | A5                           | 28   | 81.4907.000   | E1                           | 13   |
| 81.2899.000   | C13                          | 4  | 81.4574.000   | A5/1                         | 7  | 81.4907.000   | E1                           | 29   |
| 81.2899.000   | C13/1                        | 4  | 81.4574.000   | A5/2                         | 7  | 81.4907.000   | E1/1                         | 28   |
| 81.2899.000   | C2                           | 21   | 81.4574.000   | A6                           | 28   | 81.4907.000   | E1/1                         | 34   |
| 81.2904.000   | C8                           | 13   | 81.4574.000   | A6/1                         | 7  | 81.7505.000   | A10                          | 11   |
| 81.2951.070   | C2                           | 24   | 81.4574.000   | A6/2                         | 7  | 81.7512.000   | A10                          | 25   |
| 81.2951.200   | C4                           | 4  | 81.4574.000   | A7                           | 35   | 81.7512.000   | A5                           | 13   |
| 81.2952.000   | C4                           | 2  | 81.4574.000   | A7/1                         | 30   | 81.7512.000   | A5/1                         | 17   |
| 81.2956.000   | B2                           | 7  | 81.4574.000   | A7/1                         | 55   | 81.7512.000   | A5/2                         | 17   |
| 81.2956.000   | C8                           | 6  | 81.4574.000   | A7/2                         | 26   | 81.7512.000   | A6                           | 13   |
| 81.2957.000   | C2                           | 17   | 81.4574.000   | A7/3                         | 7  | 81.7512.000   | A6/1                         | 17   |
| 81.2975.250   | C12                          | 2  | 81.4574.000   | B5                           | 28   | 81.7512.000   | A6/2                         | 17   |
| 81.4525.000   | D4                           | 4  | 81.4574.000   | D1                           | 13   | 81.7512.000   | A7/2                         | 13   |
| 81.4525.000   | E9                           | 21   | 81.4574.000   | E3/5                         | 7  | 81.7512.000   | A7/3                         | 17   |
| 81.4535.050   | A8                           | 46   | 81.4585.000   | A10                          | 22   | 81.7519.000   | A5                           | 20   |
| 81.4535.050   | A8/1                         | 29   | 81.4585.000   | A11                          | 36   | 81.7519.000   | A6                           | 20   |
| 81.4535.050   | A9                           | 19   | 81.4585.000   | A20                          | 8  | 81.7519.000   | A7/2                         | 20   |
| 81.4535.050   | A9/1                         | 14   | 81.4627.000   | D1                           | 17   | 81.7519.000   | E3                           | 16   |
| 81.4535.050   | B6                           | 22   | 81.4629.010   | B1                           | 37   | 81.7519.000   | E3/1                         | 18   |
| 81.4535.050   | B6/1                         | 22   | 81.4632.000   | A11                          | 2  | 81.7519.000   | E3/5                         | 18   |
| 81.4535.050   | B6/2                         | 22   | 81.4632.000   | A12                          | 30   | 81.7523.010   | D5                           | 16   |
| 81.4539.050   | A4                           | 60   | 81.4632.000   | A4                           | 19   | 81.7523.010   | D5/1                         | 16   |
| 81.4539.050   | A4/1                         | 60   | 81.4632.000   | A4/1                         | 19   | 81.7535.000   | A5                           | 11   |
| 81.4539.050   | A7/1                         | 60   | 81.4632.000   | A5                           | 9  | 81.7535.000   | A5/1                         | 16   |
| 81.4541.000   | A4/1                         | 67   | 81.4632.000   | A5/1                         | 22   | 81.7535.000   | A5/2                         | 16   |
| 81.4545.000   | A19                          | 24   | 81.4632.000   | A5/2                         | 22   | 81.7535.000   | A6                           | 11   |
| 81.4545.000   | A5                           | 32   | 81.4632.000   | A6                           | 9  | 81.7535.000   | A6/1                         | 16   |
| 81.4545.000   | A5/1                         | 5  | 81.4632.000   | A6/1                         | 22   | 81.7535.000   | A6/2                         | 16   |
| 81.4545.000   | A5/2                         | 5  | 81.4632.000   | A6/2                         | 22   | 81.7535.000   | A7/2                         | 11   |
| 81.4545.000   | A6                           | 32   | 81.4632.000   | A7                           | 23   | 81.7535.000   | A7/3                         | 16   |
| 81.4545.000   | A6/1                         | 5  | 81.4632.000   | A7/1                         | 19   | 81.7568.000   | A10                          | 18   |
| 81.4545.000   | A6/2                         | 5  | 81.4632.000   | A7/2                         | 9  | 81.7568.100   | A10                          | 3  |
| 81.4545.000   | A7/2                         | 29   | 81.4632.000   | A7/3                         | 22   | 81.7640.003   | C1                           | 21   |
| 81.4545.000   | A7/3                         | 5  | 81.4632.000   | B1                           | 21   | 81.7640.003   | C3                           | 21   |
| 81.4547.000   | A20                          | 37   | 81.4632.000   | E3/4                         | 22   | 81.7640.003   | C5                           | 16   |
| 81.4548.000   | A19                          | 37   | 81.4632.000   | E3/5                         | 50   | 81.7660.000   | A20                          | 38   |
| 81.4569.000   | A14                          | 2  | 81.4632.000   | E3/6                         | 4  | 82.2537.050   | A8                           | 16   |
| 81.4569.000   | A17                          | 6  | 81.4638.000   | D1                           | 26   | 82.2550.010   | E3/5                         | 26   |
| 81.4569.000   | A17/1                        | 7  | 81.4689.020   | A8                           | 32   | 82.4022.000   | D5                           | 3  |

AGGIORNAMENTO  
UP-DATING  
MODIFICATION  
AENDERUNG  
MODIFICACION

3/00

# F14/18



# INDICE NUMERICO

NUMERICAL INDEX  
INDEX NUMERIQUE  
ZAHLENVERZEICHNIS  
INDICE NUMERICO

Mod. MACCHINA

Mod. MACHINE

Mod. MACHINE

Mod. MASCHINE

Mod. MAQUINA

FERRARI - SYSTEM

50 - 55 - 70 - 75 - 80

RS

| No. di codice<br>Part No.<br>No. de ref.<br>Code - Nr.<br>No. de codigo | Pag.<br>Pag.<br>Pag.<br>Pag.<br>Pag. | No. pezzo<br>No. piece<br>No. pièce<br>No. bild<br>No. pieza | No. di codice<br>Part No.<br>No. de ref.<br>Code - Nr.<br>No. de codigo | Pag.<br>Pag.<br>Pag.<br>Pag.<br>Pag. | No. pezzo<br>No. piece<br>No. pièce<br>No. bild<br>No. pieza | No. di codice<br>Part No.<br>No. de ref.<br>Code - Nr.<br>No. de codigo | Pag.<br>Pag.<br>Pag.<br>Pag.<br>Pag. | No. pezzo<br>No. piece<br>No. pièce<br>No. bild<br>No. pieza |
|---|--------------------------------------|--|---|--------------------------------------|--|---|--------------------------------------|--|
| 82.4022.000   | D5/1                                 | 3  | 82.5980.030   | E3/6                                 | 13   | 84.3107.000   | E9                                   | 15   |
| 82.4110.000   | D6                                   | 6  | 82.5980.030   | E9                                   | 25   | 84.3109.000   | D6                                   | 1  |
| 82.4110.000   | E3                                   | 8  | 82.6038.000   | B1                                   | 17   | 84.3109.015   | D7                                   | 32   |
| 82.4110.000   | E3/1                                 | 27   | 82.6039.000   | A8                                   | 18   | 84.3109.020   | D6                                   | 5  |
| 82.4110.000   | E3/2                                 | 5  | 82.6039.000   | A8/1                                 | 20   | 84.3109.020   | E3                                   | 15   |
| 82.4110.000   | E3/4                                 | 27   | 82.6039.000   | D2                                   | 6  | 84.3109.020   | E3/1                                 | 26   |
| 82.4110.000   | E3/5                                 | 2  | 82.6056.000   | B4                                   | 3  | 84.3109.020   | E3/4                                 | 26   |
| 82.4110.000   | E3/6                                 | 5  | 82.6056.000   | E2                                   | 14   | 84.3109.020   | E3/5                                 | 16   |
| 82.4113.000   | E3                                   | 13   | 82.8029.070   | A9/1                                 | 11   | 84.3110.010   | D5/1                                 | 52   |
| 82.4113.000   | E3/1                                 | 25   | 83.1047.000   | C9                                   | 18   | 84.3110.010   | E3                                   | 12   |
| 82.4113.000   | E3/4                                 | 13   | 83.1125.000   | A8                                   | 37   | 84.3110.010   | E3/1                                 | 24   |
| 82.4113.000   | E3/5                                 | 34   | 83.1125.000   | A8/1                                 | 9  | 84.3110.010   | E3/4                                 | 12   |
| 82.4141.000   | D5                                   | 14   | 83.4632.000   | E3/6                                 | 3  | 84.3110.010   | E3/5                                 | 44   |
| 82.4141.000   | D5/1                                 | 14   | 83.5023.000   | E3/1                                 | 39   | 84.3116.000   | D5                                   | 13   |
| 82.4141.000   | D6                                   | 9  | 83.5023.000   | E3/2                                 | 6  | 84.3116.000   | D5/1                                 | 13   |
| 82.4141.000   | D7                                   | 18   | 83.5023.000   | E3/5                                 | 6  | 84.3116.000   | D6                                   | 8  |
| 82.4141.000   | E3/1                                 | 44   | 83.5023.000   | E3/6                                 | 6  | 84.3116.000   | E3/4                                 | 15   |
| 82.4141.000   | E3/2                                 | 10   | 83.5024.010   | E3                                   | 9  | 84.3526.000   | D7                                   | 21   |
| 82.4141.000   | E3/4                                 | 8  | 83.5024.010   | E3/4                                 | 9  | 84.3561.000   | D7                                   | 51   |
| 82.4141.000   | E3/5                                 | 10   | 83.5037.000   | E3/1                                 | 38   | 84.3570.000   | A10                                  | 42   |
| 82.4141.000   | E3/6                                 | 12   | 83.5040.000   | E3/1                                 | 43   | 84.3570.000   | A12                                  | 25   |
| 82.4141.000   | E9                                   | 16   | 83.5040.000   | E3/2                                 | 9  | 84.3570.000   | A19                                  | 36   |
| 82.4185.000   | D5                                   | 19   | 83.5040.020   | E3/5                                 | 23   | 84.3570.000   | A19                                  | 5  |
| 82.4185.000   | D5/1                                 | 19   | 83.5040.020   | E3/6                                 | 11   | 84.3570.000   | A4                                   | 17   |
| 82.4185.000   | E3/1                                 | 33   | 83.5040.020   | E9                                   | 17   | 84.3570.000   | A4                                   | 48   |
| 82.5115.010   | A13                                  | 17   | 83.5040.030   | D6                                   | 10   | 84.3570.000   | A4/1                                 | 17   |
| 82.5117.000   | D4                                   | 11   | 83.5070.050   | E9                                   | 14   | 84.3570.000   | A4/1                                 | 48   |
| 82.5404.050   | D3                                   | 4  | 83.5080.100   | E3/5                                 | 56   | 84.3570.000   | A5                                   | 30   |
| 82.5407.050   | A20                                  | 14   | 83.5100.085   | E3/5                                 | 58   | 84.3570.000   | A5/1                                 | 10   |
| 82.5411.000   | D4                                   | 19   | 83.7521.000   | A17/2                                | 14   | 84.3570.000   | A5/1                                 | 6  |
| 82.5414.000   | A12                                  | 34   | 83.7521.000   | A17/3                                | 10   | 84.3570.000   | A5/2                                 | 6  |
| 82.5414.000   | A20                                  | 16   | 83.7534.010   | E3                                   | 21   | 84.3570.000   | A6                                   | 30   |
| 82.5415.050   | A9/1                                 | 9  | 83.7534.010   | E3/1                                 | 16   | 84.3570.000   | A6/1                                 | 6  |
| 82.5417.000   | D3                                   | 6  | 83.7534.010   | E3/2                                 | 3  | 84.3570.000   | A6/2                                 | 6  |
| 82.5420.500   | D3                                   | 1  | 83.7534.010   | E3/4                                 | 21   | 84.3570.000   | A7                                   | 21   |
| 82.5420.600   | D4                                   | 18   | 83.7534.010   | E3/5                                 | 49   | 84.3570.000   | A7/1                                 | 17   |
| 82.5436.000   | A13                                  | 6  | 83.7534.010   | E9                                   | 7  | 84.3570.000   | A7/1                                 | 48   |
| 82.5436.003   | A13                                  | 16   | 83.7534.060   | C10                                  | 7  | 84.3570.000   | A7/2                                 | 2  |
| 82.5438.000   | E9                                   | 22   | 83.7534.060   | C9                                   | 21   | 84.3570.000   | A7/3                                 | 6  |
| 82.5480.100   | D3                                   | 19   | 83.8154.010   | B5                                   | 26   | 84.3570.000   | B3                                   | 8  |
| 82.5488.000   | D4                                   | 10   | 83.8475.000   | B1                                   | 36   | 84.3570.000   | B5                                   | 2  |
| 82.5493.000   | A12                                  | 37   | 84.2505.010   | D6                                   | 7  | 84.3578.010   | A12                                  | 50   |
| 82.5718.000   | D5                                   | 20   | 84.2505.025   | E3                                   | 17   | 84.3578.010   | A8                                   | 23   |
| 82.5718.000   | D5/1                                 | 20   | 84.2505.025   | E3/4                                 | 25   | 84.3578.010   | A8/1                                 | 11   |
| 82.5718.010   | D5                                   | 41   | 84.2505.025   | E3/5                                 | 51   | 84.3581.010   | D7                                   | 8  |
| 82.5718.010   | D5/1                                 | 41   | 84.2512.000   | D5                                   | 15   | 84.3605.010   | A4/1                                 | 68   |
| 82.5718.020   | D5                                   | 42   | 84.2512.000   | D5/1                                 | 15   | 84.3605.010   | X6                                   | 19   |
| 82.5718.020   | D5/1                                 | 42   | 84.3102.000   | E12                                  | 12   | 84.3640.000   | A8                                   | 43   |
| 82.5809.000   | D5/1                                 | 45   | 84.3102.000   | E12                                  | 17   | 84.3641.000   | D7                                   | 55   |
| 82.5980.030   | E3/1                                 | 45   | 84.3107.000   | D7                                   | 2  | 84.3643.000   | A5/1                                 | 8  |
| 82.5980.030   | E3/2                                 | 11   | 84.3107.000   | E3/5                                 | 21   | 84.3643.000   | A6/1                                 | 8  |
| 82.5980.030   | E3/5                                 | 25   | 84.3107.000   | E3/6                                 | 9  | 84.3643.060   | A12                                  | 3  |

AGGIORNAMENTO  
UP-DATING  
MODIFICATION  
AENDERUNG  
MODIFICACION

3/00

# F15/18

# INDICE NUMERICO

NUMERICAL INDEX  
INDEX NUMERIQUE  
ZAHLENVERZEICHNIS  
INDICE NUMERICO

Mod. MACCHINA  
Mod. MACHINE  
Mod. MACHINE  
Mod. MASCHINE  
Mod. MAQUINA

FERRARI - SYSTEM  
50 - 55 - 70 - 75 - 80

RS

| No. di codice<br>Part No.<br>No. de ref.<br>Code - Nr.<br>No. de codigo | Pag.<br>Pag.<br>Pag.<br>Pag. | No. pezzo<br>No. piece<br>No. pièce<br>No. bild<br>No. pieza | No. di codice<br>Part No.<br>No. de ref.<br>Code - Nr.<br>No. de codigo | Pag.<br>Pag.<br>Pag.<br>Pag. | No. pezzo<br>No. piece<br>No. pièce<br>No. bild<br>No. pieza | No. di codice<br>Part No.<br>No. de ref.<br>Code - Nr.<br>No. de codigo | Pag.<br>Pag.<br>Pag.<br>Pag. | No. pezzo<br>No. piece<br>No. pièce<br>No. bild<br>No. pieza |
|---|------------------------------|--|---|------------------------------|--|---|------------------------------|--|
| 84.3643.060   | A12                          | 32   | 84.3755.000   | A5                           | 7  | 84.4082.000   | D9                           | 4  |
| 84.3643.060   | A17                          | 4  | 84.3755.000   | A5/1                         | 13   | 84.4150.000   | D8                           | 10   |
| 84.3643.060   | A17/1                        | 5  | 84.3755.000   | A5/2                         | 13   | 84.4150.000   | D9                           | 10   |
| 84.3643.060   | A17/2                        | 9  | 84.3755.000   | A6                           | 7  | 84.4150.000   | E10                          | 1  |
| 84.3643.060   | A17/3                        | 9  | 84.3755.000   | A6/1                         | 13   | 84.4180.000   | E11                          | 5  |
| 84.3643.060   | A19                          | 10   | 84.3755.000   | A6/2                         | 13   | 84.4273.090   | B1                           | 13   |
| 84.3643.060   | A4                           | 3  | 84.3755.000   | A7                           | 28   | 84.4273.090   | B5                           | 24   |
| 84.3643.060   | A4                           | 56   | 84.3755.000   | A7                           | 6  | 84.4273.090   | C12                          | 20   |
| 84.3643.060   | A4/1                         | 3  | 84.3755.000   | A7/1                         | 6  | 84.7434.000   | C1                           | 15   |
| 84.3643.060   | A4/1                         | 56   | 84.3755.000   | A7/2                         | 7  | 84.7434.000   | C10                          | 1  |
| 84.3643.060   | A5                           | 4  | 84.3755.000   | A7/3                         | 13   | 84.7434.000   | C3                           | 12   |
| 84.3643.060   | A5/2                         | 8  | 84.3755.000   | B1                           | 29   | 84.7434.000   | C5                           | 15   |
| 84.3643.060   | A6                           | 4  | 84.3755.000   | B4                           | 30   | 84.7462.000   | C9                           | 17   |
| 84.3643.060   | A6/2                         | 8  | 84.3755.000   | D5                           | 35   | 84.7519.000   | E3/4                         | 16   |
| 84.3643.060   | A7                           | 3  | 84.3755.000   | D5                           | 47   | 84.8655.000   | D8                           | 8  |
| 84.3643.060   | A7/1                         | 3  | 84.3755.000   | D5/1                         | 35   | 84.8655.100   | D9                           | 8  |
| 84.3643.060   | A7/1                         | 56   | 84.3755.000   | D5/1                         | 47   | 84.8664.000   | D8                           | 8  |
| 84.3643.060   | A7/2                         | 27   | 84.3755.000   | E1                           | 25   | 84.8672.050   | D8                           | 8  |
| 84.3643.060   | A7/2                         | 4  | 84.3755.000   | E2                           | 25   | 84.8679.500   | D8                           | 8  |
| 84.3643.060   | A7/3                         | 8  | 84.3755.000   | E4                           | 17   | 84.8680.000   | D8                           | 8  |
| 84.3643.060   | A9/1                         | 8  | 84.3755.000   | E9                           | 5  | 84.8680.500   | D8                           | 8  |
| 84.3643.060   | B1                           | 30   | 84.3771.000   | C1                           | 6  | 84.8681.500   | D8                           | 8  |
| 84.3643.060   | B3                           | 11   | 84.3771.000   | C3                           | 6  | 84.8681.600   | D8                           | 8  |
| 84.3643.060   | B4                           | 37   | 84.3771.000   | C5                           | 7  | 84.8683.500   | D9                           | 8  |
| 84.3643.060   | B4                           | 5  | 84.3771.000   | E12                          | 13   | 84.8844.000   | D8                           | 7  |
| 84.3643.060   | C9                           | 13   | 84.3807.000   | D2                           | 9  | 84.8855.000   | D8                           | 7  |
| 84.3643.060   | D1                           | 14   | 84.3841.000   | D7                           | 36   | 84.8920.000   | D8                           | 7  |
| 84.3643.060   | D5                           | 33   | 84.3843.060   | A19                          | 44   | 84.8940.000   | D8                           | 7  |
| 84.3643.060   | D5/1                         | 33   | 84.3907.000   | D7                           | 1  | 84.9206.005   | A5/1                         | 4  |
| 84.3643.060   | D6                           | 14   | 84.3907.000   | E3/5                         | 22   | 84.9206.005   | A5/2                         | 4  |
| 84.3643.060   | D6                           | 21   | 84.3907.000   | E3/6                         | 10   | 84.9206.005   | A6/1                         | 4  |
| 84.3643.060   | E1/1                         | 8  | 84.3907.000   | E9                           | 13   | 84.9206.005   | A6/2                         | 4  |
| 84.3643.060   | E3                           | 5  | 84.3910.001   | D5/1                         | 26   | 84.9206.005   | A7/2                         | 30   |
| 84.3643.060   | E3/1                         | 4  | 84.3910.001   | E9                           | 27   | 84.9206.005   | A7/3                         | 4  |
| 84.3643.060   | E3/4                         | 7  | 84.3921.030   | A11                          | 22   | 84.9211.010   | A11                          | 19   |
| 84.3643.060   | E3/5                         | 8  | 84.3921.030   | A4                           | 24   | 84.9211.010   | A5                           | 10   |
| 84.3680.000   | A19                          | 26   | 84.3921.030   | A4/1                         | 24   | 84.9211.010   | A5/1                         | 23   |
| 84.3684.040   | E12                          | 11   | 84.3921.030   | A7/1                         | 24   | 84.9211.010   | A6                           | 10   |
| 84.3696.000   | A20                          | 12   | 84.3921.030   | B4                           | 2  | 84.9211.010   | A6/1                         | 23   |
| 84.3708.000   | A12                          | 35   | 84.3921.030   | C13                          | 20   | 84.9211.010   | A7/2                         | 10   |
| 84.3708.000   | A20                          | 27   | 84.3921.030   | C13/1                        | 20   | 84.9500.001   | A10                          | 44   |
| 84.3708.000   | X2                           | 37   | 84.3921.030   | C7                           | 18   | 84.9500.100   | A7                           | 17   |
| 84.3755.000   | A10                          | 17   | 84.3921.030   | C7-1                         | 18   | 84.9500.110   | A5/1                         | 3  |
| 84.3755.000   | A10                          | 35   | 84.3927.050   | A9                           | 12   | 84.9500.110   | A5/2                         | 3  |
| 84.3755.000   | A11                          | 3  | 84.3947.090   | D7                           | 28   | 84.9500.110   | A6/1                         | 3  |
| 84.3755.000   | A17                          | 10   | 84.3948.000   | D6                           | 2  | 84.9500.110   | A6/2                         | 3  |
| 84.3755.000   | A17/1                        | 12   | 84.3957.000   | E12                          | 2  | 84.9500.110   | A7                           | 17/1   |
| 84.3755.000   | A17/2                        | 3  | 84.3993.060   | E10                          | 4  | 84.9500.110   | A7/3                         | 3  |
| 84.3755.000   | A17/3                        | 3  | 84.4030.000   | C13                          | 20/1   | 85.0100.000   | C2                           | 25   |
| 84.3755.000   | A19                          | 25   | 84.4030.070   | D8                           | 13   | 85.0100.010   | C2                           | 25/1   |
| 84.3755.000   | A4                           | 6  | 84.4030.070   | D7                           | 15   | 85.0100.020   | C2                           | 25/2   |
| 84.3755.000   | A4/1                         | 6  | 84.4082.000   | D8                           | 4  | 85.1032.000   | A17/2                        | 22   |

AGGIORNAMENTO  
UP-DATING  
MODIFICATION  
AENDERUNG  
MODIFICACION

3/00

# F16/18

# INDICE NUMERICO

NUMERICAL INDEX  
INDEX NUMERIQUE  
ZAHLENVERZEICHNIS  
INDICE NUMERICO

Mod. MACCHINA

Mod. MACHINE

Mod. MACHINE

Mod. MASCHINE

Mod. MAQUINA

FERRARI - SYSTEM

50 - 55 - 70 - 75 - 80

**RS**

| No. di codice<br>Part No.<br>No. de ref.<br>Code - Nr.<br>No. de codigo | Pag.<br>Pag.<br>Pag.<br>Pag. | No. pezzo<br>No. pièce<br>No. bild<br>No. pieza | No. di codice<br>Part No.<br>No. de ref.<br>Code - Nr.<br>No. de codigo | Pag.<br>Pag.<br>Pag.<br>Pag. | No. pezzo<br>No. pièce<br>No. bild<br>No. pieza | No. di codice<br>Part No.<br>No. de ref.<br>Code - Nr.<br>No. de codigo | Pag.<br>Pag.<br>Pag.<br>Pag. | No. pezzo<br>No. pièce<br>No. bild<br>No. pieza |
|---|------------------------------|---|---|------------------------------|---|---|------------------------------|---|
| 85.1032.000   | A17/3                        | 12  | 86.1943.000   | D7                           | 52  | 86.2785.000   | E3/5                         | 42  |
| 85.1044.000   | B2                           | 27  | 86.1972.000   | D5                           | 25  | 86.2847.000   | D2                           | 20  |
| 85.1159.050   | A9                           | 16  | 86.1972.000   | D5/1                         | 25  | 86.2860.000   | X1                           | 34  |
| 85.1260.000   | B3                           | 6   | 86.1972.000   | X1                           | 32  | 86.2875.000   | B5                           | 7   |
| 85.1260.030   | A8                           | 26  | 86.2101.000   | A9/1                         | 12  | 86.3000.000   | A19                          | 48  |
| 85.1262.000   | D1                           | 3   | 86.2129.000   | A19                          | 29  | 86.3112.000   | A12                          | 28  |
| 85.1262.000   | D2                           | 27  | 86.2160.000   | A19                          | 40  | 86.3149.000   | A4                           | 27  |
| 85.1267.050   | C1                           | 18  | 86.2190.000   | A19                          | 27  | 86.3149.000   | A4/1                         | 27  |
| 85.1267.050   | C3                           | 18  | 86.2226.010   | A19                          | 4   | 86.3149.000   | A7                           | 31  |
| 85.1267.050   | C5                           | 12  | 86.2227.000   | X5                           | 19  | 86.3149.000   | A7/1                         | 27  |
| 85.1267.050   | C9                           | 6   | 86.2261.010   | X4                           | 11  | 86.3183.000   | B5                           | 36  |
| 85.1275.000   | D2                           | 1   | 86.2261.010   | X6                           | 18  | 86.3206.000   | D5                           | 46  |
| 85.1280.000   | C1                           | 11  | 86.2436.060   | A10                          | 13/1  | 86.3206.000   | D5/1                         | 48  |
| 85.1280.000   | C3                           | 15  | 86.2436.150   | B6                           | 16  | 86.3217.060   | A12                          | 11  |
| 85.1318.000   | A17/2                        | 5   | 86.2436.150   | B6/1                         | 16  | 86.3233.000   | E5                           | 16  |
| 85.1318.000   | A17/3                        | 5   | 86.2436.150   | B6/2                         | 16  | 86.3267.050   | B1                           | 24  |
| 85.1486.000   | E6                           | 9   | 86.2448.100   | D7                           | 56  | 86.3276.000   | A19                          | 42  |
| 85.1486.000   | A11                          | 24  | 86.2455.000   | A19                          | 14  | 86.3311.250   | B2                           | 8   |
| 85.1486.000   | E1                           | 5   | 86.2462.010   | D5                           | 2   | 86.3311.250   | C7                           | 17  |
| 85.1486.000   | E1/1                         | 19  | 86.2462.010   | D5/1                         | 2   | 86.3311.250   | C8                           | 16  |
| 85.1486.000   | E1/1                         | 6   | 86.2464.050   | A10                          | 10  | 86.3322.000   | E4                           | 7   |
| 85.1486.000   | E11                          | 4   | 86.2464.050   | A17/2                        | 11  | 86.3322.000   | E6                           | 18  |
| 85.1486.000   | E11/1                        | 3   | 86.2464.050   | A17/3                        | 27  | 86.3322.000   | E9                           | 4   |
| 85.1486.000   | E11/1                        | 6   | 86.2468.000   | E7                           | 16  | 86.3328.000   | E2                           | 10  |
| 85.1497.000   | E11                          | 2   | 86.2474.010   | A20                          | 19  | 86.3333.010   | X3                           | 11  |
| 85.1497.000   | E11/1                        | 11  | 86.2475.010   | E3/4                         | 23  | 86.3350.000   | A17/2                        | 16  |
| 85.1497.000   | E11/1                        | 2   | 86.2475.050   | E3/4                         | 24  | 86.3350.000   | A17/3                        | 16  |
| 85.2516.050   | A12                          | 46  | 86.2478.070   | C12                          | 12  | 86.3358.050   | B1                           | 16  |
| 85.2540.005   | D7                           | 30  | 86.2479.020   | A13                          | 19  | 86.3359.000   | A19                          | 32  |
| 85.2550.010   | E3/1                         | 47  | 86.2479.020   | B4                           | 35  | 86.3359.000   | D5                           | 39  |
| 85.2550.010   | E3/2                         | 13  | 86.2488.000   | A12                          | 31  | 86.3359.000   | D5/1                         | 39  |
| 85.2550.010   | E3/6                         | 15  | 86.2488.000   | A17                          | 2   | 86.3493.000   | A17/3                        | 26  |
| 85.2550.010   | E9                           | 24  | 86.2488.000   | A17/1                        | 4   | 86.3566.000   | E9                           | 3   |
| 85.2560.051   | D5/1                         | 24  | 86.2488.000   | A17/2                        | 21  | 86.3640.050   | E9                           | 2   |
| 85.2629.000   | E4                           | 20  | 86.2495.010   | A17/2                        | 19  | 86.3643.030   | E6                           | 5   |
| 85.4597.000   | A9                           | 1   | 86.2495.010   | A17/3                        | 19  | 86.3643.060   | E4                           | 16  |
| 85.4597.000   | A9/1                         | 1   | 86.2534.100   | C13/1                        | 33  | 86.3644.000   | E4                           | 19  |
| 85.8007.000   | A8                           | 45  | 86.2546.000   | A19                          | 11  | 86.3654.050   | E9                           | 1   |
| 85.8007.000   | A8/1                         | 28  | 86.2555.000   | A19                          | 15  | 86.3703.000   | A19                          | 18  |
| 85.8007.000   | A9                           | 18  | 86.2555.000   | B1                           | 34  | 86.3728.010   | X3                           | 10  |
| 85.8007.000   | A9/1                         | 13  | 86.2562.000   | X4                           | 8   | 86.3740.000   | A19                          | 43  |
| 85.8021.000   | A8                           | 11  | 86.2655.000   | C12                          | 22  | 86.3755.000   | A12                          | 12  |
| 85.8021.000   | A8/1                         | 13  | 86.2694.000   | E3/1                         | 14  | 86.3890.010   | C7-1                         | 17  |
| 86.0058.000   | A8                           | 33  | 86.2694.000   | E3/5                         | 41  | 86.3982.050   | B5                           | 37  |
| 86.0060.000   | A8                           | 19  | 86.2723.000   | B5                           | 21  | 86.4180.000   | B4                           | 1   |
| 86.0091.000   | D1                           | 16  | 86.2724.000   | A20                          | 26  | 86.4188.000   | E5                           | 8   |
| 86.0091.020   | D2                           | 5   | 86.2728.000   | X5                           | 26  | 86.4222.010   | B1                           | 15  |
| 86.1792.000   | X5                           | 27  | 86.2730.000   | E3/5                         | 38  | 86.4309.100   | A11                          | 16  |
| 86.1821.000   | E6                           | 3   | 86.2740.000   | E4                           | 14  | 86.4314.000   | E10                          | 5   |
| 86.1867.000   | A10                          | 32  | 86.2740.000   | E6                           | 1   | 86.4357.050   | D8                           | 6   |
| 86.1928.001   | A10                          | 13  | 86.2741.000   | D1                           | 24  | 86.4357.050   | D9                           | 6   |
| 86.1941.000   | E9                           | 23  | 86.2785.000   | D6                           | 16  | 86.4379.010   | E1/1                         | 27  |

AGGIORNAMENTO  
UP-DATING  
MODIFICATION  
AENDERUNG  
MODIFICACION

3/00

**F17/18**

**INDICE NUMERICO**

NUMERICAL INDEX

INDEX NUMERIQUE

ZAHLENVERZEICHNIS

INDICE NUMERICO

Mod. **MACCHINA**

Mod. MACHINE

Mod. MACHINE

Mod. MASCHINE

Mod. MAQUINA

**FERRARI - SYSTEM****50 - 55 - 70 - 75 - 80****RS**

| No. di codice<br>Part No.<br>No. de ref.<br>Code - Nr.<br>No. de codigo | Pag.<br>Pag.<br>Pag.<br>Pag. | No. pezzo<br>No. pièce<br>No. bild<br>No. pieza | No. di codice<br>Part No.<br>No. de ref.<br>Code - Nr.<br>No. de codigo | Pag.<br>Pag.<br>Pag.<br>Pag. | No. pezzo<br>No. pièce<br>No. bild<br>No. pieza | No. di codice<br>Part No.<br>No. de ref.<br>Code - Nr.<br>No. de codigo | Pag.<br>Pag.<br>Pag.<br>Pag.   | No. pezzo<br>No. pièce<br>No. bild<br>No. pieza |
|---|------------------------------|---|---|------------------------------|---|---|--|---|
| 86.4379.010   | X3                           | 13  |   |                              |   |   |  |   |
| 86.4410.000   | D8                           | -   |   |                              |   |   |  |   |
| 86.4410.500   | D8                           | -   |   |                              |   |   |  |   |
| 86.4410.500   | D9                           | 11  |   |                              |   |   |  |   |
| 86.5031.000   | A13                          | 2   |   |                              |   |   |  |   |
| 86.5031.010   | A13                          | 1   |   |                              |   |   |  |   |
| 86.5470.000   | D5                           | 28  |   |                              |   |   |  |   |
| 86.5470.000   | D5/1                         | 28  |   |                              |   |   |  |   |
| 86.5474.000   | A13                          | 5   |   |                              |   |   |  |   |
| 86.5475.000   | A13                          | 4   |   |                              |   |   |  |   |
| 86.6038.000   | B4                           | 12  |   |                              |   |   |  |   |
| 924.81285   | A4                           | 46  |   |                              |   |   |  |   |
| 924.81285   | A4/1                         | 46  |   |                              |   |   |  |   |
| 924.81285   | A7/1                         | 46  |   |                              |   |   |  |   |
|   |                              |   |   |                              |   |   | AGGIORNAMENTO<br>UP-DATING<br>MODIFICATION<br>ÄNDERUNG<br>MODIFICACION | 3/00  |
| <b>F18/18</b>   |                              |   |   |                              |   |   |  |   |